

Revell CMS „Colombo Express“

05241-0389

©2009 by REVELL GmbH & Co. KG.

PRINTED IN GERMANY

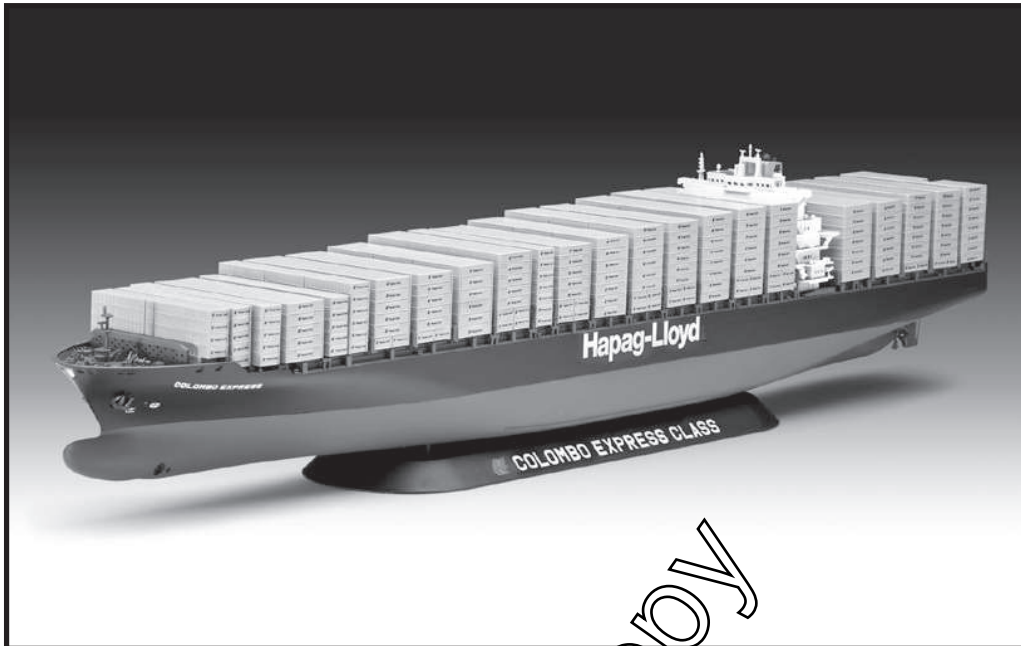

CMS „Colombo Express“

Das Containermotorschiff (CMS) „Colombo Express“ bedeutete für Hapag-Lloyd den Einstieg in eine neue Schiffsgeneration. Nach nur fünf Monaten Bauzeit wurde das Schiff am 11. April 2005 in Singapur als größtes Containerschiff der Welt getauft. Diesen Titel behielt der Hamburger Riese nur zwei Monate, dennoch ist das bei Hyundai Heavy Industries in Südkorea gebaute Schiff ein Superlativ, das nach wie vor zu den größten Containerschiffen der Welt zählt. Mit 335,47 Metern Länge und 42,94 Metern Breite hat es die Größe von drei Fußballfeldern. Bei einer Tragfähigkeit von 103.800 Tonnen verfügt es über eine Stellplatzkapazität für 8.749 20-Fuß-Standardcontainer (TEU = Twenty-foot Equivalent Unit), davon sind 730 Kühlcontainerstellplätze. Diese Container aneinandergereiht ergeben eine Strecke von 53 Kilometern. Bei maximaler Beladung erreicht die „Colombo Express“ einen Tiefgang von 14,63 Metern. Die Höhe vom Kiel bis zu den Aufbauten beträgt 60,50 Meter. Die Hauptmaschine leistet 68.640 kW oder umgerechnet 93.324 PS. Sie hat die Größe eines Einfamilienhauses und erzeugt eine Energie, die für den Stromverbrauch einer mittleren Kleinstadt ausreichen würde. Dem Schiff verleiht die Maschine eine Geschwindigkeit von bis zu 25 Knoten, das sind rund 46 km/h. Dieser umweltfreundliche und sehr effiziente Schiffsdiesel ermöglicht durch eine elektronische Einspritzung und Ventilsteuerung eine Reduktion des Stickoxidausstoßes um bis zu 30 Prozent. Neben der Hauptmaschine stehen auch vier Hilfsdiesel mit zusammen 12.052 kW für die Stromversorgung während der Liegezeit im Hafen zur Verfügung. Ein Wellengenerator mit 4.500 kW, der von der Hauptmaschine angetrieben wird, übernimmt die Stromversorgung auf See. Das Ruderblatt misst 74 Quadratmeter, der Propeller verfügt über einen Durchmesser von 9,10 Metern und wiegt 104 Tonnen. Die Besatzung des unter deutscher Flagge fahrenden Schiffes besteht aus 23 Seeleuten. Im Liniendienst zwischen Europa und Asien eingesetzt, läuft die „Colombo Express“ alle zwei Monate ihren Heimathafen Hamburg an.

Zur Generation der „Colombo Express“-Klasse gehören sieben weitere Schwesterschiffe: „Kyoto Express“ (2005), „Tsingtao Express“ (2007), „Osaka Express“ (2007), „Hanover Express“ (2007), „Bremen Express“ (2008). Darüber hinaus betreibt Hapag-Lloyd mit der „Chicago Express“ (2006) und der „Kuala Lumpur Express“ (2008) zwei Schiffe dieser Klasse als Ausbildungsschiffe, die für diese Funktion speziell modifiziert sind.

Hapag-Lloyd gehört zu den weltweit führenden Containerreedereien. Die rund 130 modernen Schiffe transportieren bis zu 5,5 Millionen Container (TEU) im Jahr. Das in Hamburg ansässige Unternehmen ist an mehr als 320 Standorten in über 130 Nationen vertreten und beschäftigt weltweit rund 7.200 Mitarbeiter. Die Hamburg-Amerikanische Packetfahrt-Actien-Gesellschaft, kurz „Hapag“ oder Hamburg-Amerika Linie genannt, wurde 1847 gegründet, um Auswanderer in die „Neue Welt“ zu bringen. Größter Wettbewerber war der 1857 in Bremen etablierte Norddeutsche Lloyd. Beide Reedereien fusionierten 1970 zur Hapag-Lloyd AG.

CMS „Colombo Express“

The Container Motor Ship (CMS) „Colombo Express“ represented for Hapag-Lloyd the introduction to a new generation of ships. After only five months in construction, on 11th April 2005, the ship was launched in Singapore as the largest container ship in the world. This title was held by the giant from Hamburg for a mere two months, but the ship built by Hyundai Heavy Industries in South Korea is still a superlative vessel, which is until today one of the largest container ships in the world. With a length of 335.47 m and a beam of 42.94 m, she is as big as three football pitches. With a dead weight tonnage of 103,800 she has parking space for 8,749 20-foot standard containers (TEU = Twenty Foot Equivalent Unit), including 730 refrigerated container spaces. If these containers were lined up end to end they would extend to 53 km. Under maximum load the „Colombo Express“ has a draught of 14.63 m. The height from keel to superstructures is 60.50 m. The main engine has a capacity of 68,640 kW equivalent to 93,324 hp. It is as big as a family house and generates sufficient energy to provide the power for a medium sized small town. This engine gives the ship a top speed of 25 knots, that is about 46 km/h. This environmentally friendly and very efficient marine diesel with electronic fuel injection and valve timing reduces nitric oxide emissions by up to 30 percent. In addition to the main engine there are four auxiliary diesels which together generate a power supply for when she is in port. The main engine drives a 4,500 kW shaft-driven alternator that takes over the power supply at sea. The rudder blade measures 74 square metres, the propeller has a diameter of 9.10 metres and weighs 104 tons. She sails under the German flag and has a crew of 23 seamen. The „Colombo Express“ operates a line service between Europe and Asia every two months from the home port of Hamburg.

The Colombo Express class generation has seven other sister ships: „Kyoto Express“ (2005), „Tsingtao Express“ (2007), „Osaka Express“ (2007), „Hanover Express“ (2007) and „Bremen Express“ (2008). In addition Hapag-Lloyd runs the „Chicago Express“ (2006) and the „Kuala Lumpur Express“ (2008), two ships of the same class that have been specially modified to function as training ships.

Hapag-Lloyd is one of the leading container shipping companies in the world. Their 130 modern ships transport up to 5.5 million containers (TEU) per year. The firm, which is based in Hamburg, is represented at over 320 locations in over 130 nations and employs about 7,200 people throughout the world. The Hamburg-Amerikanische Packetfahrt-Actien-Gesellschaft, known as the Hamburg-America Line or „Hapag“ for short, was founded in 1847, to carry emigrants to the New World. Their largest competitor was Norddeutsche Lloyd established in Bremen in 1857. The two shipping companies merged in 1970 to form the Hapag-Lloyd AG.

Form hergestellt und im Eigentum von Revell GmbH & Co. KG. Widerrechtliche Nachahmungen werden gerichtlich verfolgt.

Ce produit est propriété de la société Revell GmbH & Co. KG. Toute utilisation ou duplication frauduleuse fera l'objet de poursuites en justice.

Modelado y en propiedad de Revell GmbH & Co. KG. Imitaciones ilícitas serán perseguidas por la ley.

Forma prodotta dalla Revell GmbH & Co. KG. e di proprietà della stessa impresa. La quale procederà legalmente contro ogni imitazione abusiva.

Modell an Revell GmbH & Co. KG. valmistama ja omavõttuna. Lühitõmone kopieerimine tullaan puutumata oikaudollisin toimin.

Design utviklet og av gies av Revell GmbH & Co. KG. Etterligning uten tillatelse blir gjenstand for rettslig forfølgelse.

Produkcia i prava vlasnosti firmy Revell GmbH & Co. KG. Nielegalne podobianie jest zabronione pod odpowiedzialnoscia sadowa.

Model, Revell GmbH & Co. KG. firmasinin mülkiyeti altında imal edilmiştir. Kanuna aykırı taklitler mahkemece takip edilecektir.

A forma elõidõitõja e a tulajdonjog birtokosa a Revell GmbH & Co. KG. A jogellenes utazatokat e hamisitvanyokat bírósággal oldõzik.

Model manufactured by and property of Revell GmbH & Co. KG. Illegal imitations are subject to prosecution.

Vorm vervaardigd door en eigendom van Revell GmbH & Co. KG. Onrechtmatige nabootsingen worden gerechtelijk vervolgd.

Formas produzidas e de propriedade da Revell GmbH & Co. KG. Cópias não autorizadas serão processadas juridicamente como determinado na lei.

Modellen tillverkad av och tillhör Revell GmbH & Co. KG. All kopiering beivras enligt lagen om upphovsrätt.

Formen er fremstillet af Revell GmbH & Co. KG. som også har ejendomsret. Lovstridige efterligninger sagsøges.

Модель изготовлен и выдана собственностью фирмы Revell GmbH & Co. KG. Противозаконные подделки преследя и отсы в судебном порядке.

Η μορφή κατασκευαστηκε και περιηθε ιδιοκτησια της Revell GmbH & Co. KG. Οι παρανομες μιμησεις θα καταδικωνται δικαστικως.

Tvar byl vytvořen firmou Revell GmbH & Co. KG. a je jejím vlastnictvím. Protí nezákonným napodobením se bude postupovat soudní cestou.

Forma je proizvedena u je vlasnistvo Revell GmbH & Co. KG. Neovlascene kopije bodo pravno kaznjene.

Vor dem Zusammensetzen gut durchlesen!

D: Achtung: Jedes Teil ist nummeriert (1). Reihenfolge der Montageschritte beachten. Benötigte Werkzeuge: Messer und Feile zum Entfernen und Entgraten der Teile (2) Gummiband, Klebeband und Wäscheklammern zum Zusammenhalten der geklebten Einzelteile (3). Plastikteile in einer milden Waschlösung reinigen und an der Luft trocknen, damit der Farbstrich und die Abziehbilder besser haften. Vor dem Ankleben prüfen ob Teile passen, Klebstoff sparsam auftragen Chrom und Farbe an den Klebeflächen entfernen. Kleine Teile abstreichen, bevor sie vom Rahmen entfernt werden (4) (5). Farben gut durchtrocknen lassen, erst dann den Zusammenbau fortsetzen. Jedes Abziehbildmotiv einzeln ausschneiden und ca. 20 Sekunden in warmes Wasser tauchen. Das Motiv an der bezeichneten Stelle vom Papier abschneiden und mit Löschpapier andrücken.

GB: ATTENTION: Read the instructions thoroughly prior to assembly. Each component is numbered (1). Adhere to specified sequence of assembly. Tools required: knife and file for removal of components from frame (2); rubber band, adhesive tape and clothes pegs for clamping components together after applying adhesive (3). Clean plastic components in a mild detergent solution and allow to air-dry so that paint and transfers adhere better. Prior to applying adhesive, check to see whether the components fit together; apply adhesive sparingly. Remove chrome and paint from the contact surfaces. Paint small components before removing them from the frame (4) (5). Allow paint to dry well, and only then continue to assemble. Cut out each transfer individually and immerse in warm water for approx. 20 seconds. Slide transfer off paper and into designated position, then press on with blotting paper.

F: ATTENTION : lisez bien la notice de montage avant de commencer. Chaque pièce est numérotée (1). Respectez l'ordre des opérations. Outils nécessaires : couteau et lime pour ébarber les pièces (2); élastique, ruban adhésif et pinces à linge pour maintenir les pièces collées (3). Nettoyez les pièces en matière plastique dans une solution douce de produit de lavage et faites-les sécher à l'air afin que la peinture et les décalcomanies tiennent mieux. Avant de mettre la colle, vérifiez si les pièces s'adaptent bien les unes aux autres; mettez peu de colle. Enlevez le chrome et la peinture de surfaces de collage. Peignez les petites pièces avant de les détacher de la grappe (4) (5). Laissez bien sécher la peinture avant de poursuivre l'assemblage. Découpez chaque décalcomanie séparément et plongez-la dans de l'eau chaude pendant 20 secondes environ. A l'endroit marqué, faites glisser le motif pour le séparer du papier et pressez-le sur l'emplacement avec du papier buvard.

NL: OPGELET: Voor de montage eerst goed de handleiding lezen. Elk onderdeel is genummerd (1). Let op de montagevolgorde. Benodigd gereedschap: mes en vijl voor het afbramen van de onderdelen (2); elastiek, plakband en wasknijpers voor het bij elkaar houden van de geklijmd onderdelen (3). Plastic onderdelen met een zacht afwasmiddel reinigen en vanzelf laten drogen, zodat de verf en de decals beter hechten. Controleer voor het lijmen of de onderdelen passen; lijm dun opbrengen. Chrom en verf van de lijmvlakken verwijderen. Kleine onderdelen verven voordat ze van het raam worden verwijderd (4) (5). Verf goed laten drogen, dan pas verdergaan met de montage. Elk detail afzonderlijk uitsnijden en ca. 20 sec. in warm water dopen. De decal op de aangegeven plaats van het papier schuiven en met vloeipapier aandrukken.

E: ¡Atención! Antes de comenzar con el ensamblaje, leer detenidamente las instrucciones. Cada pieza va numerada (1). Téngase en cuenta el orden de operaciones del ensamblaje. Herramientas necesarias: Cuchilla y lima para desbarbar las piezas (2). Cintas de goma, cinta adhesiva y pinzas de ropa para sujetar las piezas pegadas (3). Lavar las piezas de plástico en una solución de detergente suave y dejar que se sequen al aire para mejorar así la adhesión de la pintura y de las calcomanías. Antes de aplicar el pegamento comprobar si las piezas quedan correctamente adaptadas. Aplicar el pegamento sin excederse. Alejar de las superficies de pegado el cromado y la pintura. Pintar las piezas pequeñas antes de desprenderlas de su sujeción (4) (5). Antes de proseguir con el ensamblaje, dejar que se seque bien la pintura. Recortar las calcomanías una por una y sumergirlas durante unos 20 segundos en agua caliente. Deslizar del papel la calcomanía en el lugar adecuado y apretarla colocando encima de ella papel secante.

I: ATTENZIONE: Prima dell'assemblaggio leggere attentamente le istruzioni di montaggio. Ogni pezzo è numerato (1). Tener presente la successione delle fasi di assemblaggio. Attrezzi necessari: coltello e lima per togliere la sabbatura dai pezzi (2), nastro adesivo e mollette da bucato per tenere insieme i pezzi singoli dopo averli incollati (3). Lavare i particolari in plastica con un detergente delicato e lasciarli asciugare all'aria, per una migliore adesione della strato di colore e della figura decalcolata. Prima di incollare, verificare che i pezzi si abbinino bene tra di loro; applicare il collante con parsimonia. Togliere cromo e colore dalle superfici da incollare. Dipingere i piccoli accessori sul supporto prima di rimuoverli (4) (5). Far seccare bene la vernice prima di proseguire con l'assemblaggio. Ritagliare singolarmente ogni figura ed immergerla in acqua tiepida per 20 secondi circa. Applicare il motivo nella posizione segnata e tamponarlo con carta assorbente.

S: OBS: Läs instruktionerna noggrann innan du sätter modellerna samman. Vardera detalj är numrerad (1). V g beakta följden i sammansättningsstegen. Verktyg, som du kommer att behöva : kniv och fil för att skrapa detaljerna rena (2), gummiband, tejp och klädnypor för att hålla samman de limmade detaljerna (3). rengör plastdelarna i en mild tvättmedelslösning och torka dem i luften för att lack och dekaler skall hålla bättre. Kolla, om detaljerna passar ihop innan du klistrar dem och använd limmet sparsamt. Avlägsna krom och lack från ytor, som kommer att limmas ihop. Måla de små detaljerna innan du avlägsnar dem från ramen (4) (5). Låt lacket torka noggrant innan du fortsätter med sammansättningen. Skär av varje dekalmotiv enskilt och doppa det i varmt vatten i ca 20 sekunder. Flytta motivet bort från papperet genom att trycka vid det angivna stället och tryck fast med läskpapper.

DK: BEMÆRK: Inden sammensætningen begynder, skal byggevejledningen læses godt igennem. Hver del er nummereret (1). Rækkefølgen af monteringsstrinene skal overholdes. Nødvendigt værktøj: Kniv og fil til afgratning af delene (2), gummibånd, tape og tøjklammer til at holde de klæbede (3) enkeltdele sammen. Plastikdelene renses i en mild sæbeopløsning og lufttørres så malingen og overføringsbillederne bedre kan hæfte. Inden påførelsen kontrolleres om delene passer; limen påføres sparsomt. Krom og farve fjernes fra klæbefladerne. De små dele males inden de fjernes fra rammen (4) (5). Lad farven tørke godt før sammenmonteringen fortsættes. Overføringsbilledernes motiver skæres ud enkeltvis og dyppes ca. 20 sek. i varmt vand. Skub motivet fra papiret og tryk det fast med trækpapir.

GR: ΠΡΟΣΟΧΗ: Πριν τη συναρμολόγηση, διαβάστε καλά τις οδηγίες. Κάθε εξάρτημα είναι αριθμημένο (1). Προσέξτε τη σειρά των βημάτων της συναρμολόγησης. Απαιτούμενα εργαλεία: μαχαίρι και lima για την λείανση των εξαρτημάτων (2), λαστιχένια ταινία, κολλητική ταινία και μαντιλάκια για τη συγκράτηση των κολλημένων μεμονωμένων εξαρτημάτων (3). Καθαρίστε τα πλαστικά εξαρτήματα πρώτα σε ένα ήπιο σαπούνι καθαριστικό διάλυμα και στεγνώστε τα στον αέρα, ώστε να υπάρξει καλύτερη πρόσφυση χρωμάτων και των χαλκομανιών. Πριν το κόλλημα, ελέγξτε αν ταμάρτια μεταξύ τους τα εξαρτήματα. Εφαρμόστε οικονομικά την κόλλα. Απομακρύνετε από τις επιφάνειες επικόλλησης, χρώμα και βαφή. Βάψτε τα μικρά εξαρτήματα, πριν απομακρυνθούν από το πλαίσιο (4) (5). Αφήστε τα στεγνώσουν καλά τα χρώματα και ύστερα συνεχίστε τη συναρμολόγηση. Κόψτε ξεχωριστά το κάθε μοτίβο των χαλκομανιών και βουτήξτε το σε ζεστό νερό για περί. 20 δευτερόλεπτα. Απομακρύνετε το μοτίβο από το χαρτί, στο σηματοδομένο σημείο και πιέστε το με το στυπώδη χαρτί.

N: OBS! Les nøye igjennom monteringsanvisningen før sammenbyggingen. Hver del er nummerert (1). Folg rekkefølgen på monteringsstrinene. Nødvendig verktoy: Kniv og fil for fjerning av grader på delene (2), gummibånd, tape og klipskryper for å holde sammen de limede enkeltdelene (3). Rengjør plastdelene i mildt såpevann og la dem lufttørke, slik at fargen og bildene sitter bedre. For pålimingen må det kontrolleres om delene passer; lim på litt lim. Fjern krom og farge på klæbeflatene. Mal de små delene før de fjernes fra rammen (4) (5). La fargene tørke godt før sammenmonteringen fortsettes. Skjær ut hvert av motivene for seg og legg dem i varmt vann i ca. 20 sekunder. Skyv motivet fra papiret på det merkede stedet og trykk på med trækpapir.

P: ATENÇÃO: Antes de iniciar a montagem leia atentamente o manual de construção. Todas as partes componentes são numeradas (1). Atenção para a sequência das etapas de montagem. Ferramentas necessárias: Faca e lixa para aparar a rebarba das peças (2), elástico, fita adesiva e molas do roupa para sustentar as peças (3) durante a colagem. As peças de matéria plástica devem ser limpas numa solução fraca de detergente e secas ao ar, de forma que a demão de tinta e os decalques tenham uma boa adesão. Antes de colar, verifique se as peças encaixam; utilize a cola em pequena quantidade. Eliminar o cromado e a tinta das superfícies a serem coladas. Não pousse cola nas peças que ainda se encontram fixas na grade de matéria plástica. Pintar as peças pequenas antes de retirá-las da grade (4) (5). Deixar a tinta secar completamente para depois continuar com a montagem. Cortar separadamente cada um dos decalques e mergulhá-los em água morna durante aproximadamente 20 segundos. Decalcar os motivos do papel na posição indicada e secar com mate-borrão.

FIN: HUOMIO: Luk rakennusohjeet huolellisesti ennen kokoamista. Jokainen osa on numeroitu (1). Huomioi osien oikea asennusjärjestys. Tarvittavat työkalut: Veitsi ja villa osien ylimääräisten pursetien poistamiseen (2); kuminauha, teippiä ja pyykkipoikia yhteenliittämiseen osien paikallaanpitoon (3). Pohdista muoviosat miedolla pesuaineliuoksella ja anna niiden kuivua ilmassa, jotta maali ja siirtokuvat tarttuvat niihin paremmin. Tarkasta ennen liimausta, että osat sopivat toisiinsa; levitä liimaa säästeliäästi. Poista kromia ja maali liimapaikoista. Maalaa pienet osat ennen kuin irrotat ne pinnasta (4) (5). Anna maalit kuivua kunolla ennen kuin jatkat kokoamista. Leikkaa jokainen siirtokuva erikseen irti ja upota lämpimään veteen n. 20 sekunniksi. Irrota kuvio paperin merkitystä kohdasta samalla paikallaan iumaperi kuvion toista puolta vasten.

Read before you start!

RU: Вниманье: Перед сборкой хорошо прочитайте руководство по монтажу. Каждая деталь пронумерована (1). Соблюдать последовательность монтажа. Необходимые рабочие инструменты: нож и напильник для зачистки деталей (2); резиновая лента, клейкая лента и зажимы для сушки белья для прижима-мытия склеиваемых отдельных деталей (3). Детали из пластика очистить в растворе мягкого моющего средства и высушить на воздухе для того, чтобы краска и переводные картинки лучше прилипали. Перед приклеиванием проверить, подходят ли детали; клей наносить экономно. Хром и краску удалить с поверхностей склеивания. Небольшие детали покрасить перед тем, как они будут удалены из рамок (4) (5). Краску необходимо хорошо просушить, только после этого продолжать сборку. Каждую соответствующую переводную картинку отдельно вырезать и примерно на 20 секунд окунуть в теплую воду. На обозначенном месте картинку отделить от бумаги и прижать промокающей бумагой.

PL: UWAGA: Przed składaniem przeczytać dokładnie instrukcję montażu. Każda część jest ponumerowana (1). Zwrócić uwagę na kolejność przeprowadzania poszczególnych punktów montażowych. Potrzebne narzędzia: nóż oraz pilnik do usunięcia zadziórów z poszczególnych elementów (2); taśma gumowa, taśma klejąca, klamerki do bielizny dla przytrzymania sklejonych elementów (3). Wymyć plastikowe części w wodzie z delikatnym środkiem myjącym oraz osuszyć na powietrzu, aby zapewnić lepszą przylepność farby oraz kalkomanii. Sprawdzić przed przyklejaniem, czy dane elementy pasują do siebie; nanosić klej oszczędnie. Usunąć chrom oraz farbę z powierzchni przeznaczonych do klejenia. Małe elementy pomalować jeszcze przed wycięciem z ramki (4) (5). Farbę dobrze wysuszyć, dopiero potem kontynuować składanie części. Wyciąć pojedynczo każdy z motywów kalkomanii i zanurzyć na 20 sekund w ciepłej wodzie. Ściągnąć motyw z papieru na oznaczone miejsce i docisnąć bibułą.

TR: DÝKKAT: Model yapýmına baþlamadan önce aþýklamaları dikkatlice okuyunuz. Modelde kullanylán her parçaya bir numara verilmiştir (1). Montaj yapýmı sırasýna dikkat ediniz. Gereklí elemanlar: Parçaları baþly bulunduklary çerçveden çýkartmak için maket býçayý ve çapaklýrýn almak için eþe (2). Yapýmlyrý sürdükten sonra parçalaryn yapýmýna iç in bir arada tutmaya yarayan paket lastiðli, selo teyp ve camabýr mandaly (3). Boyanlyrý ve çýkartmalaryn daha iyi yapýmýna ve kalýcý olmasý için plastik parçalaryn deterjanly suya temizleyip odada kurumaya býrkýlynz. Yapýmlyrý sürmeden önce parçalaryn karþlýkly olarak birbirlerine tam uyup uyamadýný kontrol ediniz, yapýmlyrýlacak ýzyerlerde boya kalýntýsý ve krom varsa temizleyiniz. Yapýmlyrý idareli kullanylýnz. Kúçük parçalaryn baþly bulunduklary çerçveden çýkartmadan önce boyayýnz (4) & (5). Boya iyice kuruduktan sonra montaja devam ediniz. Her çýkartmayý önce kaþýdý ile biriktirte kesinize ve ýýk suda 20 saniye kadar bekletiniz. Çýkartmayý model úzerinde yapýmlyrýlacak ýzyere koyunuz, úzerinden kuruma kaþýdý ile hafifçe bastýrýrken çýkartmanýn altýndaki kaþýdý yavabça çekiniz.

CZ: POZOR: Před sestavením montážního návodu důkladně pročíst. Každý díl je očíslován (1). Dbejte na pořadí montážních kroků. Potřebné nástroje: Nůž a pilník k odstranění výronků na dílech (2); pryzová páska, lepicí páska a kuličky na prádlo pro přidržování lepených jednotlivých dílů (3). Díly z plastické hmoty vyčistíte v roztoku jemného pracího prostředku a nechat vyschnout na vzduchu, za účelem zajištění lepší přilnavosti barevného nártu a obtisků. Před nalepením zkontrolovat, zdali díly lečují; lepidlo nanášet úsporně. Chrom a barvu na lepených plochách odstranit. Malé díly natřít před jejich odstraněním z rámu (4) (5). Barvy nechat dobře proschnout, teprve potom pokračovat v sestavení. Každý motiv obtisků jednotlivě vyřeznout a ponořit do teplé vody na dobu přibližně 20 sekund. Motiv v označeném místě z papíru odsunout a přitlačit pomocí stíračho papíru.

H: FIGYELEM! Az összeállítás előtt az építési útmutatót alaposan át kell olvasni. Minden alkatrészt számmal lát-tak el (1). A szerelési lépések sorrendjére ügyelni kell. Szükséges szerszámok: kés és reszelő az alkatrészek sor-játlanításához (2); gummiszalag, ragasztószalag és ruhacsipesz az összeragasztott alkatrészek megtartásához (3). A műanyag alkatrészeket lágy mosószeres oldatban kell tisztítani és a levegőn kell megszáritani, hogy a festék-bevonat és a papírcsák jobban tapadjanak. A felfragasztás előtt ellenőrizni kell, hogy az alkatrészek összeillenek-e; a ragasztóanyagot takarékosan kell felhordani. A krómot és festéket a ragasztási felületekről el kell távolítani. A kisebb díleket a keretből történő eltávolítás előtt be kell festeni (4) (5). A festékeket hagyni kell jól megszáritani, az összeszerelést csak ezután szabad folytatni. Minden matrica-motívumot egyesével kell kivágni és kb. 20 másodperc ereig meleg vízbe kell áztatni. A motívumot a megjelölt helyen a papírról lecsúsztatni és itatóspapírral megnyomni.

SI: OPOZORILO: Pred pričetkom sestavljanja preberi navodila zaEuporabo. Vsak del je označen (1). Pri sestavljanju upoštevaj navodila po točkah. Potrebno orodje: nožek in pilica zaščevanje delov (2), elastika, lepilni trak in kljukice za perilo za držanje zlepjenih delov (3). Plastične dele očisti z blagim praškom in posuši da se sloji barve in nalepke boljše prilego.Pred lepjenjem obvezno najprej, če se deli pravilno prilegajo. Previdno nanesi lepilo. Iz površin, na katere nanašas lepilo, najprej odstrani krom in barvo. Manjše dele pobarvaj preden jih odstraniš iz okvirja (4) (5). Barva naj se dobro posuši preden nadaljuješ s sestavljanjem. Vsako nalepko izreži in potopi vtoplo vodo (cca. 20 sekund), jo odstrani iz papirja, položi na odgovarjajoče mesto in pritisi s pivnikom.

SK: POZOR: Pred začatím stavby si pozorne preštudujte stavebný návod. Každý diel je očíslovaný (1). Dbajte na poradie montážnych krokov. Potrebné nástroje: Nôž ašpilník na oddelenie dielov zErámkčka a ich začistenie (2), gumíčky do vlasov, lepiaca páska šípce na prádlo, pre pridržavanie jednotlivých lepených dielov (3). Diely zEplastu odmasť vEšlabšom roztoku čistiaceho prostriedku (saponátu) aEnechať uschnúť na vzduchu za účelom lepšej prílnavosti lepidla, farieb aEnelepiek. Pred lepením skontrolovať, či diely lečujú. Lepidlo nanášať úsporne. Chrom aEfarbu na lepených miestach opatne odstrániť. Malé diely nafarbiť ešte pred ich odobratím zErámkčka (4) (5). Farby nechať dobre zaschnúť, až potom pokračovať vEzostavovaní. Každú nálepku vystrihnúť jednotlivlo aEponoriť do vlažnej vody približne na 20 sekúnd. Nálepku na príslušnom mieste modelu presunúť zEznosného papiera aEmierne ju pritlačiť kErovrchu nosným papierom.

RO: ATENTIECITITI INSTRUCTIUNILE CU ATENTIE INAINTE DE ASAMBLARE. FIECARE COMPONENTA ESTE NUMEROTATA. ASAMBLATI IN ORDINEA INDICATA PE SCHEMA. PIESELE SE DESPRIND DE PE RAMA CU UN CUTTER.BAVURILE SE INLATURA CU O PILA FINA. CURATATI PIESELE CARE SE IMBINA DE GRASIMILURME DE VOPSEA SU CURATATI CU O SOLUTIE DE DETERGENT. VOPSIATI PIESELE MICI INAINTE DE DESPRINDEREA DE PE RAMA. LASATI VOPSEAU SA SE USUCE BINE SI NUMAI APOI CONTINUATI ASAMBLAREA. TAIATI FIECARE TRANSFER INDIVIDUAL SI IMERSATI IN APA CALDA CCA 20 SEC. TRANSFERATI IN POZITIA DORITA APOI APASATI CU O HARTIE. FOLOSITI NUMAI ADEZIVI SI VOPSELE REVELL.

BG: ВНИМАНИЕ! Следвайте указаната схема. Всяка част е номерирана. Спазвайте те последователността на етапите на стобяването. Необходими инструменти: нож и пила за отстраняване или и зпиляване на отделните части; гумена лента, лейкопласт и шипки за пране за да задржите заедно съединените части след залепването им. Пластмасовите те елементи да се почистват в лек разтвор от вода и перилнен препарат, да се изплакнат и да се остават да изсъхнат, за да се постигне по-добро слепване на боята или ваденката. Нанесете боята върху малките части преди да ги от делите от шаблона. Оставете боята да изсъхне преди да продължите със съл обвяването. Преди нанасяне на лепилото изсъхнете те боята от повърхностите за слепване. Преди залепване проверете дали ча стите пасват идеално. Нанесете малко лепило. Изрежете по отделно всяка е да ваденка и я потопете в топла вода за около 20 секунди. Отлепете ваденка та от указаното място на хартията и я поиниете леко с поинивелната хартия.

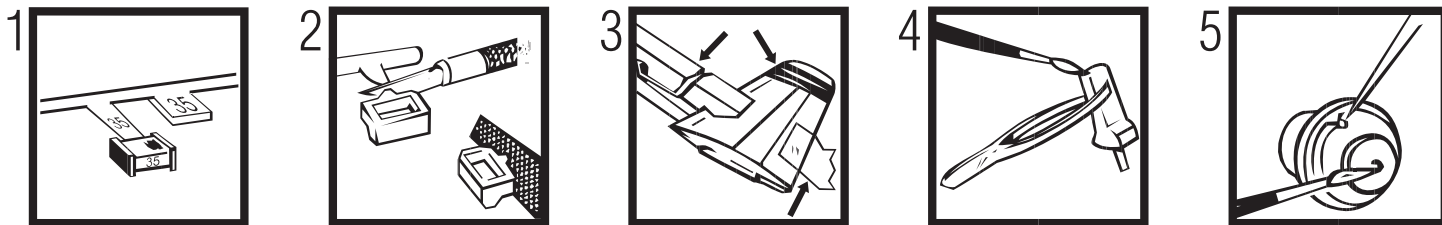

Verwendete Symbole/Used Symbols

Bitte beachten Sie folgende Symbole, die in den nachfolgenden Baustufen verwendet werden.
 Veuillez noter les symboles indiqués ci-dessous, qui sont utilisés dans les étapes suivantes du montage.
 Si please tener en cuenta los símbolos facilitados a continuación, a utilizar en las siguientes fases de construcción.
 Si prega di fare attenzione ai seguenti simboli che vengono usati nei susseguenti stadi di costruzione.
 Huomioi seuraavat symbolit, joita käytetään seuraavissa kokoaamisvaiheissa.
 Legg merke til symbolene som benyttes i monteringstrinnene som følger.
 Proszę zwrócić na następujące symbole, które są użyte w późniejszych etapach montażowych.
 Παρακαλώ προσέξτε τα παρακάτω σύμβολα, τα οποία χρησιμοποιούνται στις παρακάτω βαθμίδες συναρμολόγησης.
 Doha sonraki montaj basamaklarında kullanılmak olan, aşağıdaki sembollere lütfen dikkat ediniz.
 Kérjük, hogy a következő szimbólumokat, melyek az alábbi építési fokokban alkalmazásra kerülnek, vegyétek figyelembe.

Please note the following symbols, which are used in the following construction stages.
 Neen a.u.b. de volgende symbolen in acht, die in de onderstaande bouwfasen worden gebruikt.
 Por favor, preste atenção aos símbolos que seguem pois os mesmos serão usados nas próximas etapas de montagem.
 Observera: Nedanstående piktogram används i de följande arbetsmomenten.
 Læg venligst mærke til følgende symboler, som benyttes i de følgende byggefaser.
 Пожалуйста, обратите внимание на следующие символы, которые используются в последующих их операциях сборки.
 Παρακαλώ προσέξτε τα παρακάτω σύμβολα, τα οποία χρησιμοποιούνται στις παρακάτω βαθμίδες συναρμολόγησης.
 Dbejte prosim na dále uvedené symboly, které se používají konstrukčních stupních.
 Prosimo za Vašu pozornost na sledeće simbole ki se uporabljajo v naslednjih korakih gradbe.



Kleben
 Glue
 Coller
 Lijmen
 Engomar
 Colar
 Incollare
 Limmas
 Liimaa
 Klæbning
 Lim
 Клеить
 Przykleić
 κόλλημα
 Yarıstırma
 Lepení
 ragasztani
 Lepiti

Nicht kleben
 Don't glue
 Ne pas coller
 Niet lijmen
 No engomar
 Não colar
 Non incollare
 Limmas ej
 Älä liimaa
 Må ikke klæbes
 Ikke lim
 Не клеить
 Nie przyklejać
 μη κολλάτε
 Yarıstırmayın
 Nelepit
 nem szabad ragasztani
 Ne lepiti

Anzahl der Arbeitsgänge
 Number of working steps
 Nombre d'étapes de travail
 Het aantal bouwstappen
 Número de operaciones de trabajo
 Número de etapas de trabalho
 Numero di passaggi
 Antal arbetsmoment
 Työvaiheiden lukumäärä
 Antal arbejdsforløb
 Antall arbeidstrinn
 Количество операций
 Liczba operacji
 αριθμός των εργασιών
 İş safhalarının sayısı
 Počet pracovných operácií
 a munkafolyamatok száma
 Številka koraka montaže

Klebeband
 Adhesive tape
 Dévidoir de ruban adhésif
 Plakband
 Cinta adhesiva
 Fita adesiva
 Nastro adesivo
 Tejp
 Teippi
 Tape
 Tape
 Клейкая лента
 Taśma klejąca
 κολλητική ταινία
 Yarıstırma bandı
 Lepici páska
 ragasztószalag
 Traka z lepilom

Abziehbild in Wasser einweichen und anbringen
 Soak and apply decals
 Mouiller et appliquer les décalcomanies
 Transfer in water even laten weken en aanbrengen
 Remojar y aplicar las calcomanías
 Pôr de molho em água e aplicar o decalque
 Immergere in acqua ed applicare decalcomanie
 Blöt och fäst dekalerna
 Kostuta siirtokuvaa vedessä ja aseta paikalleen
 Overføringsbilledet lægges i blød og anbringes
 Dypp bildet i vann og sett det på
 Переводную картинку намочить и нанести
 Zmieńczyć kalkomanię w wodzie a następnie nakleić
 βουτήξτε τη χαλκομανία στο νερό και τοποθετήστε τη
 Çikartmayı suda yumuşatın ve koyun
 Obtisk namočite ve vodě a umísti
 a matricát vízben beáztatni és felhelyezni
 Preslikač potopiti v vodo in zatem nanašati



1.



Bauteile trocken lassen
 Allow the parts to dry
 Laisser sécher les pièces
 Dejar secar las piezas
 Deixar secar os componentes
 la delene tørke
 Oderdelen laten drogen
 Far asciugarsi i componenti
 Anna osien kuivua
 Låt byggdelarna torka
 Lad komponenterne tørre
 Czesci pozostawic do wyschniecia
 Yapi parçalarını kurumaya bırakınız
 Jednotlivé díly nechte zaschnout
 Αφήστε τα μέρη να στεγνώσουν
 Alkatrészeket hagyja száradni
 Pustite da sestavni deli posušijo
 Дать деталям высохнуть

Zusammenbau-Reihenfolge
 Sequence of assembly
 Ordre d'assemblage
 Volgorde van montage
 Orden de montaje
 Ordine di montaggio
 Ordem de montagem
 Monteringsrekkefølge
 Kokoamisjärjestys
 Monteringsföljd
 Rækkefølgen af monteringen
 Последовательность монтажа
 Összeszerelési sorrend
 Ακολουθία συναρμολόγησης
 Kurmak-Sıra
 Kolejność montażu
 Vrstni red sestavljanja
 Montáž - postup

Gleichen Vorgang auf der gegenüberliegenden Seite wiederholen
 Repeat same procedure on opposite side
 Opérer de la même façon sur l'autre face
 Dezelfde handeling herhalen aan de tegenoverliggende kant
 Realizar el mismo procedimiento en el lado opuesto
 Repetir o mesmo procedimento utilizado no lado oposto
 Stessa procedura sul lato opposto
 Upprepa proceduren på motsatta sidan
 Toista sama toimenpide kuten viereisellä sivulla
 Det samme arbejdet gentages på den modsatliggende side
 Gjenta prosedyren på siden tvers overfor
 Повторять такую же операцию на противоположной стороне
 Taki sam przebieg czynności powtórzyc na stronie przeciwnej
 Επαναλάβετε την ίδια διαδικασία στην απέναντι πλευρά
 Aynı işlemi karşı tarafta tekrarlayın
 Stejný postup zopakovat na protilehlé straně
 ugyanazt a folyamatot a szemben található oldalon megismételni
 Isti postopek ponoviti in na suprotni strani

Wahlweise
 Optional
 Facultatif
 Naar keuze
 No engomar
 Alternado
 Facultativo
 Valfritt
 Vaihtoehtoisesti
 Etter eget valg
 Valgfritt
 Ha valjör
 Do wyboru
 εναλλακτικά
 Seçmeli
 Voliteľné
 tetszés szerint
 način izbire



Bemalen
 Paint
 Peindre
 Beschilderen
 Pintar
 Dipingere
 Pintar
 Måla
 Male
 Male
 Maalaa
 Pomalowaæ
 Befesteni
 раскрасить
 Pomalovat
 Boyamak
 Poslikati
 Χρωματίζω

D: Beiliegenden Sicherheitstext beachten und nachschlagebereit halten.

GB: Please note the enclosed safety advice and keep safe for later reference.

F: Respecter les consignes de sécurité ci-jointes et les conserver à portée de main.

NL: Houdt u aan de bijgaande veiligheidsinstructies en hou deze steeds bij de hand.

E: Observar y siempre tener a disposición este texto de seguridad adjunto.

I: Seguire le avvertenze di sicurezza allegate e tenerle a portata di mano.

P: Ter em atenção o texto de segurança anexo e guard-lo para consulta.

S: Beakta bifogad säkerhetstext och håll den i beredskap.

FIN: Huomioi ja säilytä ohjeiset varoitukset.

DK: Overhold vedlagte sikkerhedsanvisninger og hav dem liggende i nærheden.

N: Ha alltid vedlagt sikkerhetstekst klar til bruk.

RUS: Соблюдать прилагаемый текст по технике безопасности, хранить его в легко доступном месте.

PL: Stosować się do załączonych karty bezpieczeństwa i mieć ją stale do wglądu.

GR: προσέξτε τις συνημτινες υποδείξεις ασφάλειας και υλάξτε τις τσι ώσττε να τσι χ τε πάντα σε ειαθ ση σας.

TR: Ekteki güvenliik talimatlarını dikkate alıp, bakabileceğiniz bir şekilde muafaza ediniz.

CZ: Dbejte na pfiiloen" bezpečnostní text a mŕjte jej pfiipraven" na dosah.

H: A mellékelt biztons-gi szöveget vegye figyelembe és tartsa fellapoz-sra készen!

SLO: Priloena varnostna navodila izvajte in jih hranite na vsem dostopnem mestu.

Benötigte Farben/Used Colors

Benötigte Farben Peintures nécessaires Pinturas necesarias Colori necessari Tarvittavat värit Nødvendige farger Potrzebne kolory Gereklie renkler Szükséges színek
Required colours Benodigde kleuren Tintas necessárias Använda färger Du trenger følgende farger Неообходимые краски Απαιτούμενα χρώματα Potrebne barvy Potrebne barve

A

weiß, seidenmatt 301
white, silky-matt
blanc, satiné mat
wit, zijdemat
blanco, mate seda
branco, fosco sedoso
bianco, opaco seta
vit, sidenmatt
valkoinen, silkinhimmeä
hvid, silkematt
hvit, silkematt
белый, шелковисто-матовый
biały, jedwabisto-matowy
λευκό, μεταξωτό ματ
beyaz, ipek mat
bílá, hedvábně matná
fehér, selyemmatt
bela, svila mat

70%

purpurrot, seidenmatt 331
purple red, silky-matt
rouge pourpre, satiné mat
roze purpuro, zijdemat
púrpura, mate seda
vermelho púrpura, fosco sedoso
rosso porpora, opaco seta
purpuróð, sidenmatt
purpurpuranainen, silkinhimmeä
purpuróð, silkematt
purpuróð, silkematt
пурпурно-красный, шелк.-матовый
purpuroroy, jedwabisto-matowy
πορφυρό κόκκινο, μεταξωτό ματ
erguvan kırmızısi, ipek mat
purpurově červená, hedvábně mat.
biborvörös, selyemmatt
temno rdeča, svila mat

B

30%

+ rost, matt 83
rust, matt
rouille, mat
roest, mat
orin, mate
ferrugem, fosco
color ruggine, opaco
rost, matt
ruoste, himmeä
purpuróð, silkematt
rust, mat
rust, mat
ржавчина, матовый
rdzawy, matowy
χρώμα σκουριάς, ματ
pas rengi, mat
rezavá, matná
rozsdá, matt
rjava, mat

75%

lufthansa-gelb, seidenmatt 310
"Lufthansa" yellow, silky-matt
jaune "Lufthansa", satiné mat
Lufthansa geel, zijdemat
amarillo Lufthansa, mate seda
amarelo Lufthansa, fosco sedoso
giallo Lufthansa, opaco seta
Lufthansa-gul, sidenmatt
Lufthansa-keltainen, silkinhimmeä
Lufthansa-gul, silkematt
Lufthansa-gul, silkematt
желтый "люфтвагза", шелк.-матовый
žóty Lufthansa, jedwabisto-matowy
κίτρινο á'ú'ó'ó'ú, μεταξωτό ματ
lufthansa sarisi, ipek mat
žlutá Lufthansa, hedvábně matná
Lufthansa-sárga, selyemmatt
lufthansa rumena, svila mat

C

25%

+ orange, glänzend 30
orange, gloss
orange, brillant
orange, glansend
naranja, brillante
laranja, brilhante
arancione, lucente
orange, blank
oransi, kiiltävä
orange, skinnende
orange, blank
оранжевый, блестящий
pomarańczowy, blyszczący
πορτοκαλί, γυαλιστερό
portakal, parlak
oranžová, lesklá
narancsszín, fényes
pomorandžast, bleskajoča

70%

karminrot, matt 36
carmin red, matt
rouge carmin, mat
karmijnrood, mat
carmin, mate
vermelho carmin, fosco
rosso carminio, opaco
karminröd, matt
karmiininpunainen, himmeä
karminröd, mat
karminröd, matt
красный кармин, матовый
karmijnrood, mat
κόκκινο δαίητό, ματ
lál rengi, mat
krbově červená, matná
kárminpiros, matt
šminka rdeča, mat

D

30%

+ rost, matt 83
rust, matt
rouille, mat
roest, mat
orin, mate
ferrugem, fosco
color ruggine, opaco
rost, matt
ruoste, himmeä
rust, mat
rust, mat
ржавчина, матовый
rdzawy, matowy
χρώμα σκουριάς, ματ
pas rengi, mat
rezavá, matná
rozsdá, matt
rjava, mat

E

schwarz, seidenmatt 302
black, silky-matt
noir, satiné mat
zwart, zijdemat
negro, mate seda
preto, fosco sedoso
nero, opaco seta
svart, sidenmatt
musta, silkinhimmeä
sort, silkematt
sort, silkematt
черный, шелковисто-матовый
czarny, jedwabisto-matowy
μαύρο, μεταξωτό ματ
siyah, ipek mat
černá, hedvábně matná
fekete, selyemmatt
črna, svila mat

F

laubgrün, seidenmatt 364
leaf green, silky-matt
vert feuille, satiné mat
bladgroen, zijdemat
verde follaje, mate seda
verde gaio, fosco sedoso
verde foglia, opaco seta
lövgrön, sidenmatt
lehdenvihreä, silkinhimmeä
lövgrön, silkematt
lövgrön, silkematt
лиственно-зеленый, шелк.-матовый
zielony liściasty, jedwabisto-matowy
πράσινο φυλλωμάτων, μεταξ, ματ
yaprak yeşili, ipek mat
zelená jako listí, hedvábně matná
lombzöld, selyemmatt
list zelena, svila mat

G

leuchtorange, matt 25
luminous orange, matt
orange voyant, mat
lichtoranje, mat
naranja fosfor, mate
laranja fosforec, fosco
arancione chiaro, opaco
lysorange, matt
hohto-oranssi, himmeä
lysende orange, mat
lysende orange, matt
оранжевый светящийся, матовый
pomarańczowy świecący, matowy
πορτοκαλί φωτεινό, ματ
açık portakal, mat
sviřiti oranžová
világító narancs, matt
svetlo pomorandžast, mat

H

messing, metallic 92
brass, metallic
laiton, métallique
messing, metallic
latón, metalizado
látão, metálico
ottone, metallico
mässing, metallic
messinki, metallinen
messing, metallak
messing, metallak
латунь, металллик
mosadz, metaliczny
ορείσιμα κοί, μεταλλικό
örnit, metalik
mészna, metaliza
sárgaréz, metál
messing, metalik

I

eisen, metallic 91
steel, metallic
coloris fer, métallique
izerkleurig, metallic
ferruso, metalizado
ferru, metálico
ferru, metallico
järntåg, metallic
teräksenvärinen, metallikiillo
jern, metallak
jern, metallic
стальной, металллик
żelazo, metaliczny
σιδήρου, μεταλλικό
demir, metalik
železná, metaliza
vas, metál
železna, metalik

J

ocker, matt 88
ochre brown, matt
ocre, mat
oker, mat
ocre, mate
ocre, fosco
ocra, opaco
ockra, matt
okra (kellamulta), himmeä
okker, mat
oker, mat
okra, matovy ý
ochra, matowy
óχρα, ματ
koyu kevanici, mat
okrově žlutá, matná
okker, matt
oker, mat

Dieser Bausatz wurde in mehrfachen Qualitäts- und Gewichtskontrollen auf Vollständigkeit überprüft. Reklamationen können nur bearbeitet werden, wenn die **Bauanleitung**, das aus der Kartontage herausgeschnittene **EAN-Strichcode-Feld** und der **Kassenbon** eingeschickt werden. Bitte haben Sie Verständnis dafür, dass wir nur Gewährleistung bei aktuellen Artikeln übernehmen können, die im Zeitraum der letzten 24 Monate erworben worden sind. **Unfrei eingesandte Reklamationssendungen werden von uns nicht angenommen!**
„Einzelteile für Umbauten können gegen Vorkasse erworben werden“. Unsere Adresse: Revell GmbH & Co. KG, Abteilung X, Henschelstr. 20-30, 32257 Bünde. Dieser Direktservice gilt für die Länder: Deutschland, Benelux, Österreich, Frankreich, Großbritannien. Reklamationen aus den übrigen Ländern werden über die jeweiligen Distributeure abgewickelt. Bitte kontaktieren Sie Ihren Händler.

This Model Kit has been subject to extensive quality and weight checks during the manufacturing process to ensure it leaves our warehouse in perfect condition. We are only able to process applications for missing parts if the following procedure is followed. In all cases the following will be required before we are able to process any request: Original receipt (proof of purchase) original instruction sheets (will be returned) and the bar code cut out of the box. We may not be able to process requests for products that have been discontinued for more than 24 months. Products that are returned directly to us without prior authorisation by a company representative will not be accepted and returned to sender. Replacement parts for conversion or spares will continue to be available however they will incur a handling charge. Please write to: Department X Revell GmbH & Co. KG, Henschelstr 20-30, 32257 Bünde.

This direct service is only available in the following markets: Germany, Benelux, Austria, France & Great Britain, Revell GmbH & Co. KG, Boston Houso, 64-66 Queensway, Hemel Hempstead, Herts, HP2 5HA, Great Britain.

For all other markets please contact your local dealer or distributor directly.

Afin de vous donner entière satisfaction et pour nous assurer que tous les éléments nécessaires au montage de votre maquette sont présents dans la boîte, cet article a subi dans son intégralité divers contrôles qualitatifs ainsi que des contrôle de poids.

Si toutefois vous deviez nous faire part de certaines réclamations, nous vous prions de bien vouloir vous adresser à votre revendeur habituel, muni de la notice de montage, du code EAN découpé sur la boîte, ainsi que de votre ticket de caisse.

Le SAV ne sera assuré que pour les articles ayant été acquis depuis moins de 24 mois.

Les pièces de rechange utilisées pour la transformation de maquettes pourront être obtenues en pré-paiement. Dans le cas où vous n'obtiendriez pas satisfaction, vous pouvez vous adresser directement à notre service SAV à l'adresse suivante: REVELL GmbH & Co. KG, Abteilung X, Henschelstraße 20-30, D-32257 Bünde ou Revell GmbH & Co. KG, 14 B, rue du Chapeau Rouge, F-21000 Dijon, France.

Pour tous les autres marchés, merci de prendre contact avec votre détaillant ou distributeur.

Deze bouwdoos werd verscheidene malen volledig gecontroleerd op kwaliteit en gewicht. Klachten kunnen slechts in behandeling worden genomen indien de bouwhandleiding, de uit de doos geknipte EAN - streepjescode en de kassabon zijn meegezonden. Wij vragen om uw begrip dat wij alleen garantie kunnen geven voor huidige artikelen die binnen een periode van de laatste 24 maanden zijn gekocht. Onvolledig ingezonden klachten kunnen niet in behandeling worden genomen. Onderdelen voor ombouw kunnen tegen vooruitbetaling gekocht worden.

Ons adres is: Revell GmbH & Co. KG, Afdeling X, Henschelstrasse 20-30, 32257 Bünde, Duitsland. Deze directe service geldt alleen voor de volgende landen: Duitsland, Benelux, Oostenrijk, Frankrijk, Groot Brittannië.

Klachten afkomstig uit overige landen worden via de eventuele locale vertegenwoordigers van Revell afgewikkeld. Wij verzoeken U contact op te nemen met uw winkelier.

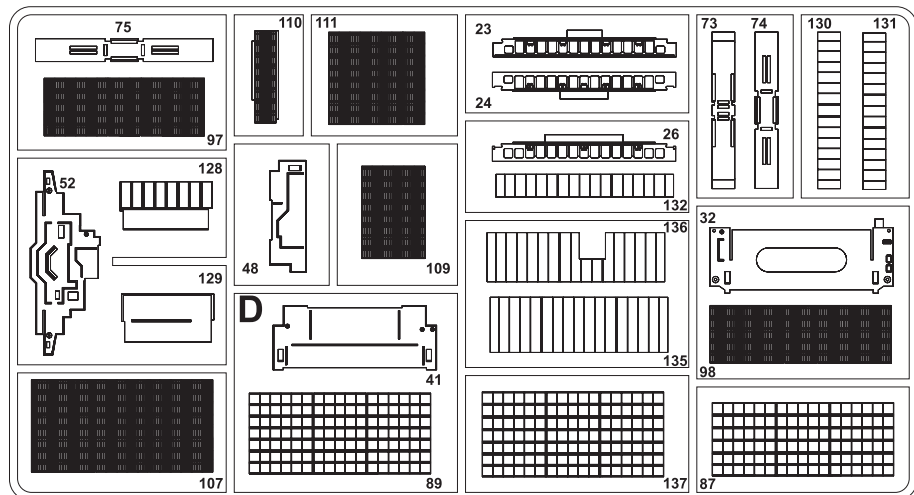
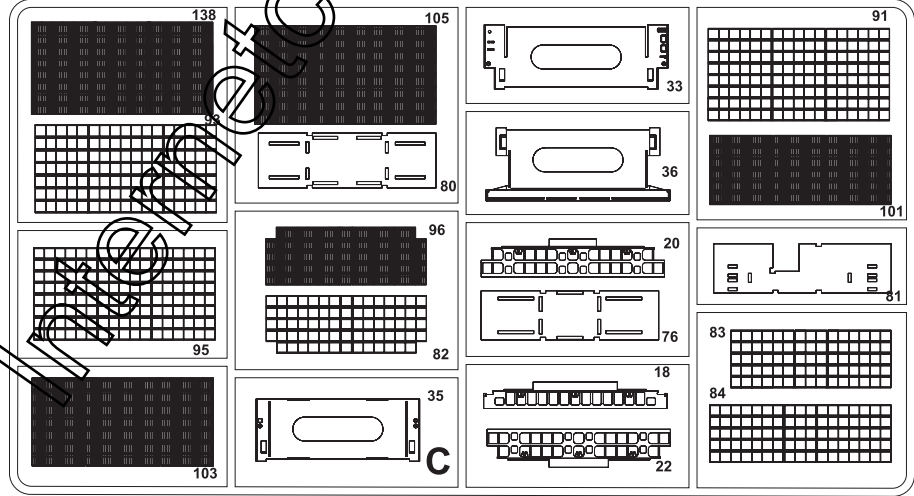
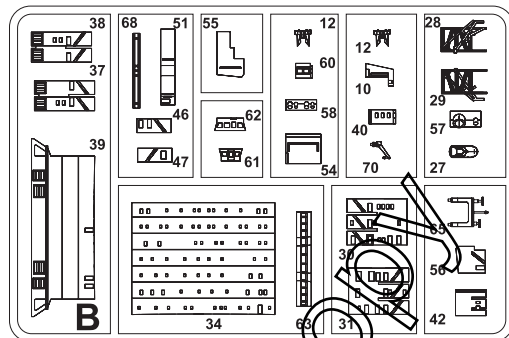
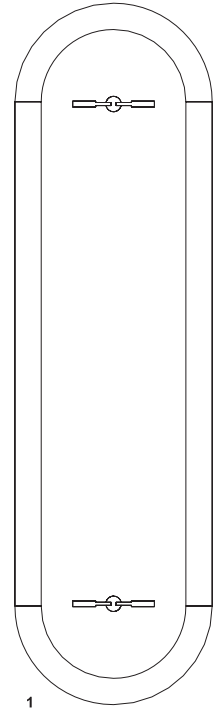
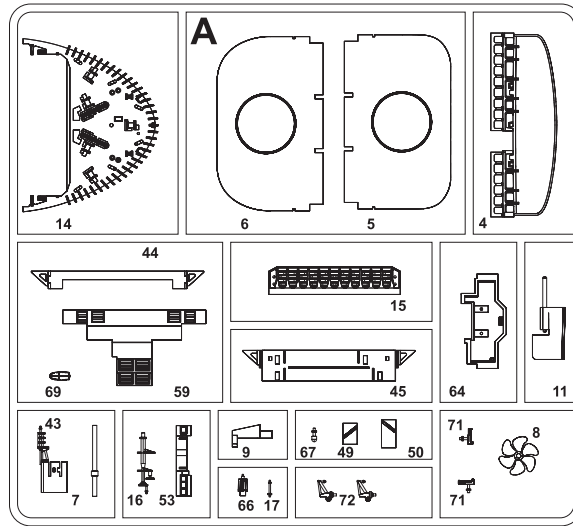
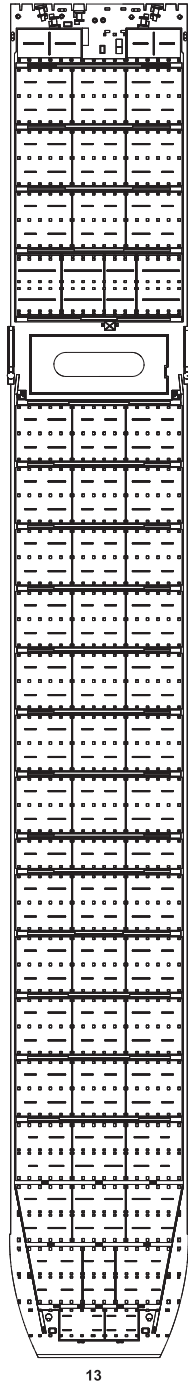
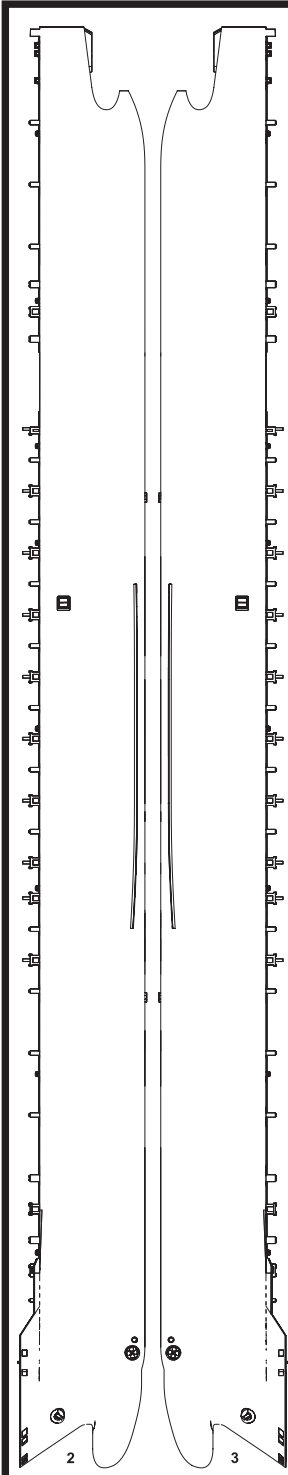

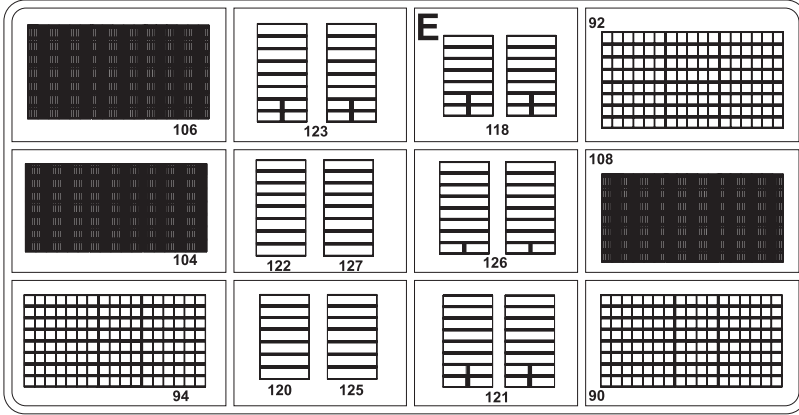

2X

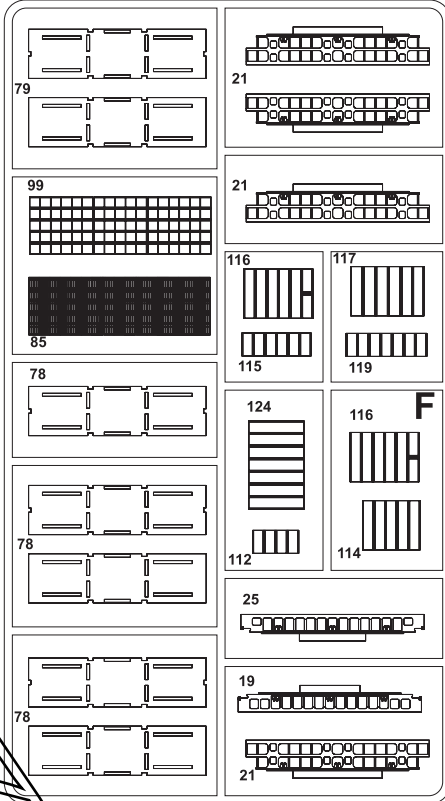

2X

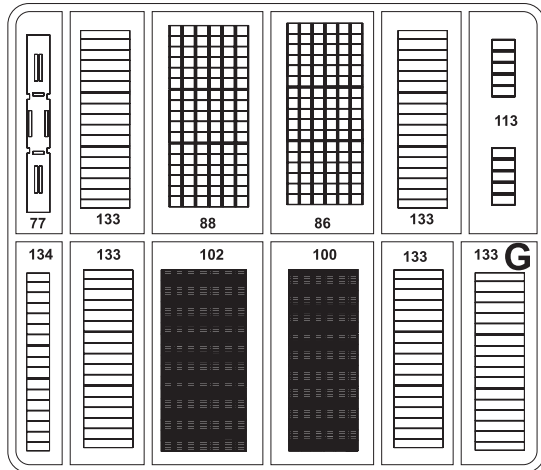

3X

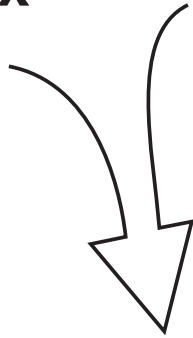

ACHTUNG: Der Pfeil auf der Rückseite zeigt immer nach unten!

ATTENTION: The arrow on the rear side shows always to the bottom!

Verwendete Container / Used Containers

20' Standard General Purpose Container

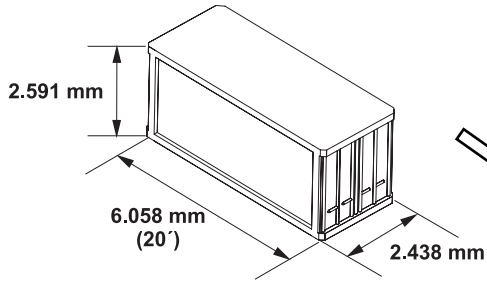

40' Standard General Purpose Container

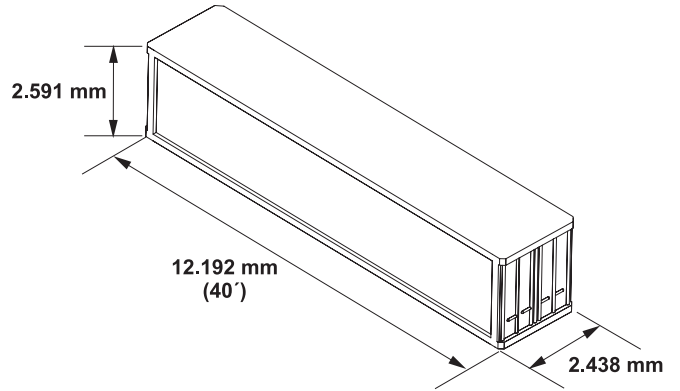

40' Standard High Cube General Purpose Container

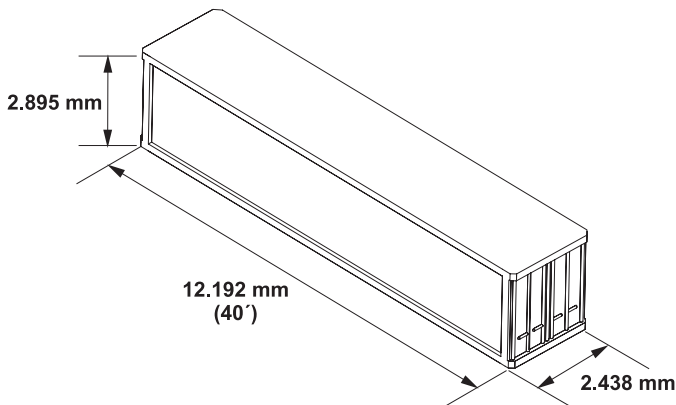

45' Standard High Cube General Purpose Container

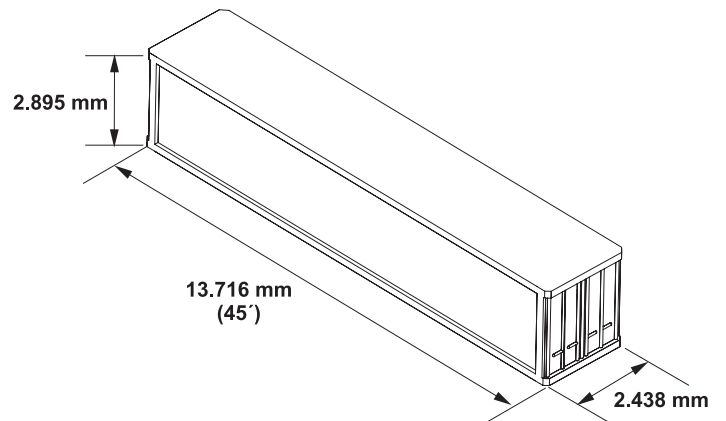

InternetCopy

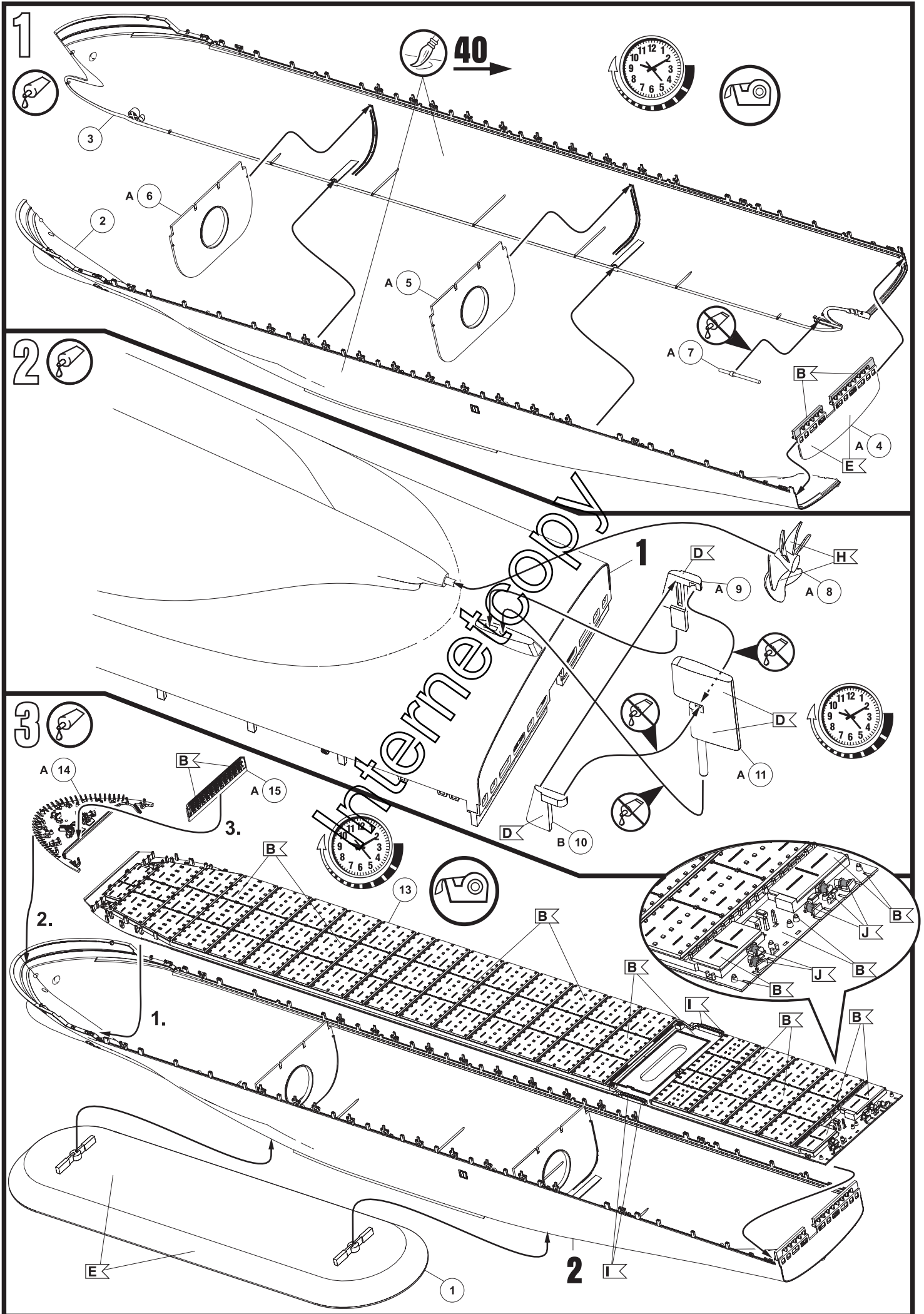

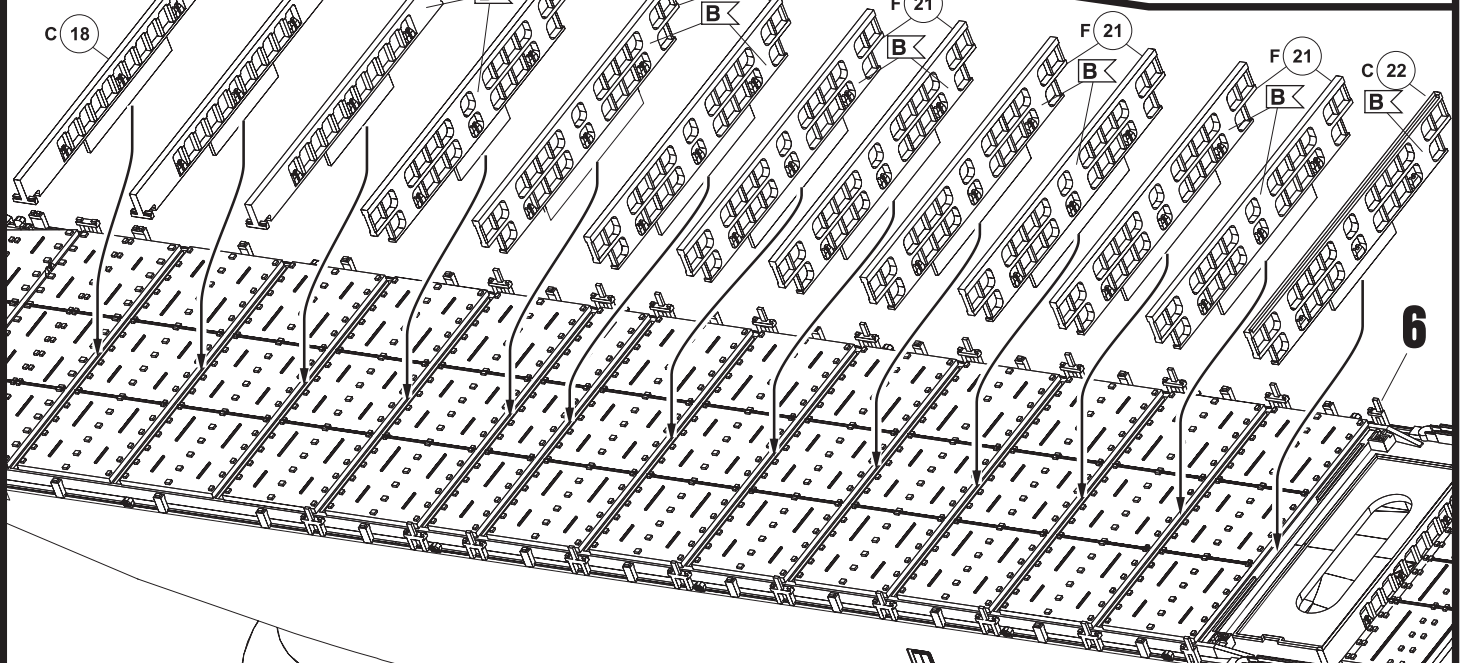
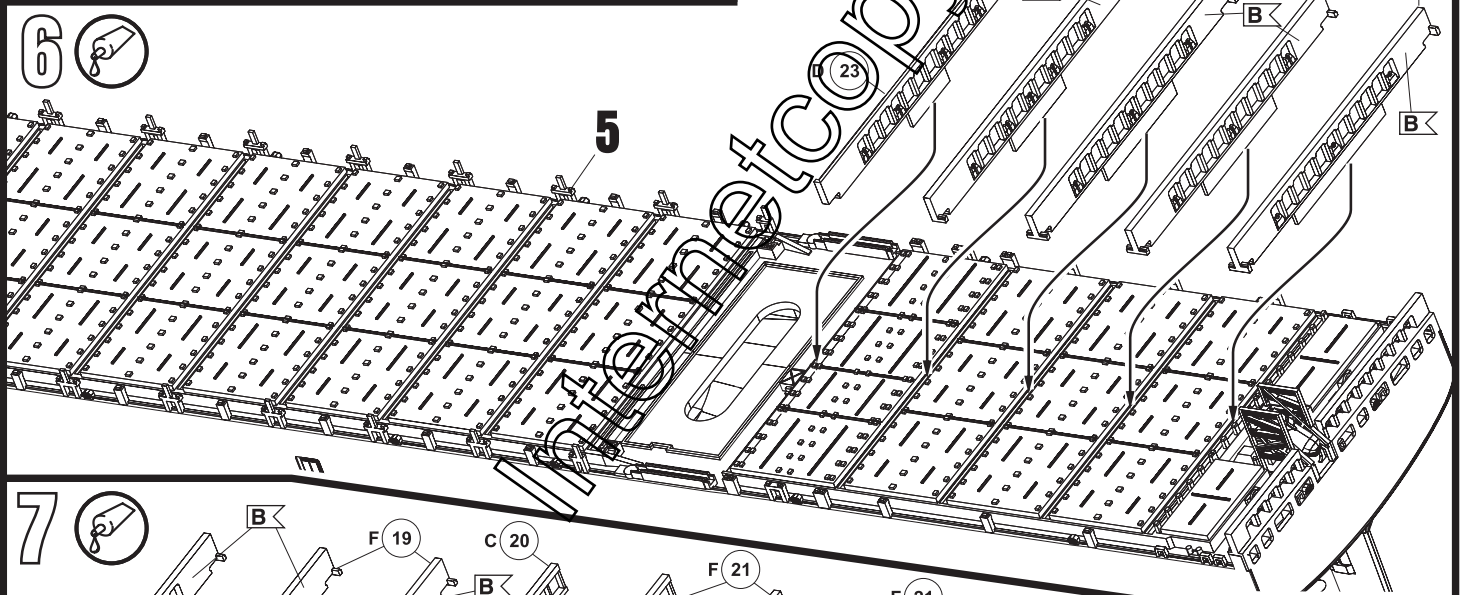
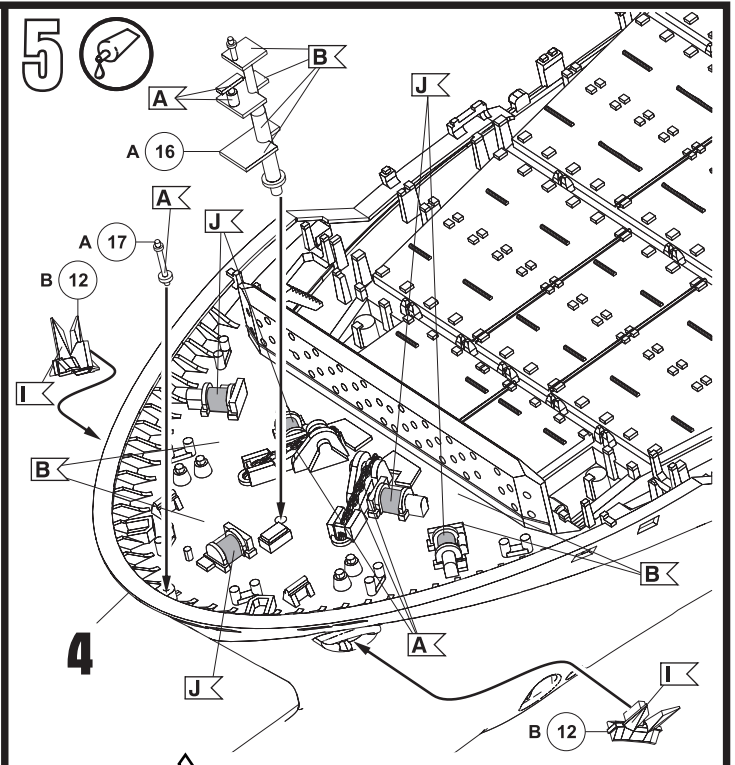
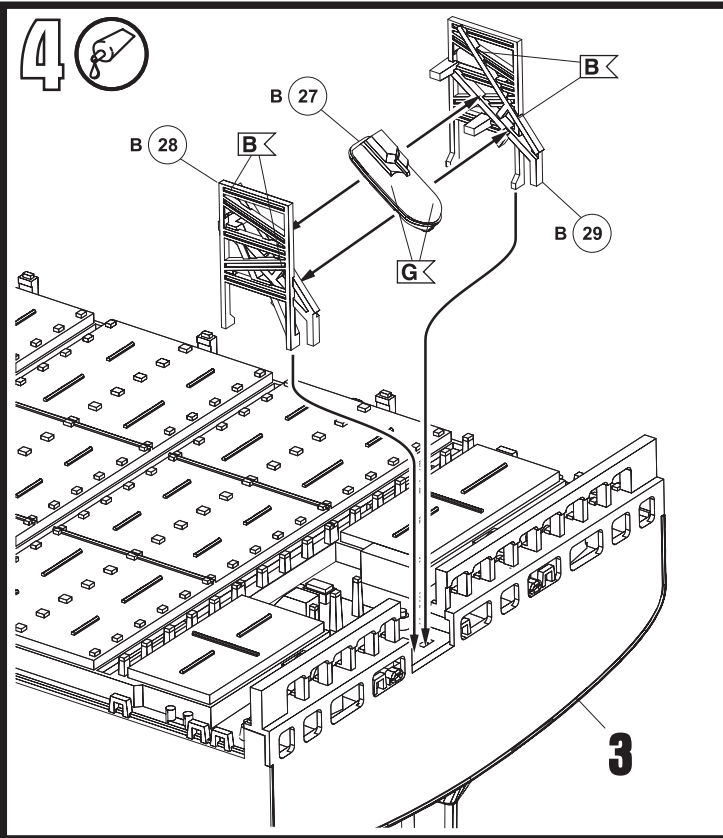

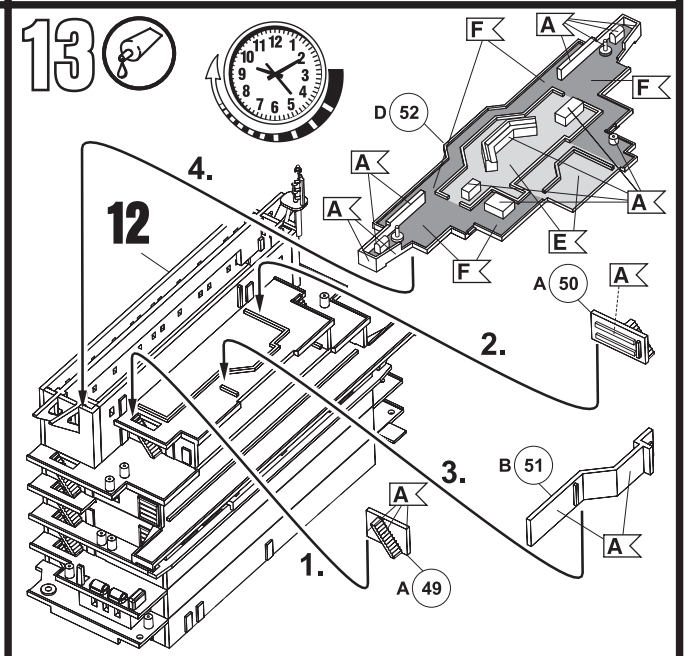
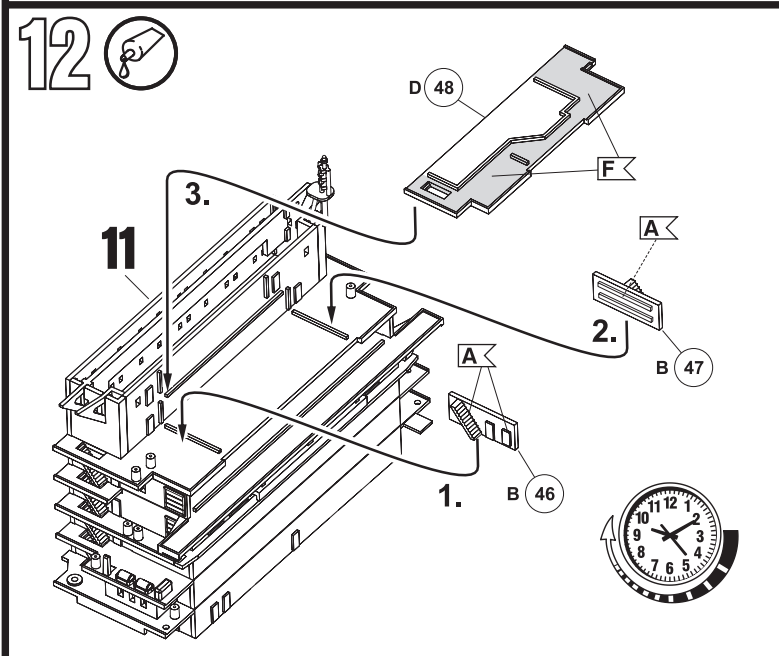
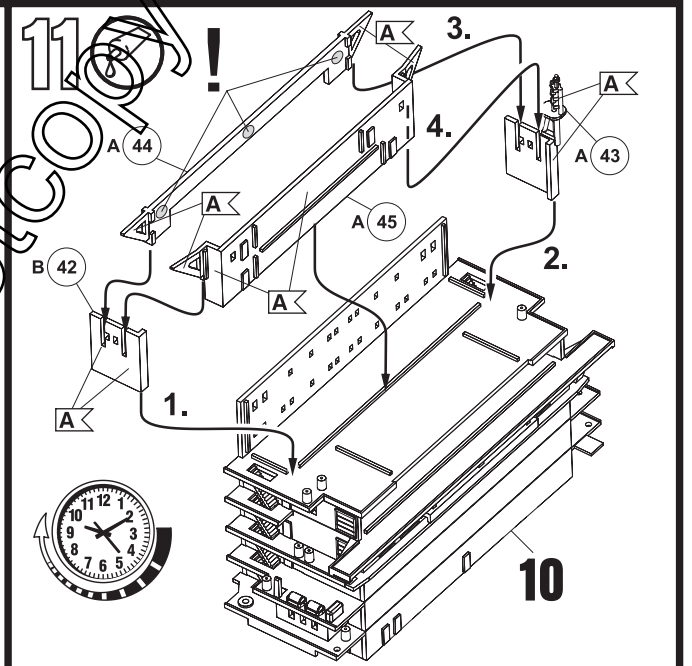
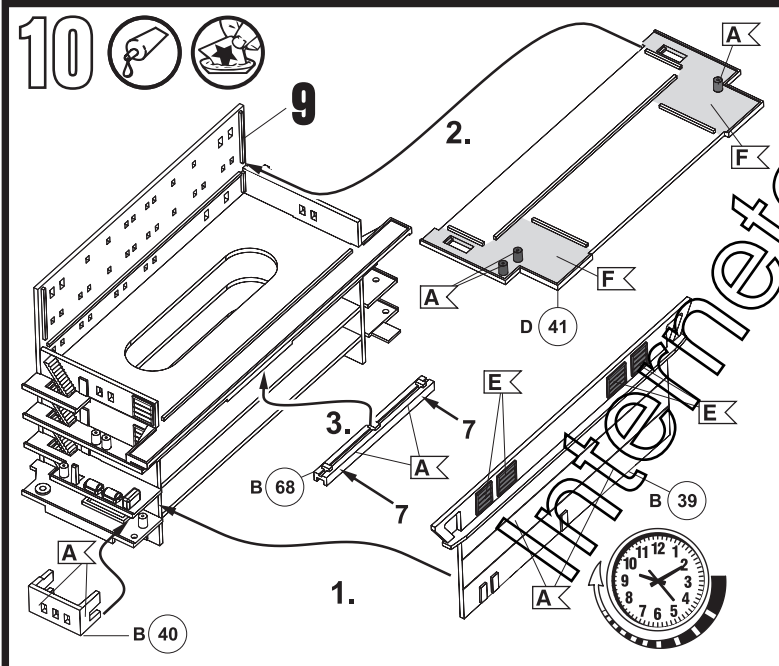
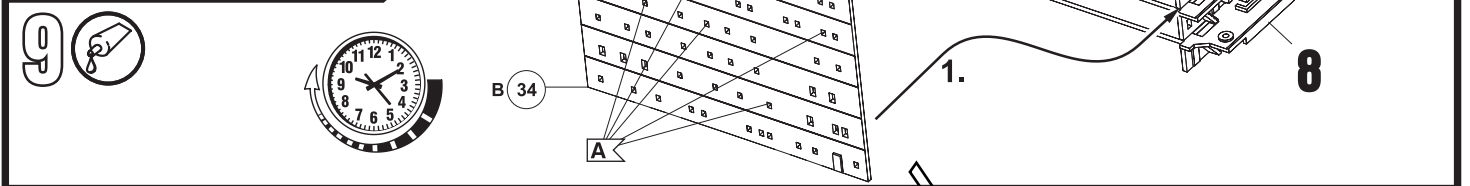
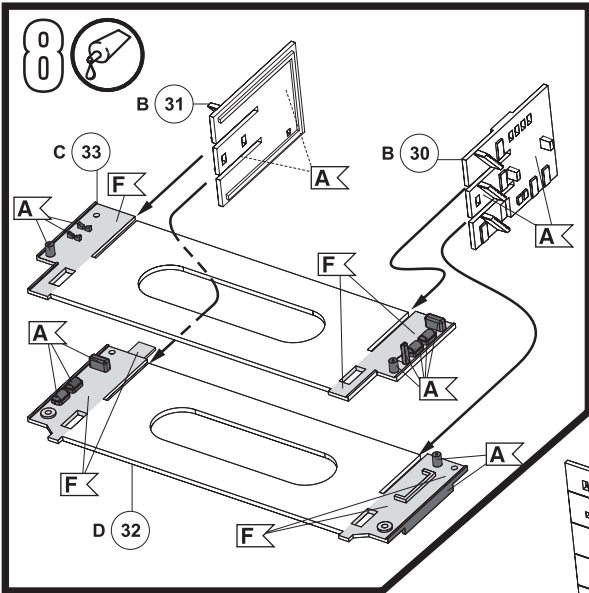

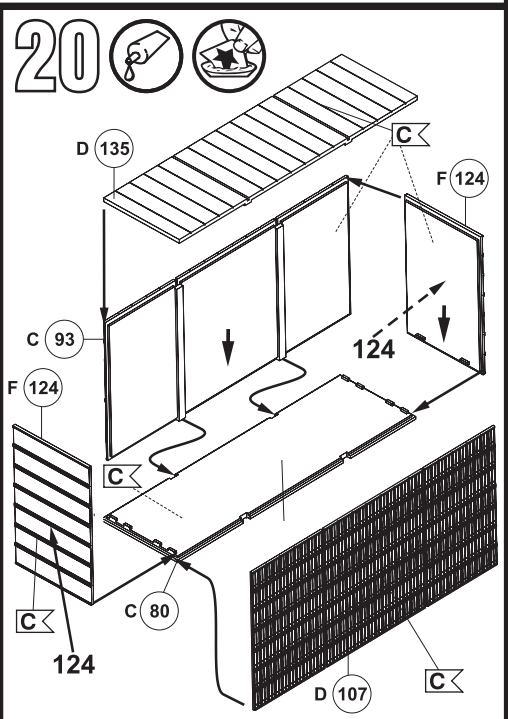
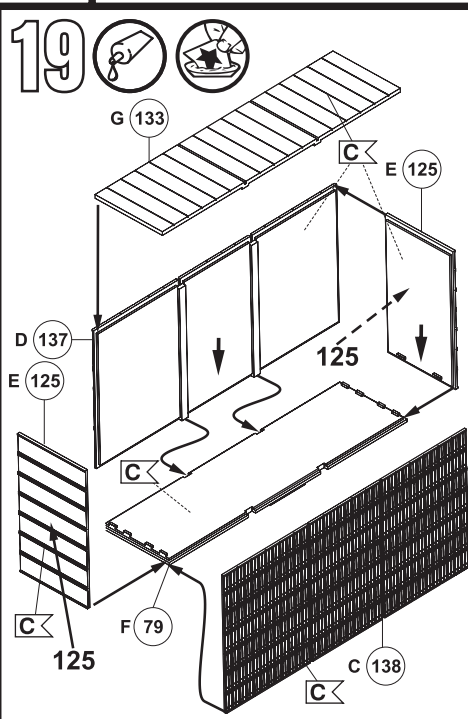
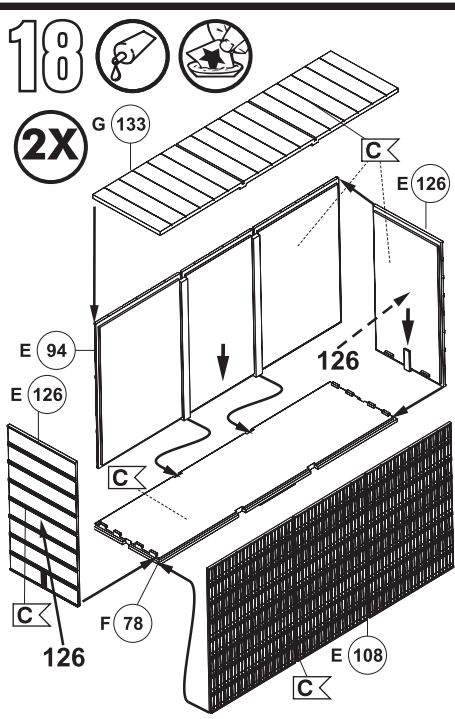
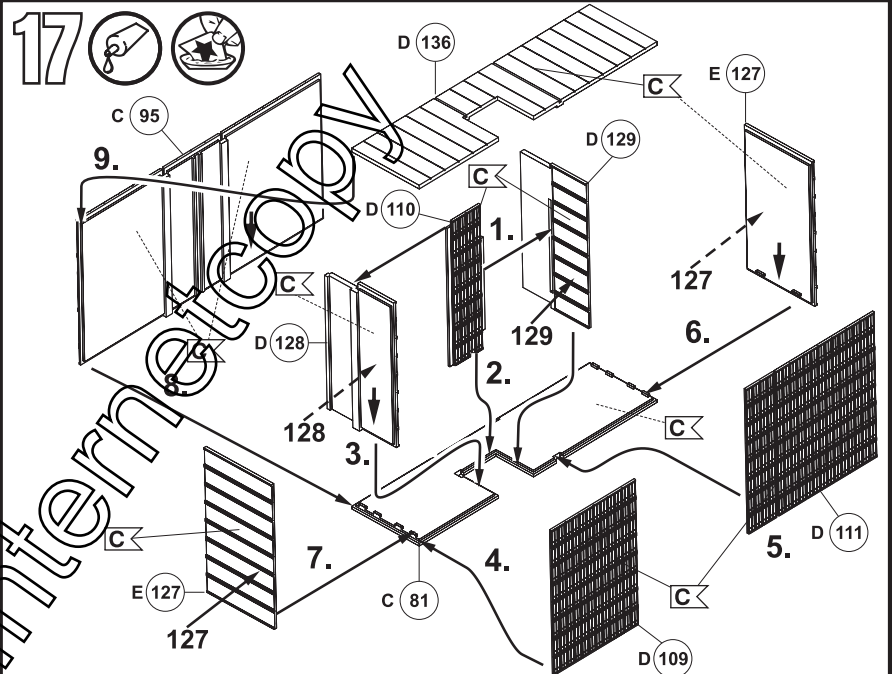
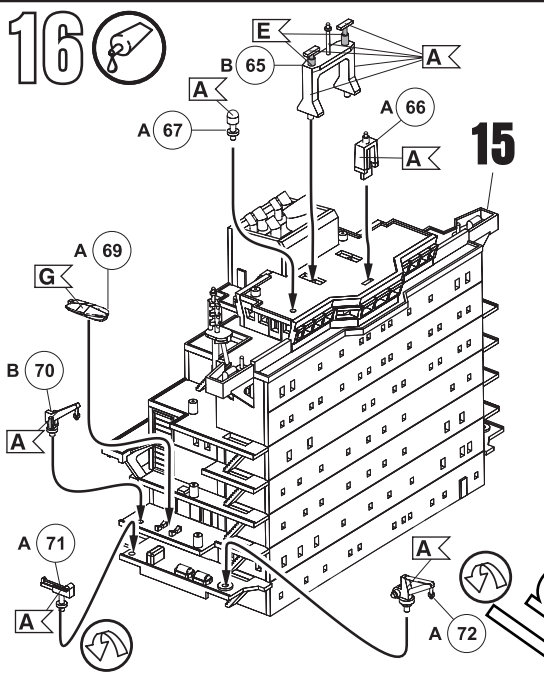
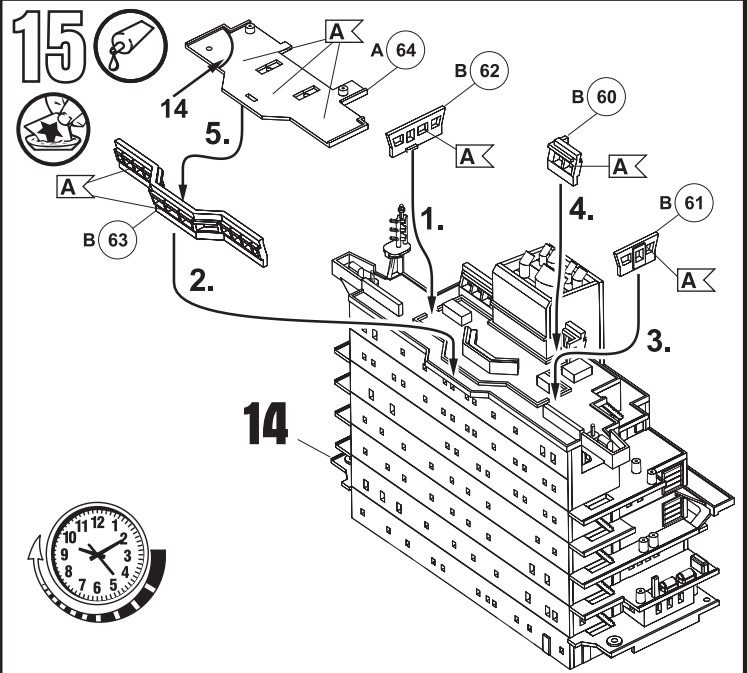
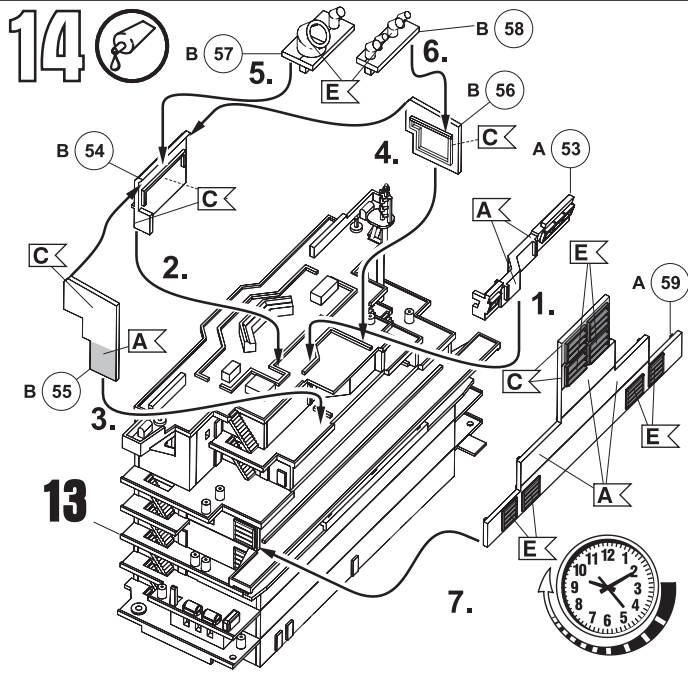

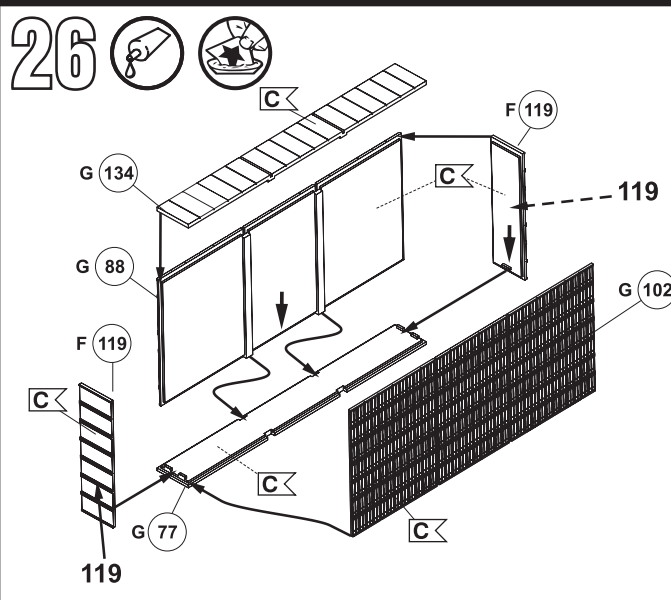
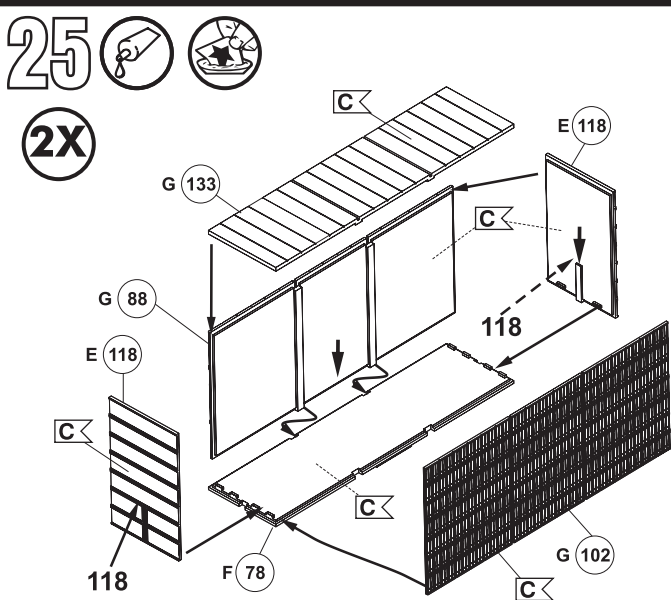
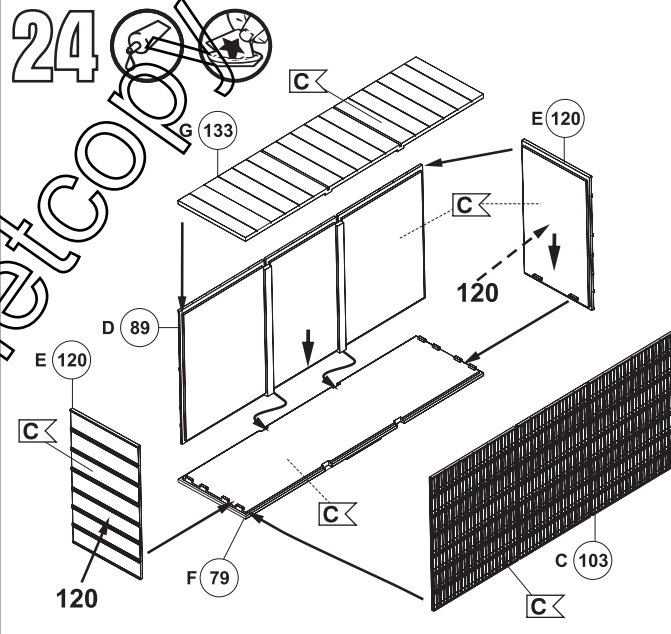
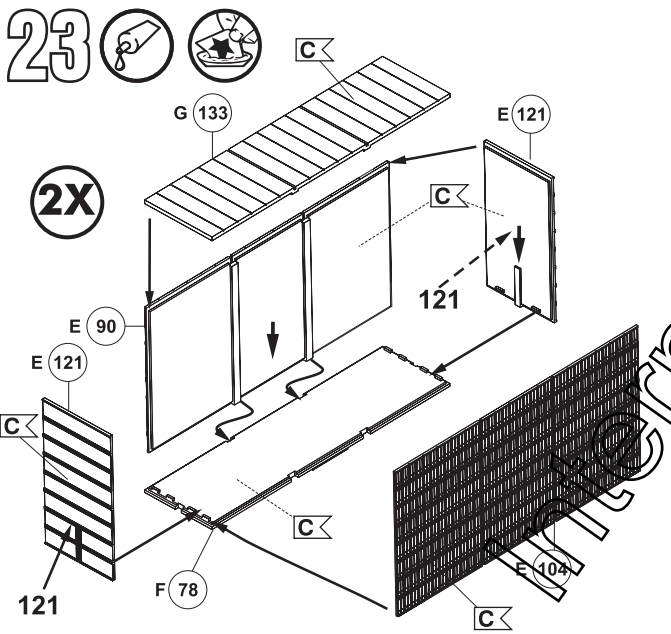
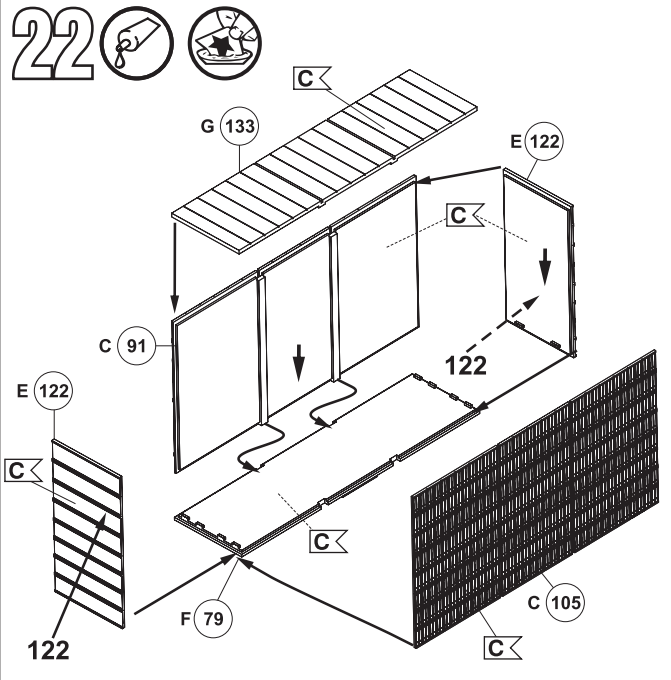
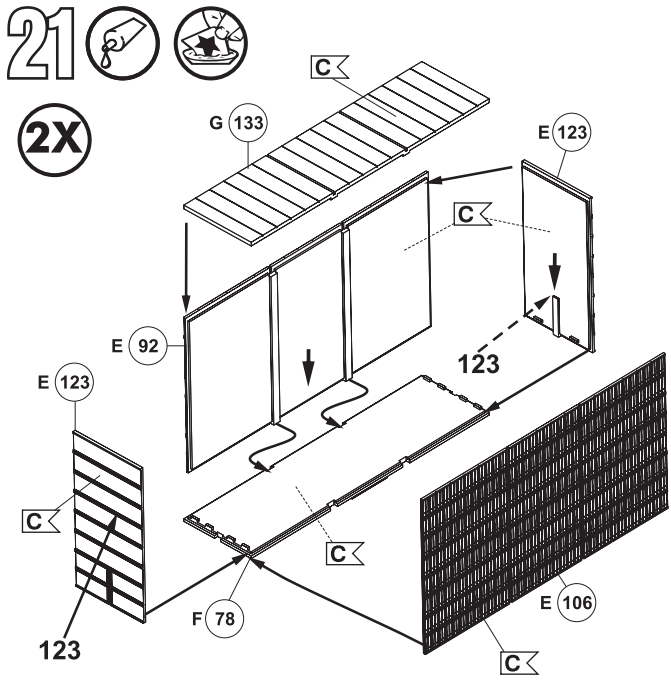

27

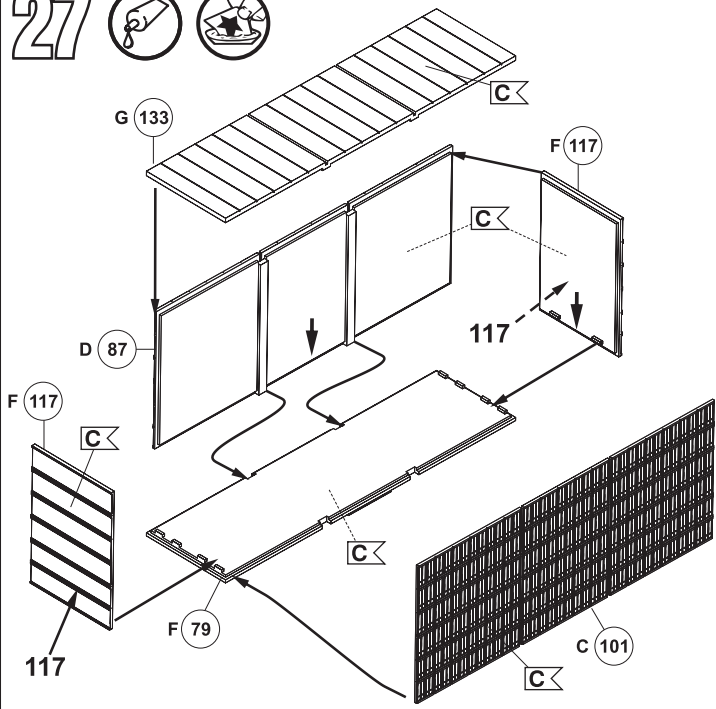

28



2X

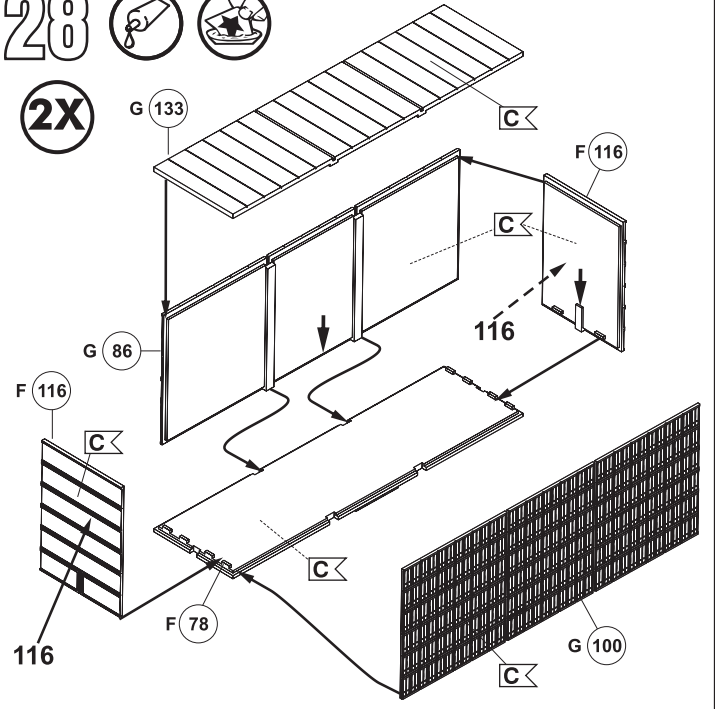

29

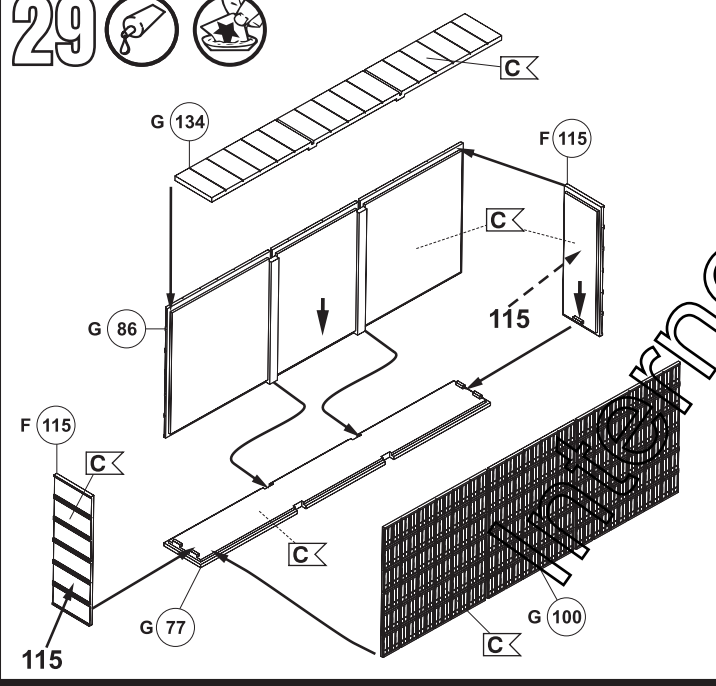

30

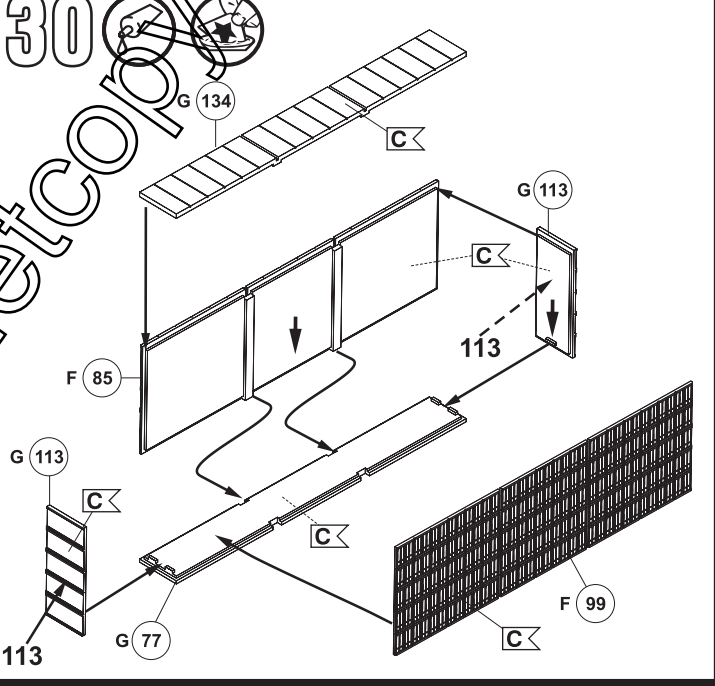

31

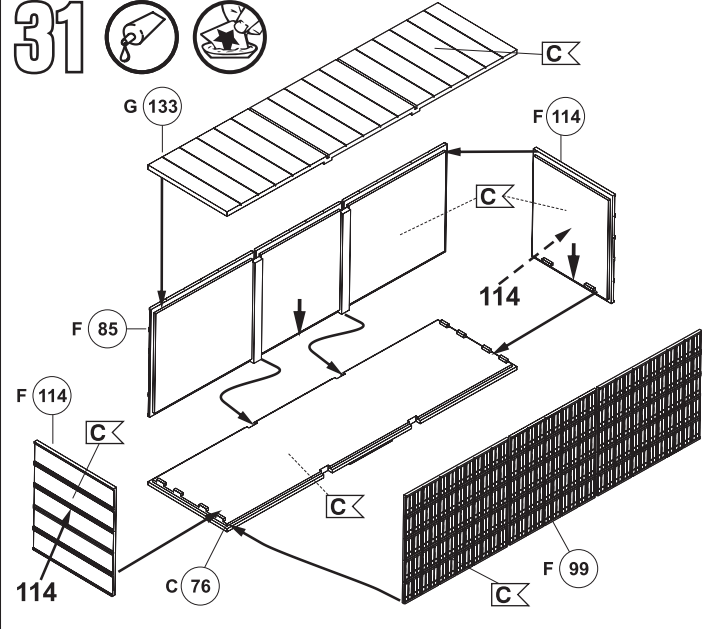

32

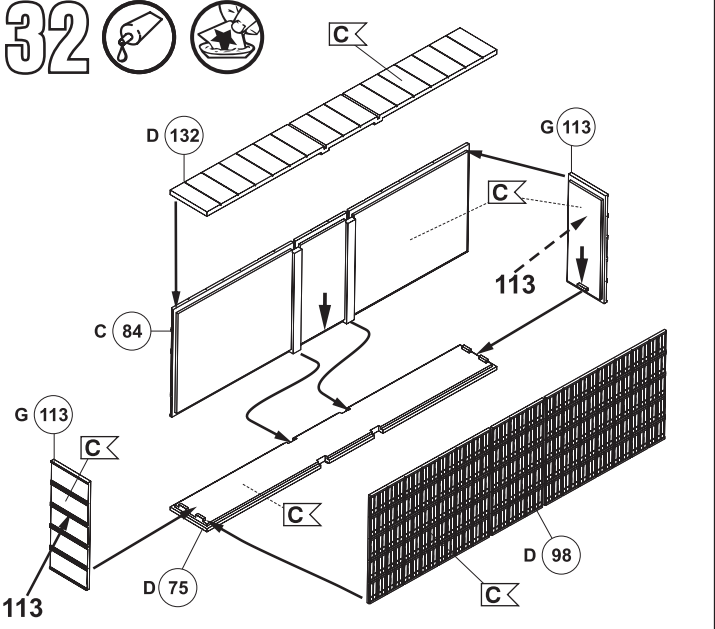

33

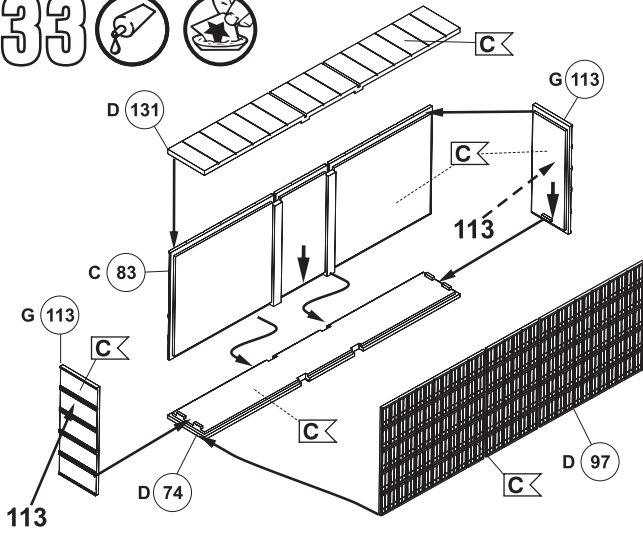

34

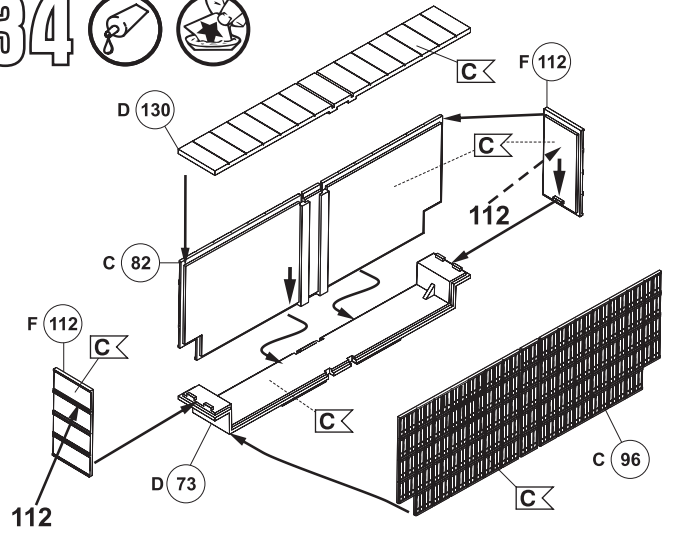

35

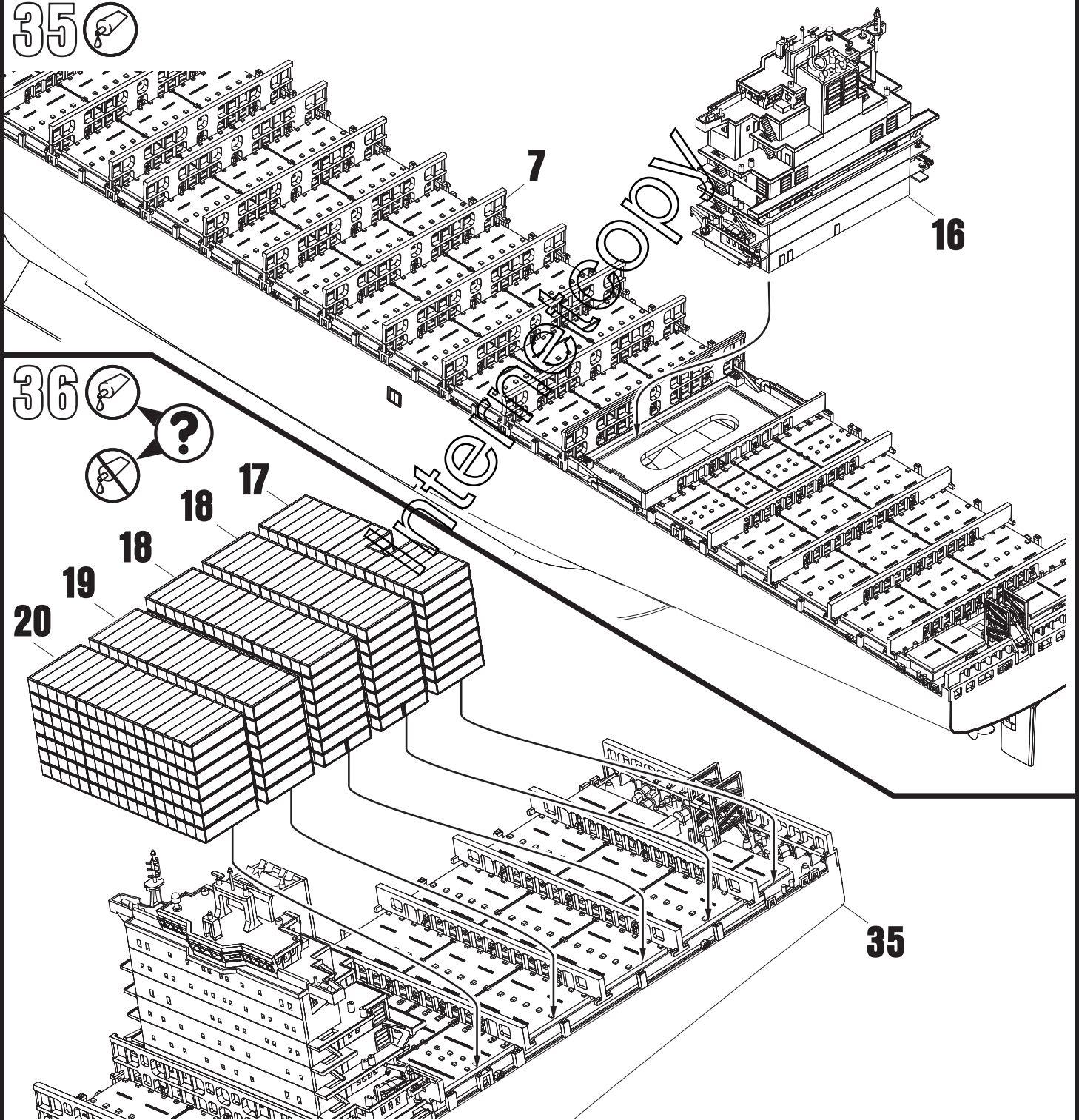

36

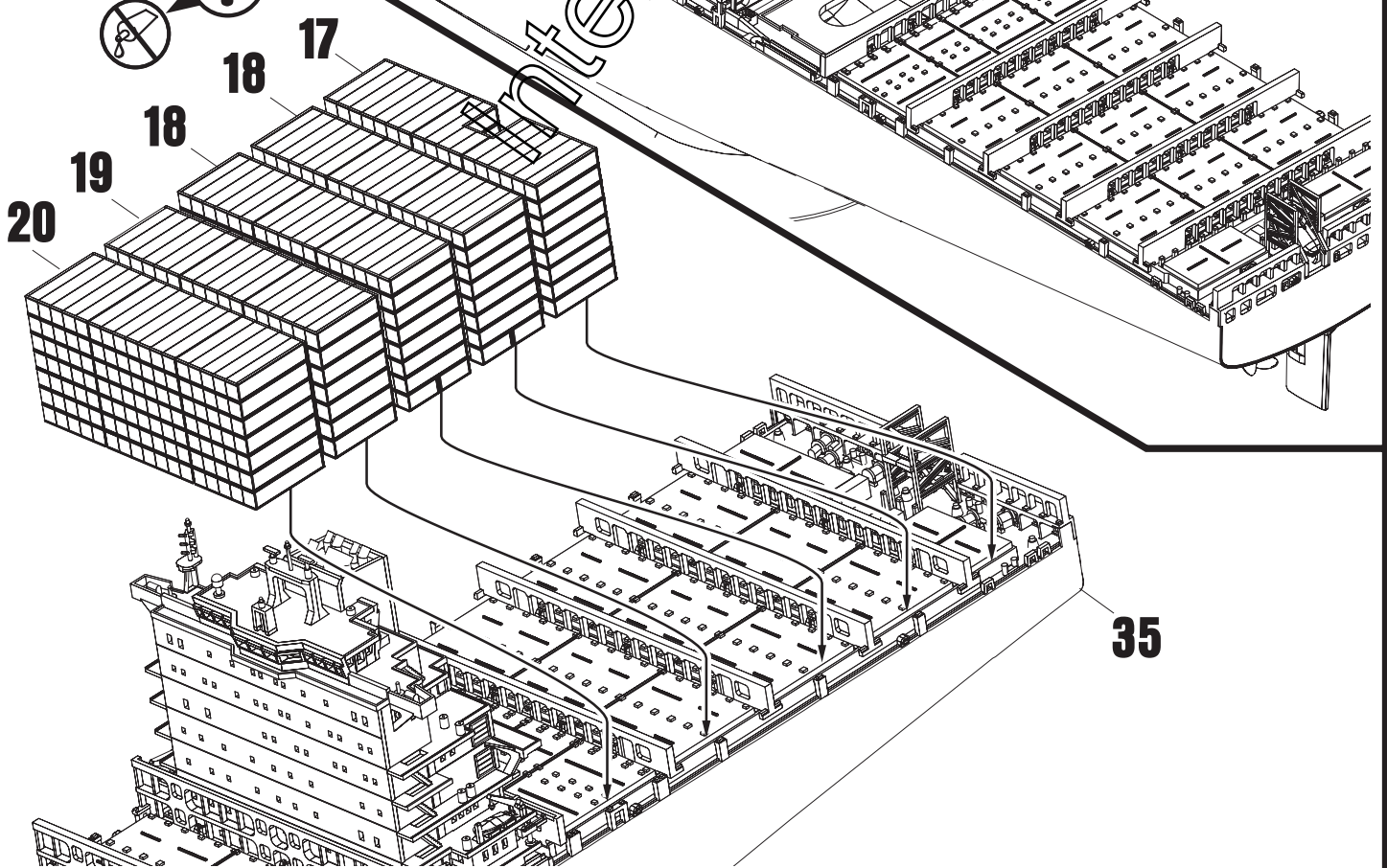
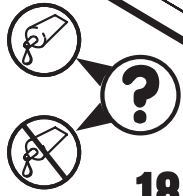

37

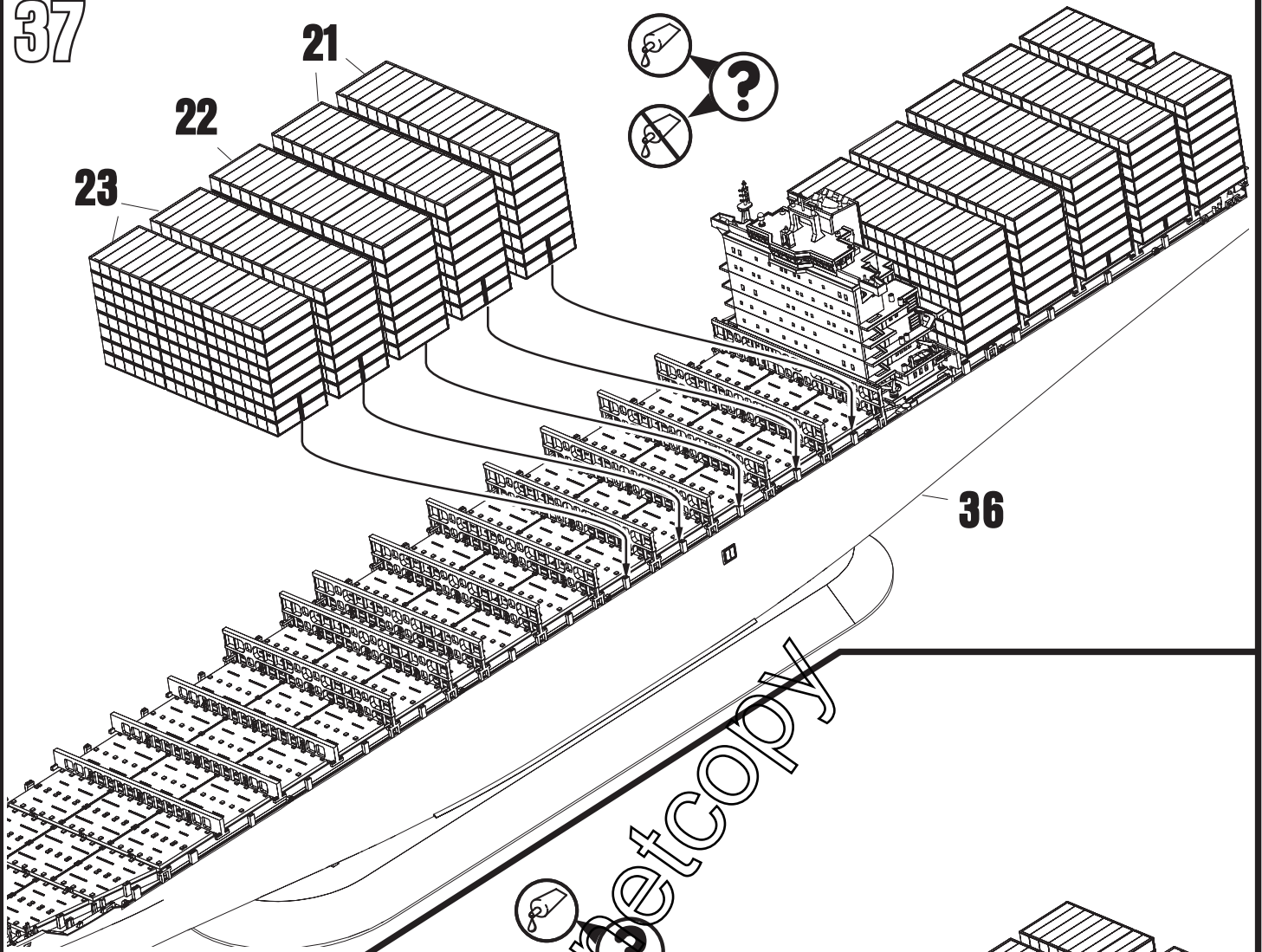

38

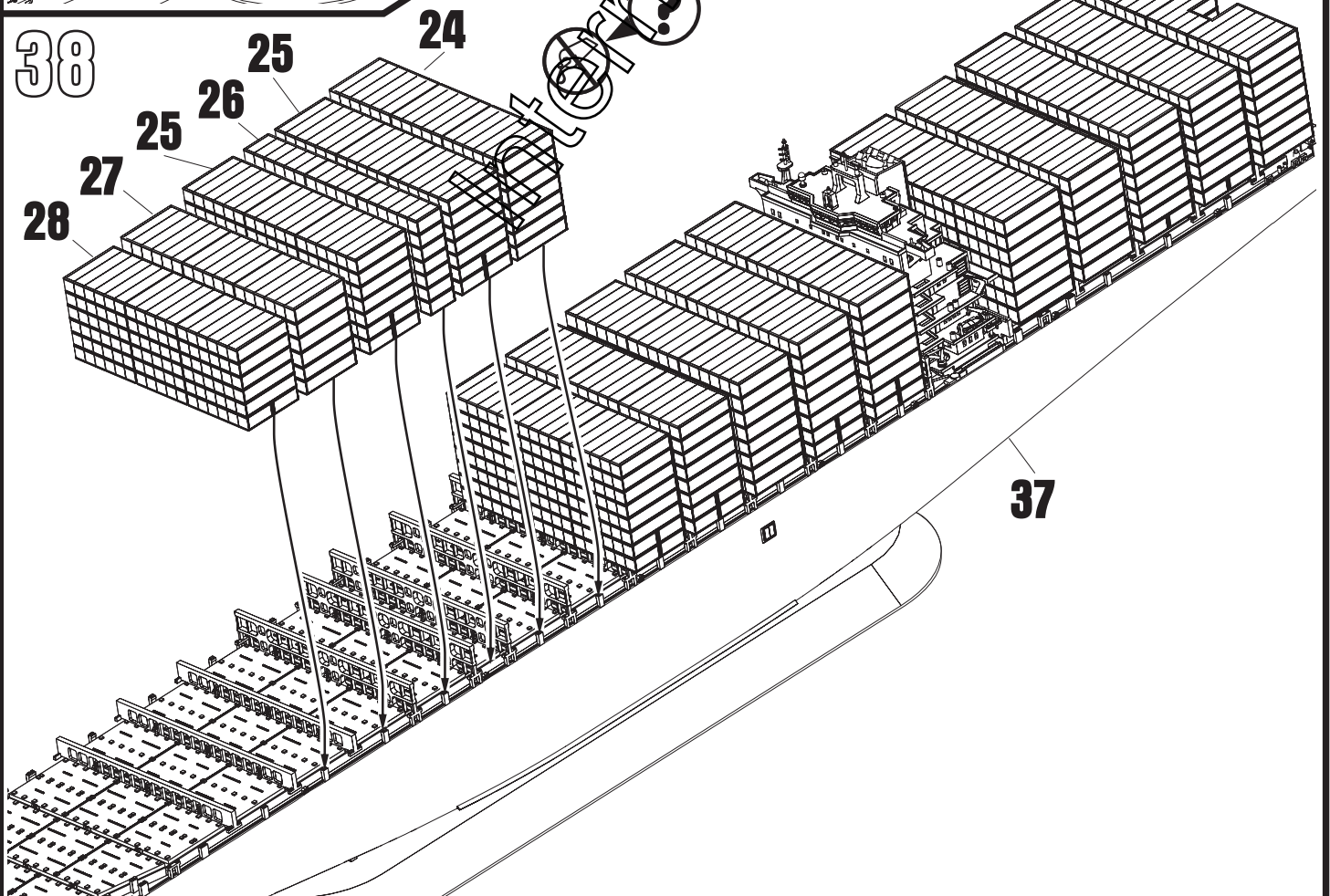

39



28

29

30

31

32

33

34

38

