

**Queen Mary 2**

In 1967 when the old Queen Mary (1936) and Queen Elizabeth (1940) crossed in mid Atlantic for the last time everybody expected that it would be the last time that there would be two Cunard Queens on the "western ocean". Similarly, when the Queen Elizabeth 2 entered service in 1969 everybody said that she would be the last Atlantic liner...

At 150,000 gross tons, the Cunard liner Queen Mary 2 is the largest, longest, widest, tallest passenger ship ever built. She is also the first ship of her type built since Queen Elizabeth 2, being a true liner rather than a cruise ship. With her long, slender and exceptionally strong hull, deep draught and powerful engines, Queen Mary 2 has been designed to cross the North Atlantic between Europe (Southampton, England) and North America (New York) in six days. The ship's unique liner characteristics enable her to maintain an arduous schedule in most weather conditions that would not be possible with a cruise ship.

Queen Mary 2 is propelled by four 21.5MW Rolls-Royce/Alstom Mermaid electric podded propulsors, each weighing nearly 300 tonnes. These are electric motors, hung from the stern of the ship below the waterline with a forward facing stainless steel propeller. The forward two pods are fixed but the aft pair can be laterally rotated to provide accurate steering negating the need for rudders. Electricity for the pods and hotel services is supplied by four medium speed diesel engines and two gas turbines collectively producing 120MW; sufficient electrical power for a city the size of the ship's home port of Southampton. With 86MW propulsion power the ship can travel at over 29 knots making her one of the fastest passenger ships ever commissioned.

The concept for Queen Mary 2 was born from the purchase of the legendary Cunard Line by Carnival Corporation in May 1998. Carnival's Chairman Micky Arison initiated a new ship study that was codenamed Project Queen Mary. Carnival's Chief Naval Architect Stephen Payne and Cunard Line's Director of Newbuildings Gerry Ellis developed the design of the

Queen Mary 2

ship with their respective Carnival and Cunard colleagues. After a two year design period contract negotiations were conducted with five European shipyards before the contract was placed on 6 November 2000 with Chantiers De L'Atlantique, St. Nazaire France, builders of many famous former French transatlantic liners such as Normandie (1935) and France (1962).

Queen Mary 2 recreates the aura of the golden age of travel of the 1930's when travel by ocean liner was the vogue. Her grand and stylish interiors echo the floating palaces of the past such as the fabled Queen Mary and Normandie. However, whereas only the relatively few First Class passengers on those ships could experience the grandest of surroundings and highest levels of service, all the passengers on Queen Mary 2 can luxuriate in her opulent and commodious interiors. The main dining room, the Britannia Restaurant, spanning two decks and the full width of the ship, is one of the grandest public rooms ever built on board a ship. Many other public rooms similarly span two decks creating an ambiance of space and luxury. In addition, all Queen Mary 2's passenger cabins from standard insides to the five ultra luxury duplex apartments are outfitted with en-suite bathrooms, interactive television with email connection, refrigerator mini bars as well as a host of other features and amenities.

Queen Mary 2 was delivered by the shipyard to Cunard Line on 22 December 2003. After a short shakedown delivery voyage the ship arrived in her homeport of Southampton for the first time on 26 December. Following numerous travel trade functions and her naming by Her Majesty Queen Elizabeth II on 8 January 2004, the ship departed on her maiden voyage to Fort Lauderdale on 12 January. After wintering in the Caribbean the ship commenced her transatlantic service in April 2004, one celebrated crossing being in tandem with her older sister Queen Elizabeth 2. Queen Mary 2 continues the tradition of grand North Atlantic travel and is set to maintain the era of ocean travel that many thought would finish forever for many years to come.

Als sich 1967 die Routen der alten Queen Mary (1936) und der Queen Elizabeth (1940) in der Mitte des Atlantiks zum letzten Mal kreuzten, dachte jeder, dass damit zum letzten Mal zwei "Queens" von Cunard den "westlichen Ozean" befahren hätten. Genauso wie es bei der Indienststellung der Queen Elizabeth 2 im Jahr 1969 hieß, sie sei der letzte Atlantikliner ...

Mit 150.000 Bruttoregistertonnen ist der Luxusliner Queen Mary 2 der Reederei Cunard das größte, längste, breiteste und höchste Passagierschiff, das jemals gebaut wurde. Es ist außerdem auch das erste Schiff seiner Klasse, das seit der Queen Elizabeth 2 gebaut wurde und damit eher ein echter Liner als ein Kreuzfahrtschiff. Mit ihrem langen, schlanken und außergewöhnlich starken Rumpf, ihrem großen Tiefgang und leistungsstarken Antrieb wurde die Queen Mary 2 speziell dafür entwickelt, den nördlichen Atlantik zwischen Europa (Southampton, Großbritannien) und Nordamerika (New York) in sechs Tagen zu überqueren. Aufgrund ihrer einzigartigen Eigenschaften als Liner kann sie einen knappen Zeitplan auch unter Wetterbedingungen einhalten, die dies einem Kreuzfahrtschiff unmöglich machen würden.

Die Queen Mary 2 wird von vier 21,5 Megawatt starken elektrischen Rolls-Royce/Alstom-Motoren in Behältern ("Pods") angetrieben, die jeder für sich fast 300 Tonnen wiegen. Diese Elektromotoren sind vom Heck des Schiffes unter die Wasseroberfläche abgehängt und haben nach vorne ausgerichtete Propeller aus rostfreiem Stahl. Die vorderen beiden Motor gondeln sind starr angebracht, das hintere Paar aber kann seitwärts gedreht werden, was eine genaue Steuerung ermöglicht und das Ruder überflüssig macht. Der Strom für den Antrieb und den Hotelservice wird von vier Dieselmotoren und zwei Gasturbinen erzeugt, die zusammen eine Leistung von 120 MW generieren - genug Elektrizität, um eine Stadt von der Größe Southamptons, dem Heimathafen des Schiffes, zu versorgen. Mit 86 MW Antriebskraft erreicht die Queen Mary 2 eine Höchstgeschwindigkeit von mehr als 29 Knoten. Damit ist sie eines der schnellsten Passagierschiffe, das jemals in Dienst gestellt wurde.

Das Konzept für die Queen Mary 2 wurde geboren, als die legendäre Cunard Line im Mai 1998 von der Carnival Corporation aufgekauft wurde. Micky Arison, Präsident von Carnival, stieß die Entwicklung einer neuen Schiffsstudie an, die den Codenamen "Projekt Queen Mary" erhielt. Stephen Payne, leitender Schiffsarchitekt bei Carnival, und Gerry Ellis, Leiter der Schiffsbauabteilung der Cunard Line, entwickelten das Design des Schiffes gemeinsam mit ihren jeweiligen

Kollegen bei Carnival und Cunard. Nach zwei Jahren Entwicklung wurden mit fünf europäischen Werften Vertragsbehandlungen aufgenommen, bevor am 6. November 2000 der Zuschlag für den Auftrag an die Werft Chantiers De L'Atlantique in Saint Nazaire/Frankreich ging, die bereits viele berühmte französische Transatlantik-Liner wie z.B. die "Normandie" (1935) und die "France" (1962) gebaut hatte.

Die Queen Mary 2 lässt das goldene Zeitalter des Reisens der 1930er Jahre wieder auferstehen, als das Reisen per Ozeanliner in Mode war. Die äußerst elegante und geschmackvolle Innenausstattung ruft Erinnerungen an die schwimmenden Paläste der Vergangenheit wie die legendäre "Queen Mary" und die "Normandie" wach. Wo allerdings auf diesen Schiffen nur die verhältnismäßig kleine Zahl von Erste-Klasse-Passagieren in den Genuss der schönsten Umgebung und des besten Service kamen, können auf der Queen Mary 2 alle Passagiere im Luxus der opulenten und weitläufigen Innenausstattung schwelgen. Der Haupt-Speiseraum, das Restaurant "Britannia", erstreckt sich über zwei Decks sowie die gesamte Breite des Schiffes und ist damit einer der größten öffentlich zugänglichen Bereiche, die jemals an Bord eines Schiffes gebaut wurden. Viele andere Gastbereiche ziehen sich ebenfalls über zwei Decks und schaffen so eine Atmosphäre von Raum und Luxus. Außerdem haben sämtliche Passagierkabinen der Queen Mary 2 - angefangen von den Standard-Innenkabinen bis zu den fünf mit dem höchsten Luxus ausgestatteten Maisonette-Apartements integrierte Badezimmer, interaktives TV mit E-Mail-Anschluss, Kühlschrank und Minibar und viele weitere Extras.

Die Queen Mary 2 wurde am 22. Dezember 2003 von der Werft an die Cunard Line übergeben. Nach der kurzen Zusehlfahrt, die zugleich Testfahrt war, legte das Schiff in seinem Heimathafen Southampton am 26. Dezember 2003 zum ersten Mal Anker. Es folgten eine Reihe von Präsentationen für Reiseveranstalter und die Taufe durch ihre Majestät Königin Elizabeth II von England am 8. Januar 2004, bevor die Queen Mary 2 am 12. Januar 2004 zu ihrer Jungfernfahrt nach Fort Lauderdale/USA auslief. Nach der Überwinterung in der Karibik nahm das Schiff im April 2004 seinen Transatlantik-Dienst auf und führte auch eine berühmte Überfahrt Seite an Seite mit ihrem älteren Schwesterschiff Queen Elizabeth 2 durch. Mit der Queen Mary 2 wird die Tradition der Nordatlantik-Überfahrt in großem Stil fortgesetzt und gleichzeitig die Ära der Schiffsreise auf den Ozeanen, die Viele schon endgültig verschwunden glaubten, noch für lange Zeit bewahrt werden.

Form hergestellt und im Eigentum von Revell GmbH & Co. KG. Widerrechtliche Nachahmungen werden gerichtlich verfolgt.

Ce produit est propriété de la société Revell GmbH & Co. KG. Toute utilisation ou duplication frauduleuse fera l'objet de poursuites en justice.

Modelado y en propiedad de Revell GmbH & Co. KG. Imitaciones ilícitas serán perseguidas por la ley.

Forma prodotta dalla Revell GmbH & Co. KG. e di proprietà della stessa impresa, la quale procederà legalmente contro ogni imitazione abusiva.

Malli on Revell GmbH & Co. KG. valmistama ja omaisuutta. Laittooman kopiointiin tullaan puuttumaan oikeudellisia toimen.

Design utviklet av og eies av Revell GmbH & Co. KG. Etterligning uten tillatelse blir gjengstand for rettslig forfølgelse.

Produkcia i prava vlasnosti firmy Revell GmbH & Co. KG. Nielegalne podrabianie jest zabronione pod odpowiedzialnoscia sadowna.

Model, Revell GmbH & Co. KG. firmasinin mülkiyeti altında imal edilmiştir. Kanuna aykırı taklitler mahkemeye takip edilecektir.

A forma előállításja és a tulajdonjog birtokosa a Revell GmbH & Co. KG. A jogellenes utáizatok és hamisítványokat bíróságiilag gúldozik.

Mould manufactured by and property of Revell GmbH & Co. KG. Illegal imitations are subject to prosecution.

Form vervaardigd door en eigendom von Revell GmbH & Co. KG. Onrechtmatige nabootsingen worden gerschtelijk vervolgd.

Formas produzidas de propriedade da Revell GmbH & Co. KG. Cópias não autorizadas serão processadas juridicamente Como determinado na lei.

Modellen tillverkad av och tillhör Revell GmbH & Co. KG. All kopiering beivras enligt lagen om upphovsrett.

Formen er fremstillet af Revell GmbH & Co. KG. som også har ejendomsret. Lovstridige efterligninger sagsøges.

Модель изготовлена и принадлежит собственностью фирмы Revell GmbH & Co. KG. Противозаконные подделки преследуются иются в судебном порядке.

Η μορφή κατασκευαστηκε και περιηλθε ιδιοκτησια της Revell GmbH & Co. KG. Οι παρανομες μιμησεις θα καταδικωνται δικαστικως.

Tvar byl vytvořen firmou Revell GmbH & Co. KG. a je jejím vlastnictvím. Proti nezákonným napodobením sa bude postupovat soudní cestou.

Forma je proizvedene in je vlasnistvo Revell GmbH & Co. KG. Neovlascene kopije bodo pravno kaznjene.

Vor dem Zusammensetzen gut durchlesen!

D: Achtung: Jedes Teil ist nummeriert (1). Reihenfolge der Montageschritte beachten. Benötigte Werkzeuge: Messer und Feile zum Entfernen und Entgraten der Teile (2) Gummiband, Klebeband und Wäscheklammer zum Zusammenhalten der geklebten Einzelteile (3). Plastikteile in einer milden Waschlösung reinigen und an der Luft trocknen, damit der Farbanstrich und die Abziehbilder besser haften. Vor dem Ankleben prüfen ob Teile passen, Klebstoff sparsam auftragen Chrom und Farbe an den Klebeflächen entfernen. Kleine Teile streichen, bevor sie vom Rahmen entfernt werden (4) (5). Farben gut durchtrocknen lassen, erst dann den Zusammenbau fortsetzen. Jedes Abziehbildmotiv einzeln ausschneiden und ca. 20 Sekunden in warmes Wasser tauchen. Das Motiv an der bezeichneten Stelle vom Papier abschleiben und mit Löschpapier andrücken.

NL: OPGELEF: Voor de montage eerst goed de handleiding lezen. Elk onderdeel is genummerd (1). Let op de montagevolgorde. Benodigd gereedschap: mes en vijl voor het afbramen van de onderdelen (2); elastiek, plakband en wasknijpers voor het bij elkaar houden van de gelijmdede onderdelen (3). Plastic onderdelen met een zacht afwasmiddel reinigen en vanzelf laten drogen, zodat de verf en de decals beter hechten. Controleer voor het lijmen of de onderdelen passen; lijm dan opbrengen. Chrom en verf van de lijmvlakken verwijderen. Kleine onderdelen vervoeren dat ze van het raam worden verwijderd (4) (5). Verf goed laten drogen, dan pas verdergaan met de montage. Elke decal afzonderlijk uitsnijden en ca. 20 sec. in warm water dopen. De decal op de aangegeven plaats van het papier schuiven en met vloeipapier aandrukken.

GB: ATTENTION: Read the instructions thoroughly prior to assembly. Each component is numbered (1). Adhere to specified sequence of assembly. Tools required: knife and file for removal of components from frame (2); rubber band, adhesive tape and clothes pegs for clamping components together after applying adhesive (3). Clean plastic components in a mild detergent solution and allow to air-dry so that paint and transfers adhere better. Prior to applying adhesive, check to see whether the components fit together; apply adhesive sparingly. Remove chrome and paint from the contact surfaces. Paint small components before removing them from the frame (4) (5). Allow paint to dry well, and only then continue to assemble. Cut out each transfer individually and immerse in warm water for approx. 20 seconds. Slide transfer off paper and into designated position, then press on with blotting paper.

F: ATTENTION: lisez bien la notice de montage avant de commencer. Chaque pièce est numérotée (1). Respectez l'ordre des opérations. Outils nécessaires : couteau et lime pour ébarber les pièces (2); élastiques, ruban adhésif et pinces à linge pour maintenir les pièces collées (3). Nettoyez les pièces en matière plastique dans une solution douce de produit de lavage et faites-les sécher à l'air afin que la peinture et les décalcomanies tiennent mieux. Avant de mettre la colle, vérifiez si les pièces s'adaptent bien les unes aux autres; mettez peu de colle. Enlevez le chrome et la peinture des surfaces de contact. Peignez les petites pièces avant de les détacher de la grille (4) (5). Laissez bien sécher la peinture avant de poursuivre l'assemblage. Découpez chaque décalcomanie séparément et plongez-la dans de l'eau chaude pendant 20 secondes environ. A l'endroit marqué, faites glisser le motif pour le séparer du papier et pressez-le sur emplacement avec du papier buvard.

E: ¡Atención! Antes de comenzar con el ensamblaje, leer detenidamente las instrucciones. Cada pieza va numerada (1). Téngase en cuenta el orden de operaciones del ensamblaje. Herramientas necesarias: Cuchilla y lima para desbarbar las piezas (2). Cintas de goma, cinta adhesiva y pinzas de ropa para sujetar las piezas pegadas (3). Lavar las piezas de plástico en una solución de detergente suave y dejar que se sequen al aire para mejorar así la adhesión de la pintura y de las calcomanías. Antes de aplicar el pegamento comprobar si las piezas quedan correctamente adaptadas. Aplicar el pegamento sin excederse. Alejar de las superficies de pegado el cromado y la pintura. Pintar las piezas pequeñas antes de despegarlas de su sujeción (4) (5). Antes de proseguir con el ensamblaje, dejar que se seque bien la pintura. Recortar las calcomanías una por una y sumergirlas durante unos 20 segundos en agua caliente. Deslizar del papel la calcomanía en el lugar adecuado y apretarla colocando encima de ella papel secante.

I: ATTENZIONE! È PERMESSO L'USO AI BAMBINI SOPRA GLI 8 ANNI! Da usare sotto la supervisione di adulti (IMPORTANTE!) Leggere attentamente le istruzioni d'uso, seguirle rigorosamente e tenerle sempre a portata di mano per una rapida consultazione. Tenere le confezioni e gli accessori lontani dalla portata dei bambini (sotto i 36 mesi) e degli animali. Lavarsi le mani e gli attrezzi alla fine di seduta d'assemblaggio. Adoperare solo gli accessori inclusi nella confezione oppure quelli consigliati nelle istruzioni d'uso. Non mangiare, bere o fumare durante il lavoro con prodotti contenenti solventi. Tenere i kits lontani da fonti di calore. Non portare il materiale a contatto con gli occhi, la pelle o la bocca; non ingerirlo. Non aspirare i vapori.

S: OBS: Läs instruktionerna noga i genombeskrivningen innan du sätter modellen samman. Vardera detalj är numrerad (1). V g beakta följden i sammansättningssteget. Verktyg, som du kommer att behöva : kniv och fil för att skrapa detaljerna rena (2), gummiringar, tejp och klädnypor för att hålla samman de limmade detaljerna (3). Rengör plastdelarna i en mild tvättmedelslösning och torka dem i luften för att lack och dekaler skall hålla bättre. Kolla, om detaljerna passar ihop innan du klistrar dem och använd limmet sparsamt. Avlägsna krom och lack från ytorna, som kommer att limmas ihop. Måla de små detaljerna innan du avlägsnar dem från rammarna (4) (5). Låt lacket riktigt torka i genombeskrivningen innan du fortsätter med sammansättningen. Skär av varje dekalmotiv enskilt och doppa det i varmt vatten i ca 20 sekunder. Flytta motivet bort från papperet genom att trycka vid det angivna stället och tryck fast med löskapper.

DK: BEMÆRK: Inden sammensætningen begynder, skal byggevejledningen læses godt igennem. Hver del er nummereret (1). Rækkefølgen af monteringstrinene skal overholdes. Nødvendigt værktøj: Kniv og fil til afgratning af delene (2); gummibånd, tape og tøjklammer til at holde de klistrede (3) enkeltdele sammen. Plastikdelene renses i en mild sæbeopløsning og overføringsbillederne bedre kan hæfte. Inden påførelsen kontrolleres om delene passer: To på lidt lim. Fjern krom og farve på klistrefladerne. De små dele males inden de fjernes fra rammene (4) (5). Lad farven tørre godt inden sammensætningen fortsættes. Overføringsbilledernes motiver skæres ud enkeltvis og dyppes ca. 20 sek. i varmt vand. Skyv motivet fra papiret og tryk det fast med trekkpapier.

GR: ΠΡΟΣΟΧΗ: Πριν τη συναρμολόγηση, διαβάστε καλά τις οδηγίες. Κάθε εξάρτημα είναι αριθμημένο (1). Προσέξτε τη σειρά "των βημάτων" συναρμολόγησης. Απαιτούμενα εργαλεία: μαχαίρι και λείανση για τη λείανση των εξαρτημάτων (2), λαστιχένια ταινία, κολλητική ταινία και μανταλάκια για τη συγκράτηση των κολλημένων μεμονωμένων εξαρτημάτων (3). Καθαρίστε τα πλαστικά εξαρτήματα μέσα σε ένα "λαμπρό" καθαριστικό διάλυμα και στεγνώστε το στον αέρα, ώστε να υπάρξει καλύτερη πρόσφυση του χρώματος και της χαλκοανίας. Πριν το κόλλημα, ελέγξτε αν ταιριάζουν μεταξύ τους τα εξαρτήματα. Απλοεπίστετε (κολλήστε) τη κόλλα. Απομακρύνετε από τις επιφάνειες επικόλλησης, χρώμα και βαφή. Βάψτε τα μικρά εξαρτήματα πριν απομακρυνθούν από το πλαίσιο (4) (5). Αφήστε να στεγνώσουν καλά τα χρώματα και τα μεταλλικά στοιχεία της συναρμολόγησης. Κόψτε ξεχωριστά το κάθε μοτίβο των χαλκοανιών και βουτήξτε το σε ζεστό νερό για περί 20 δευτερόλεπτα. Απομακρύνετε το μοτίβο από το χαρτί, στο σημαδεμένο σημείο και πιέστε το με το στυπώχαρτο.

N: OBS! Les nøye i genombeskrivningen før sammenbyggingen. Hver del er nummerert (1). Følg rekkefølgen på monteringstrinene. Nødvendig verktøy: Kniv og fil for fjerne av grader på delene (2); gummibånd, tape og tøyklammer til å holde sammen de limede enkeltdelene (3). Rengjør plastdelene i mildt såpevann og la dem lufttørke, slik at fargen og bildene skal bedre. Før pålimning må det kontrolleres om delene passer: To på litt lim. Fjern krom og farge på klebeflatene. Mal de små delene før de fjernes fra rammene (4) (5). La fargene tørke godt før sammenmonteringen fortsettes. Skjær ut hvert av motivene for seg og legg dem i varmt vann i ca. 20 sekunder. Skyv motivet fra papiret på det merkede stedet og trykk på med trekkpapier.

P: ATENÇÃO: Antes de iniciar a montagem leia atentamente o manual de construção. Todas as partes componentes são numeradas (1). Atentar para a sequência das etapas de montagem. Ferramentas necessárias: Faca e lixa para aparar a rebarba das peças (2), elástico, fita adesiva e molas de roupa para sustentar as peças (3) durante o colagem. As peças de matéria plástica devem ser limpas numa solução fraca de detergente e secas ao ar, do forma que a demão de tinta e os decalques tenham uma boa adesão. Antes de colar, verifique se as peças numa solução fraca de detergente e secas ao ar, do forma que a demão de tinta e os decalques tenham uma boa adesão. Antes de colar, verifique se as peças numa solução fraca de detergente e secas ao ar, do forma que a demão de tinta e os decalques tenham uma boa adesão. Não passar cola nas peças que ainda se encontram fixas no grado do material. Pintar as peças pequenas antes do retirá-las do grado (4) (5). Deixar a tinta seca completamente para depois continuar com a montagem. Cortar separadamente cada um dos decalques e mergulhá-los em água morna durante aproximadamente 20 segundos. Decalcar os motivos do papel na posição indicada e secar com mata-borrão.

FIN: HUOMIO: Lue rakennusohjeet huolellisesti ennen kokoonpanoa. Jokainen osa on numeroitu (1). Huomioi osien oikea asennusjärjestys. Tarvitavat työkalut: Veitsi ja villa osien ylimääräisten purreitten poistamiseen (2); kuminauha, teippiä ja pyykkipoikia yhteenliittämättävien osien paikallaanpitämiseksi (3). Puhdista muoviosat miedolla pesuaineliuoksella ja anna niiden kuivua itsenäisesti, jotta maali ja siirtokuvat tarttuvat niihin paremmin. Tarkasta ennen liimausta, että osat sopivat toisiinsa; levitä liimaa säästeliäästi. Poista kromaus ja maali liimariinnoista. Maalaa pienet osat ennen kuin irrotat ne pidäriinnoista (4) (5). Anna maalilla kuivua kunolla ennen kuin jatkat kokoonpanoa. Leikkaa jokainen siirtokuva erikseen irti ja upota lämpimään veteen n. 20 sekunniksi. Irrota kuvio paperiin merkitystä kohdasta samalla painamalla iimpaperi kuvion toista puolta vasten.

Read before you start!

RUS: Внимание! Перед сборкой хорошо прочитайте руководство по монтажу. Каждая деталь пронумерована (1). Соблюдайте последовательность монтажа. Необходимые рабочие инструменты: нож и напильник для зачистки деталей (2); резиновая лента, клейкая лента и зажимы для сушки белья для прижима склеиваемых отдельных деталей (3). Детали из пластика очистить в растворе мягкого моющего средства и высушить на воздухе для того, чтобы краска и переносные картинки лучше прилипали. Перед приклеиванием проверить, подходят ли детали: клей наносит экономно. Хром и краску удалить с поверхности склеивания. Небольшие детали покрасить перед тем, как они будут удалены из рамок (4) (5). Краску необходимо хорошо просушить, только после этого продолжать сборку. Каждую соответствующую переносную картинку отдельно вырезать и примерно на 20 секунд окунуть в теплую воду. На обозначенном месте картинку отделить от бумаги и прижать промокательной бумагой.

PL: UWAGA: Przed składaniem przeczytać dokładnie instrukcję montażu. Każda część jest ponumerowana (1). Zwrócić uwagę na kolejność przeprowadzania poszczególnych punktów montażowych. Potrzebne narzędzia: nóż oraz pilnik do usunięcia zadziórów z poszczególnych elementów (2); taśma gumowa, taśma klejąca, klamki do bielizny dla przytrzymania sklejonych elementów (3). Wymyć plastikowe części w wodzie z delikatnym środkiem myjącym oraz osuszyć na powietrzu, aby zapewnić lepszą przyczepność farby oraz kalkomanii. Sprawdzić przed przyklejaniem, czy dane elementy pasują do siebie; nanosić klej oszczędnie. Usunąć chrom oraz farbę z powierzchni przeznaczonych do klejenia. Małe elementy pomalować jeszcze przed wycięciem z ramki (4) (5). Farbę dobrze wysuszyć, dopiero potem kontynuować składanie części. Wyciąć pojedynczo każdy z motywów kalkomanii i zanurzyć na 20 sekund w ciepłej wodzie. Ściągnąć motyw z papieru na oznaczone miejsce i docisnąć bibułą.

TR: DİKKAT: Model yapımına başlamadan önce acıkamaları dikkatlice okuyunuz. Modelde kullanılan her parçaya bir numara verilmiştir (1). Montaj yapım sırasına dikkat ediniz. Gereklili atterleri: Parçaları badi bulundukları çerçeveden çıkarmak için maket bıçayı ve çapaklırny almak iobedir (2). Yapıbtıry sürdükten sonra parçaları yapışması için bir arada tutmaya yarayan paket lastiöi, selo teyp ve çamaşır mandalı (3). Boyanın ve çykartmalarıyın daha iyi yapışması ve kalıcı olmasını için plastik parçaları deterjanlı suda temizleyip odada kurumaya bırakınız. Yapıbtıryıcıy sürmeden önce parçalarıyın karbıyıkly olarak birbirlerine tam uyum uymadıbtıryı kontrol ediniz, yapıbtıryıyacak yüzeylerde boya kalıntısı ve krom varsa temizleyiniz. Yapıbtıryıy idareli kullanınız. Küçük parçalarıyı badi bulundukları çerçeveden çıkartmadan önce boyayınız (4) (5). Boya iyice kuruduktan sonra montaja devam ediniz. Her çykartmayı önce kabıyılı ile biriktir kesiniz ve ılık suda 20 saniye kadar bekletiniz. Çykartmayı model üzerinde yapıbtıryacıyın yüzeye koyunuz, üzerinden kuruma kabıyılı ile hafifçe bastıryrken çykartmanın altındaki kabıyılı yavaça çekiniz.

CZ: POZOR: Před sestavením montážního návodu důkladně přečíst. Každý díl je očíslován (1). Dbejte na pořadí montážních kroků. Potřebné nástroje: Nůž a pilník k odstranění výrůnků na dílech (2); pryťová páska, lepicí páska a kličky na prádlo pro přidržování lepených jednotlivých dílů (3). Díly z plastické formy vyčistit v roztoku jemného pracího prostředku a nechat vyschnout na vzduchu, za účelem zajištění lepší přilnavosti barevného nátěru a obtisků. Před nalepením zkontrolovat, zdali díly ličují; lepidlo nanášat úsporně. Chrom a barvu na lepených plochách odstranit. Malé díly natřít před jejich odstraněním z rámu (4) (5). Barvy nechat dobře proschnout, teprve potom pokračovat v sestavení. Každý motiv obtisknout jednotlivě vyřiznout a ponořit do teplé vody na dobu přibližně 20 sekund. Motiv na označeném místě z papíru odsunout a přitlačit pomocí stíračko papíru.

H: FIGYELEM: Az összerakás előtt az útmutatót alaposan át kell olvasni. Minden alkatrészt számmal lát-tak el (1). A szerelési lépések sorrendjét ügyelni kell. Szükséges szerszámok: kés és reszelő az alkatrészek sorjáltánításához (2); gummizsalag, ragasztószalag és ruhacsipessz az összeragasztott alkatrészek megtartásához (3). A műanyag alkatrészeket laeg mosószeres oldatban kell tisztítani és a levegőn kell megszáritani, hogy a festék-bevonat és a mintarajz jobban tapadjanak. A felragasztás előtt ellenőrizni kell, hogy az alkatrészek összeillenek-e; a ragasztóanyagot takarékosan kell felhordani. A krómot és festéket a ragasztási felületekről el kell távolítani. A kisméretű alkatrészeket a keretből történő eltávolítás előtt be kell festeni (4) (5). A festékeknek hagyni kell jól megszáritani, az összerakás előtt csak ezután szabad folytatni. Minden matricát-motívumot egyesével kell kivágni és kb. 20 másodpercre meleg vízbe kell áztatni. A motívumot a megjelölt helyen a papírról lecsúsztatni és itatóspapírral behatárolni.

SLO: OPOZORILO: Pred pričetkom sestavljanja preberi navodila za uporabo. Vsak del je označen s številom, sestavljanju upoštevaj navodila po točkah. Potrebno orodje: nožek in pilica za ločevanje delov (2), elastična, lepljiva trak in kličjke za perilo za držanje zlepljenih delov (3). Plastične dele očisti z blažjo praškom in posuši da se sloji barve in nalepke boljše prilejejo. Pred lepljenjem obvezno preveri, če se deli pravilno prilegajo. Predvidno nanesi lepilo. Iz površin, na katere nanašajo lepilo, najprej odstrani krom in barvo. Manjše dele pobarvaj preden jih odstraniš iz okvirja (4) (5). Barva naj se dobro posuši preden nadaljuješ s sestavljanjem. Vsako nalepko izreži in potopi v toplo vodo (cca. 20 sekund), jo odstrani iz papirja, položi na odgovarjajoče mesto in pritisni s pivnikom.

SK: POZOR: Pred začatím stavby si pozorne preštudujte stavebný návod. Každý diel je očíslovaný (1). Dbajte na poradie montážnych krokov. Potrebne nástroje: Nôž ašpilník na oddelenie dielov z rámečka a ich začistenie (2), gumičky do vlasov, lepiaca páska štipec na prádlo, pre pridržavanie jednotlivých lepených dielov (3). Diely zEplasty odmastni vEslabšom roztoku čistiacieho prostriedku (saponátu) aEnechať uschnúť na vzduchu za účelom lepšej prílivosti lepidla, farieb aEnelepiek. Pred lepením skontrolovať, či diely ličujú. Lepidlo nanášať úsporne. Chrom aEfarbu na lepených miestach opatrne odstrániť. Malé diely nafarbiť ešte pred ich odobratím z rámečka (4) (5). Farby nechať dobre zaschnúť, až potom pokračovať vEzostavovaní. Každú nálepku vystrihnúť jednotlivou aEponoriť do vlažnej vody približne na 20 sekund. Nálepku na príslušnom mieste modelu presunúť zEžnosného papiera aEmierne ju pritlačiť kErovrchu nosným papierom.

RO: ATENTIECITITI INSTRUCIUNILE CU ATENTIE INAINTE DE ASAMBLARE. FIECARE COMPONENTA ESTE NUMEROTATA. ASAMBLATI IN ORDINEA INDICATA PE SCHEMA. PIESELE SE DESPRIND DE PE RAMA CU UN CUTTER.BAVURILE SE INLATURA CU O PILA FINA. CURATATI PIESELE CARE SE IMBINA DE GRASIMI,URME DE VOPSEA SU CURATATI CU O SOLUTIE DE DETERGENT. VOPSTI PIESELE MICI INAINTE DE DESPRINDERE DE PE RAMA. LASATI VOPSEAU SA SE USUCE BINE SI NUMAI APOI CONTINUATI ASAMBLAREA. TIAITI FIECARE TRANSFER INDIVIDUAL SI IMERSATI IN APA CALDA CCA 20 SEC. TRANSFERATI IN POZITIA DORITA APOI APASATI CU O HARTIE. FOLOSITI NUMAI ADEZIVI SI VOPSELE REVELL.

BG: ВНИМАНИЕ! Следвайте указаната схема. Всяка част е номерирана. Спазвайте последователността на етапите на събираване ето. Необходими инструменти: нож и пила за отстраняване или и зилване на отделните части; гумена лента, лейкопласт и шинки за пране за да задържите заедно съединените части след залепването им. Пластмасови те елементи да се почишат да се почистат в лек разтвор от вода и перлен препарат, да се изсушат и да се остават да изсъхнат, за да се постигне по-добро слепване на боята или ваденката. Нанесете боята върху малките части преди да ги от делите от шаблона. Оставете боята да изсъхне преди да продължите със съл обвяването. Преди нанасяне на лепилото изсъхне те боята от повърхностите за слепване. Преди залепване проверете дали ча стите пасват идеално. Нанесете малко лепило. Изрежете по отделно всяка едн ваденка и я потопете в топла вода за около 20 секунди. Отлепете ваденка та от указаното място на хартията и я понийте леко с попивнатина хартия я.

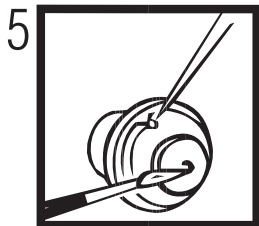
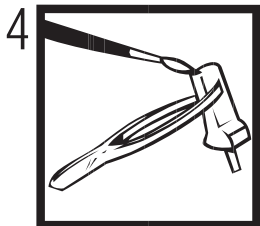
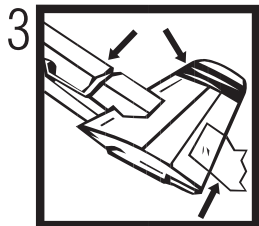
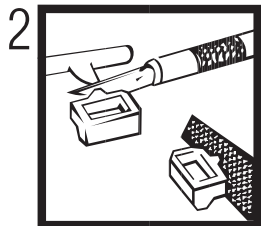
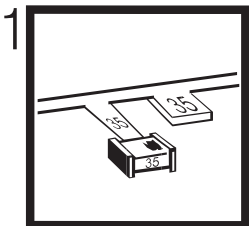

Verwendete Symbole/Used Symbols

Bitte beachten Sie folgende Symbole, die in den nachfolgenden Baustufen verwendet werden.
Veillez noter les symboles indiqués ci-dessous, qui sont utilisés dans les étapes suivantes du montage.
 Sirvane tener en cuenta los símbolos facilitados a continuación, a utilizar en las siguientes fases de construcción.
Si prega di fare attenzione ai seguenti simboli che vengono usati nei susseguenti stadi di costruzione.
 Huomioi seuraavat symbolit, joita käytetään seuraavissa kokonaisvaiheissa.
Legg merke til symbolene som benyttes i monteringsstrinene som følger.
 Proszę zwracać na następujące symbole, które są użyte w poniższych etapach montażowych.
Daha sonraki montaj basamaklarında kullanılabacak olan, aşağıdaki sembollere lütfen dikkat edin.
 Kérjük, hogy a következő szimbólumokat, melyek az alábbi építési fokokban alkalmazásra kerülnek, vegyétek figyelembe.

Please note the following symbols, which are used in the following construction stages.
Neem a.u.b. de volgende symbolen in acht, die in de onderstaande bouwfases worden gebruikt.
 Por favor, preste atenção aos símbolos que seguem pois os mesmos serão usados nas próximas etapas de montagem.
Observera: Nedanstående piktogram används i de följande arbetsmomenten.
 Lagy venligst märke til følgende symboler, som benyttes i de følgende byggestadier.
Показується, обратите внимание на следующие символы, которые используются в последующих операциях сборки.
 Παρακαλώ προσέξτε τα παρακάτω σύμβολα, τα οποία χρησιμοποιούνται στις παρακάτω βαθμίδες συναρμολόγησης.
Dbejte prosím na dále uvedené symboly, které se používají v následujících konstrukčních stupních.
 Prosimo za Vašu pozornost na sledeće simbole ki se uporabljajo v naslednjih korakih gradbe.

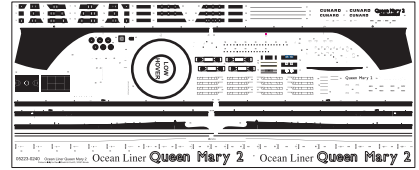

Kleben
Glue
Coller
Lijmen
Engomar
Colar
Incollare
Limmas
Liimaa
Klæbning
Lim
Клеить
Przykleić
κόλλημα
Yapıştırma
Lepeni
ragasztani
Lepiti

Nicht kleben
Don't glue
Ne pas coller
Niet lijmen
No engomar
Não colar
Non incollare
Limmas ej
Älä liimaa
Må ikke klæbes
Ikke lim
Не клеить
Nie przyklejać
μη κολλάτε
Yapıştırılmayın
Nelepit
nem szabad ragasztani
Ne lepliti

86
Klarsichtteile
Clear parts
Pièces transparentes
Transparente onderdelen
Limpiar las piezas
Peça transparente
Parte transparente
Genomsiktliga detaljer
Läpinäkyvät osat
Gjennomsiktige dele
Прозрачные детали
Elementy przezroczyste
διαφανή εξαρτήματα
Şeffaf parçalar
Průzračné díly
áttetsző alkatrészek
Deli ki se jasno vide

Abziehbild
In Wasser einweichen und anbringen
Soak and apply decals
Mouiller et appliquer les décalcomanies
Transfer in water even lalen weken en aanbrengen
Remojar y aplicar las calcomanías
Pôr de molho em água e aplicar o decalque
Immergere in acqua ed applicare decalcomanie
Blöt och fäst dekallerna
Kostluta siirtokuvaa vedessä ja aseta paikalleen
Overføringsbilledet lægges i blød og anbringes
Dypp bildet i vann og sett det på
Перевозити картинку намочити и нанести
Zmękczyc kalkomanie w wodzie a następnie nakleić
βουτήξτε τη χαλκομανία στο νερό και τοποθετήστε την
Çikartmayı suda yumuşatın ve koyun
Öbistk namočite v vodi a umistite
a matricát vízben beáztatni és felhelyezni
Preslikač potopiti v vodi in zatem nanašati



Bautelle trocken lassen
Laisser sécher les pièces
Dejar secar las piezas
Deixar secar os componentes
La delene tørke
Allow the parts to dry
Onderdelen laten drogen
Far asciugarsi i componenti
Anna osien kuivua
Låt byggdelarna torka
Lad komponenterne tørre
Części pozostawić do wyschnięcia
Yapı parçalarını kurumaya bırakınız
Jednotlivě díly nechte zaschnout
Αφήστε τα μέρη να στεγνώσουν
Alkatrészeket hagyja száradni
Pustite da sestavni deli posušijo
Дать деталям высохнуть

Klebeband
Adhesive tape
Dévidoir de ruban adhésif
Plakband
Cinta adhesiva
Fita adesiva
Nastro adesivo
Tejp
Teippi
Tape
Tape
Клейкая лента
Taşma klejâca
κολλητική ταινία
Yapıştırma bandı
Lepící páska
ragasztószalag
Traka za lepljóm

Wahlweise
Optional
Facultatif
Naar keuze
No engomar
Alternado
Facultativo
Valfritt
Valtuohtoisesti
Efter eget valg
Valgfritt
На выбор
Do wyboru
εναλλακτικά
Seçmeli
Volitelné
tetszés szerint
način izbire

2x
Anzahl der Arbeitsgänge
Number of working steps
Nombre d'étapes de travail
Het aantal bouwstappen
Número de operaciones de trabajo
Número de etapas de trabalho
Numero di passaggi
Antal arbetsmoment
Työvaiheiden lukumäärä
Antal arbejdsforløb
Antall arbeidstrinn
Κοличество операций
Liczba operacji
ο αριθμός των εργασιών
İş safhalarının sayısı
Počet pracovních operací
a munkafolyamatok száma
Številka korakov montaže

Bemalen
Paint
Peindre
Beschilderen
Pintar
Dipingere
Pintar
Malen
Målning
Malar
Malare
Pomalovat
Boyamak
Posikati
Χρωματίζω

Loch bohren
Make a hole
Faire un trou
Maak een gat
Facciar un taladro
Puzar
Fare un foro
Borra hål
Poraa reiða
Der bores et hul
Bor hull
Προσέρλιθτε ὀτὀρστια
wywiercić otwór
ανοιχτεί τρύπα
Delik açın
Vyvrtat diru
lyukat fürni
Narediti lukinjo

Entfernen
Remove
Détacher ou couteau
Verwijderen
Sacar
Retirar
Eliminare
Tag loss
Poista
Fjernes
Fjern
Удалить
Απομακρύνετε
Temizleyin
Odstranit
eltávolítani
Ostraniti

Mit einem Messer abtrennen
Detach with knife
Détacher au couteau
Met een mesje afsnijden
Separar con un cuchillo
Separar utilizando uma faca
Staccare col coltello
Skär loss med kniv
Irrota veitsellä
Adskilles med en kniv
Skjær av med en kniv
Удалить ножом
Οδοιάει ποζομ
διαχωρίστε με ένα μαχαίρι
Bir bıçak ile kesin
Ođdělít pomocí nože
kés segítségével leválasztani
Ođdeliti z nožem



Gleichen Vorgang auf der gegenüberliegenden Seite wiederholen
Repeat same procedure on opposite side
Opérer de la même façon sur l'autre face
Dezelfde handeling herhalen aan de tegenoverliggende kant
Realizar el mismo procedimiento en el lado opuesto
Repetir o mesmo procedimento utilizado no lado oposto
Stessa procedura sul lato opposto
Upprepa proceduren på motsatta sidan
Toista sama toimenpide kuten vieressä olevalla sivulla
Det samme arbeide gentages på den motsattliggende side
Gjenta prosedyren på siden tvers overfor
Повторять такую же операцию на противоположной стороне
Taki sam przebieg czynności powtórzyc na stronie przeciwnej
επαναλάβετε την ίδια διαδικασία στην απέναντι πλευρά
Aynı işlemi karşı tarafta tekrarlayın
Stejný postup zopakovat na protilehlé straně
ugyanazt a folyamatot a szemben található oldalon megismételni
Isti postopek ponoviti in na suprotni strani

Schwarze Fäden benutzen
Use black thread
Employer le fil noir
gebruik zwarte draad
Utilizar hilo Color negro
Utilizar o preto
Usare filo nero
Använd svart tråd
Käytä mustaa lankaa
Benyt en sort
Bruk svart
Использовать черные нитки
Użyć czarnej nici
χρησιμοποιείτε την καφέ μάουρο
Kahverengi siyah iplik kullanın
Použití černé vlákno
barna fekete fonalat kell használni
Uporabljati črni nit

Nicht enthalten
Not included
Non fourni
Behoort niet tot de levering
No incluido
Non compresi
Não incluído
Ikke medsendt
Ingår ej
Ikke inkluderet
Eivät sisälly
Δεν ομπεριλαμβανεται
He содержит
Nem tartalmazza
Nie zawiera
Ni vsebovano
İçerisinde bulunmamaktadır
Neni obsaženo

schwarz, seidenmatt
black, silky-matt
noir, satiné mat
zwart, zijdemat
negro, mate seda
nero, foscato sedoso
nero, opaco seta
svart, sidenmatt
ingår ej
sort, silkematt
sort, silkematt
черный, шелковисто-матовый
czarny, jedwabisto-matowy
mauro, μεταξωτό ματ
siyah, ipek mat
černá, hedvábně matná
fekete, selysmatt
črna, svila matt

silber, metallic
silver, metallic
argent, métallique
zilver, metallic
plata, metalizado
prata, metalico
argento, metallico
silver, metallic
hopea, metalliilto
sølv, metallak
sølv, metallic
серебряный, металлический
srebro, metaliczny
oşmij, metaliko
gümüş, metalik
stříbrná, metaliza
ezüst, metáll
srebrna, metalik

Dieser Bausatz wurde in mehrfachen Qualitäts- und Gewichtskontrollen auf Vollständigkeit überprüft. Reklamationen können nur bearbeitet werden, wenn die **Bauanleitung**, das aus der Kartonage herausgeschchnittene **EAN-Strichcode-Feld** und der **Kassenbon** eingeschickt werden. Bitte haben Sie Verständnis dafür, dass wir nur Gewährleistung bei aktuellen Artikeln übernehmen können, die im Zeitraum der letzten 24 Monate erworben worden sind. **Unfrei eingesandte Reklamationssendungen werden von uns nicht angenommen!**
 „Einzelteile für Umbauten können gegen Vorkasse erworben werden“. Unsere Adresse: Revell GmbH & Co. KG, Abteilung X, Henschelstr. 20-30, 32257 Bünde. Dieser Direktservice gilt für die Länder: Deutschland, Benelux, Österreich, Frankreich, Großbritannien. Reklamationen aus den übrigen Ländern werden über die jeweiligen Distributeure abgewickelt. Bitte kontaktieren Sie Ihren Händler.

Afin de vous donner entière satisfaction et pour nous assurer que tous les éléments nécessaires au montage de votre maquette sont présents dans la boîte, cet article a subi dans son intégralité divers contrôles qualitatifs ainsi que des contrôle de poids.
 Si toutefois vous deviez nous faire part de certaines réclamations, nous vous prions de bien vouloir vous adresser à votre revendeur habituel, muni de la notice de montage, du code EAN découpé sur la boîte, ainsi que de votre ticket de caisse.
 Le SAV ne sera assuré que pour les articles ayant été acquis depuis moins de 24 mois.
 Les pièces de rechange utilisées pour la transformation de maquettes pourront être obtenues en pré-paiement. Dans le cas où vous n'obtiendriez pas satisfaction, vous pouvez vous adresser directement à notre service SAV à l'adresse suivante: REVELL GmbH & Co. KG, Abteilung X, Henschelstraße 20-30, D-32257 Bünde ou Revell GmbH & Co. KG, 14 B, rue du Chapeau Rouge, F-21000 Dijon, France.
 Pour tous les autres marchés, merci de prendre contact avec votre détaillant ou distributeur.

This Model Kit has been subject to extensive quality and weight checks during the manufacturing process to ensure it leaves our warehouse in perfect condition. We are only able to process applications for missing parts if the following procedure is followed. In all cases the following will be required before we are able to process any request: Original receipt (proof of purchase) original instruction sheets (will be returned) and the bar code cut out of the box. We may not be able to process requests for products that have been discontinued for more than 24 months. Products that are returned directly to us without prior authorisation by a company representative will not be accepted and returned to sender. Replacement parts for conversion or spares will continue to be available however they will incur a handling charge. Please write to: Department X Revell GmbH & Co. KG, Henschelstr 20-30, 32257 Bünde. This direct Service is only available in the following markets: Germany, Benelux, Austria, France & Great Britain, Revell GmbH & Co. KG, Boston Houso, 64-66 Queensway, Hemel Hempstead, Herts, HP2 5HA, Great Britain. For all other markets please contact your local dealer or distributor directly.

Deze bouwdoos werd verscheidene malen volledig gecontroleerd op kwaliteit en gewicht. Klachten kunnen slechts in behandeling worden genomen indien de bouwhandleiding, de uit de doos geknipte EAN - streepjescode en de kassenbon zijn meegezonden. Wij vragen om uw begrip dat wij alleen garantie kunnen geven voor huidige artikelen die binnen een periode van de laatste 24 maanden zijn gekocht. Onvolledig ingezonden klachten kunnen niet in behandeling worden genomen. Onderdelen voor ombouw kunnen tegen vooruitbetaling gekocht worden.
Ons adres is: Revell GmbH & Co. KG, Afdeling X, Henschelstrasse 20-30, 32257 Bünde. Duitsland. Deze directe service geldt alleen voor de volgende landen: Duitsland, Benelux, Oostenrijk, Frankrijk, Groot-Brittannië. Klachten afkomstig uit overige landen worden via de eventuele lokale vertegenwoordigers van Revell afgewikkeld. Wij verzoeken U contact op te nemen met uw winkelier.

Benötigte Farben/Used Colors

Benötigte Farben
Required coloursPeintures nécessaires
Benodigde kleurenPinturas necesarias
Tintas necessáriasColori necessari
Använda färgerTarvittavat värit
Du trenger følgende fargerNødvendige farger
Необходимые краскиPotrzebne kolory
Απαιτούμενα χρώματαGerekli renkler
Potrebne barvySzükséges színek.
Potrebne barve

A

schwarz, seidenmatt 302

black, silky-matt
noir, satiné mat
zwart, zijdemat
negro, mate seda
preto, fosco sedoso
nero, opaco seta
svart, sidenmatt
musta, silkinhimmeä
sort, silkeamat
sort, silkematt
черный, шелковисто-матовый
czarny, jedwabisto-matowy
μαύρο, μεταξωτό ματ
siyah, ipek mat
černá, hedvábně matná
fekete, selyemmatt
črna, svila mat

B

weiß, glänzend 4

white, gloss
blanc, brillant
wit, glansend
blanco, brillante
branco, brilhante
bianco, lucente
vit, blank
valkoinen, kiiltävä
hvid, skinnende
hvit, blank
белый, блестящий
biały, byszczyjący
λευκό, γυαλιστερό
beyaz, parlak
bilá, lesklá
fehér, fényes
bela, bleskajoča

90%

grau, seidenmatt 378

grey, silky-matt
gris, satiné mat
grijs, zijdemat
gris, mate seda
cinzento, fosco sedoso
grigio, opaco seta
grå, sidenmatt
harmaa, silkinhimmeä
grå, silkeamat
grå, silkematt
серый, шелковисто-матовый
szary, jedwabisto-matowy
γκρι, μεταξωτό ματ
gri, ipek mat
šedá, hedvábně matná
szürke, selyemmatt
siva, svila mat

C

10%

schwarz, seidenmatt 302

black, silky-matt
noir, satiné mat
zwart, zijdemat
negro, mate seda
preto, fosco sedoso
nero, opaco seta
svart, sidenmatt
musta, silkinhimmeä
sort, silkeamat
sort, silkematt
черный, шелковисто-матовый
czarny, jedwabisto-matowy
μαύρο, μεταξωτό ματ
siyah, ipek mat
černá, hedvábně matná
fekete, selyemmatt
črna, svila mat

D

Ferrari-Rot, glänzend 34

Ferrari red, gloss
rouge Ferrari, brillant
Ferrari rood, glansend
rojo Ferrari, brillante
vermelho Ferrari, brilhante
rosso Ferrari, lucente
Ferrari-röd, blank
Ferrari-punainen, kiiltävä
Ferrari-rød, skinnende
Ferrari-rød, blank
фerrари-красный, блестящий
czerwien ferrari, byszczyjący
Κόκκινο της Ferrari, γυαλιστερό
Ferrari kırmızısi, parlak
červená Ferrari, lesklá
Ferrari-piros, fényes
ferari rdeča, bleskajoča

75%

rost, matt 83

rust, matt
rouille, mat
roest, mat
orin, mate
ferrugem, fosco
color ruggine, opaco
rost, matt
ruoste, himmeä
rust, mat
rust, matt
ржавчина, матовый
rdzawy, matowy
χρώμα σκουριάς, ματ
pas rengi, mat
rezavá, matná
rozsdá, matt
rjava, mat

E

25%

+ Ferrari-Rot, glänzend 34

Ferrari red, gloss
rouge Ferrari, brillant
Ferrari rood, glansend
rojo Ferrari, brillante
vermelho Ferrari, brilhante
rosso Ferrari, lucente
Ferrari-röd, blank
Ferrari-punainen, kiiltävä
Ferrari-rød, skinnende
Ferrari-rød, blank
фerrари-красный, блестящий
czerwien ferrari, byszczyjący
Κόκκινο της Ferrari, γυαλιστερό
Ferrari kırmızısi, parlak
červená Ferrari, lesklá
Ferrari-piros, fényes
ferari rdeča, bleskajoča

F

eisen, metallic 91

steel, metallic
coloris fer, métallique
ijzerkleurig, metallic
ferroso, metalizado
ferro, metálico
ferro, metallico
järnfärg, metallic
teräksenvärinen, metallikiilto
jern, metallak
jern, metallic
стальной, металл
żelazo, metaliczny
σιδηρού, μεταλλικό
demir, metalik
železná, metaliza
vas, metall
železna, metalik

G

hellgrau, seidenmatt 371

light grey, silky-matt
gris clair, satiné mat
lichtgrijs, zijdemat
gris claro, mate seda
cinzento claro, fosco sedoso
grigio chiaro, opaco seta
ljusgrå, sidenmatt
vaaleanharmaa, silkinhimmeä
lysegrå, silkeamat
lysgrå, silkematt
светло-серый, шелковисто-матовый
jasnoszary, jedwabisto-matowy
ανοιχτό γκρι, μεταξωτό ματ
açik gri, ipek mat
svētlešedā, hedvábně matná
világoszürke, selyemmatt
svetlo siva, svila mat

80%

beige, matt 89

beige, matt
beige, mat
beige, mat
beige, mate
beige, fosco
beige, opaco
beige, matt
beige, himmeä
beige, mat
beige, mat
бежевый, матовый
beżowy, matowy
μπεζ, ματ
bej, mat
bézová, matná
bézs, matt
bež (slonova kost), mat

H

20%

+ weiß, matt 5

white, matt
blanc, mat
wit, mat
beige, mate
branco, mate
fosco bianco, opaco
vit, matt
valkoinen, himmeä
hvid, matt
hvit, matt
белый, матовый
biały, matowy
λευκό, ματ
beyaz, mat
bilá, matná
fehér, matt
bela, mat

I

patinagrün, seidenmatt 365

patina green, silky-matt
vert patine, satiné mat
patinagroen, zijdemat
verde patina, mate seda
verde patina, fosco sedoso
verde patina, opaco seta
patinagrön, sidenmatt
patinavhreä, silkinhimmeä
patinagrøn, silkeamat
patinagrønn, silkematt
зеленый патина, шелк.-матовый
zielony-patyna, jedwabisto-matowy
πράσινο ευγ. σκουριάς, μετ. ματ
limon küfü, ipek mat
patinová zelená, hedvábně matná
patinazöld, selyemmatt
staro zelena, svila mat

J

silber, metallic 90

silver, metallic
argent, métallique
zilver, metallic
plata, metalizado
prata, metálico
argento, metallico
silver, metallic
hopea, metallikiilto
sølv, metallak
sølv, metallic
серебристый, металл
srebro, metaliczny
срібні, металік
gümüş, metalik
stříbrná, metaliza
ezüst, metall
srebrna, metalik

K

afrikabraun, matt 17

africa brown, matt
brun Afrique, mat
afrikabruin, mat
marrón africano, mate
castanho-afrikanu, mate
bruno afrikano, opaco
afrikabruin, matt
khanakoukha, mat
afrikabruin, mat
afrika-brun, matt
африкано-коричновый, матовый
brąz afrykański, matowy
οφέ Αφρικής, ματ
afrika kahverengisi, mat
afrikabarna, matt
africká hnědá, matná
afriškojjava, brez leska

L

orange, glänzend 30

orange, gloss
orange, brillant
orange, glansend
aranja, brillante
laranja, brilhante
arancione, lucente
orange, blank
oranssi, kiiltävä
orange, skinnende
orange, blank
оранжевый, блестящий
pomarańczowy, byszczyjący
πορτοκαλί, γυαλιστερό
portakal, parlak
oranzová, lesklá
narancsszínű, fényes
pomorandžast, bleskajoča

M

anthrazit, matt 9

anthracite grey, matt
anthracite, mat
antraciet, mat
antracita, mate
antracite, fosco
antracite, opaco
antracit, matt
antrasiitti, himmeä
koksgrå, mat
antrasit, mat
антрацит, матовый
antracyt, matowy
ανθρακί, ματ
antrasit, mat
antracit, matná
antracit, matt
tamno siva, mat

N

lichtgrün, matt 55

light green, matt
vert clair, mat
lichtgroen, mat
verde luz, mate
verde-luz, fosco
verde chiaro, opaco
ljusgrön, matt
vaaleanvihreä, himmeä
lysede grøn, mat
lysegrønn, matt
зеленый светящийся, матовый
świetlistozielony, matowy
πράσινο φωτός, ματ
ışık yeşili, mat
svētlezelená, matná
világító zöld, matt
svetlo zelena, mat

O

braun, seidenmatt 381

brown, silky-matt
brun, satiné mat
bruin, zijdemat
marrón, mate seda
castanho, fosco sedoso
marrone, opaco seta
brun, sidenmatt
ruskea, silkinhimmeä
brun, silkeamat
brun, silkematt
коричневый, шелковисто-матовый
brązowy, jedwabisto-matowy
καφέ, μεταξωτό ματ
kahverengi, ipek mat
hnědá, hedvábně matná
barna, selyemmatt
rjava, svila mat

P

braun, matt 85

brown, matt
brun, mat
bruin, mat
marrón, mate
castanho, fosco
marrone, opaco
brun, matt
ruskea, himmeä
brun, mat
brun, matt
коричневый, матовый
brązowy, matowy
καφέ, ματ
kahverengi, mat
hnědá, matná
barna, matt
rjava, mat

Q

lufthansa-blau, seidenmatt 350

'Lufthansa' blue, silky-matt
bleu 'Lufthansa', satiné mat
Lufthansa blauw, zijdemat
azul Lufthansa, mate seda
azul Lufthansa, fosco sedoso
blu Lufthansa, opaco seta
Lufthansa-blå, sidenmatt
Lufthansa-sininen, silkinhimmeä
Lufthansa-blå, silkeamat
Lufthansa-blå, silkematt
синий "люфтганза", шелк.-матовый
nieb.-Lufthansa, jedwabisto-matowy
μπλε Lufthansa, μεταξωτό ματ
lufthansa mavisii, ipek mat
modrá Lufthansa, hedvábně matná
Lufthansa-kék, selyemmatt
lufthansa plava, svila mat

R

laubgrün, seidenmatt 364

leaf green, silky-matt
vert feuille, satiné mat
bladgroen, zijdemat
verde follaje, mate seda
verde gaio, fosco sedoso
verde foglia, opaco seta
løvgrøn, sidenmatt
lehdenvihreä, silkinhimmeä
løvgrøn, silkeamat
løvgrønn, silkematt
лиственно-зеленый, шелк.-матовый
zielony liściasty, jedwabisto-matowy
πράσινο φυλλωμάτων, μεταξ. ματ
yaprak yeşili, ipek mat
zelená jako listí, hedvábně matná
lombzöld, selyemmatt
list zelena, svila mat

95%

S

5%

farblos, glänzend 1
clear, gloss
incoloro, brillante
kleurloos, glansend
incoloro, brillante
incolor, brilhante
trasparente, lucente
färglös, blank
värilön, kiiltävä
farveløs, skinnende
klar, blank
бесцветный, блестящий
bezbawny, byszczyjący
αχρωμο, γυαλιστερό
renksiz, parlak
bezbarevná, lesklá
színtelen, fényes
brezbarvna, bleskajoča

anthrazit, matt 9
anthracite grey, matt
anthracite, mat
antraciet, mat
antracita, mate
antracite, fosco
antracite, opaco
antracit, matt
antrasiitti, himmeä
koksgrå, mat
antrasit, mat
антрацит, матовый
antracyt, matowy
ανθρακί, ματ
antrasit, mat
antracit, matná
antracit, matt
tamno siva, mat

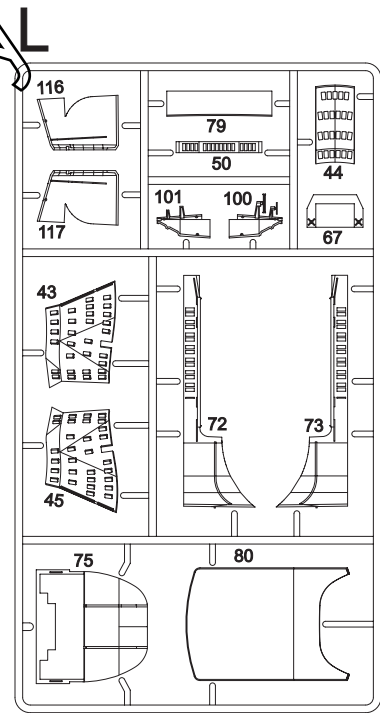
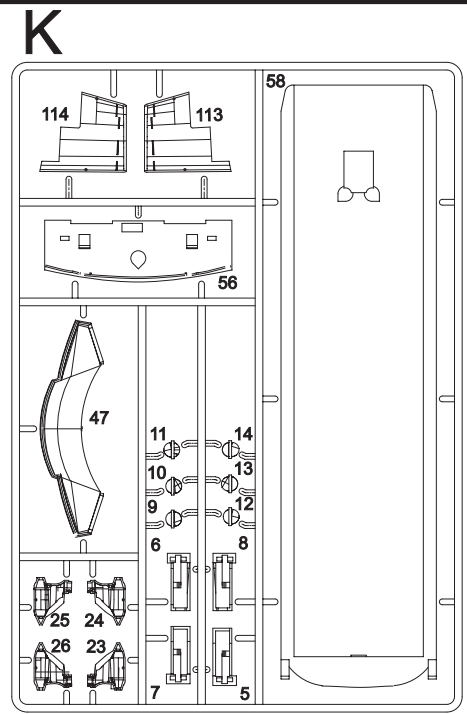
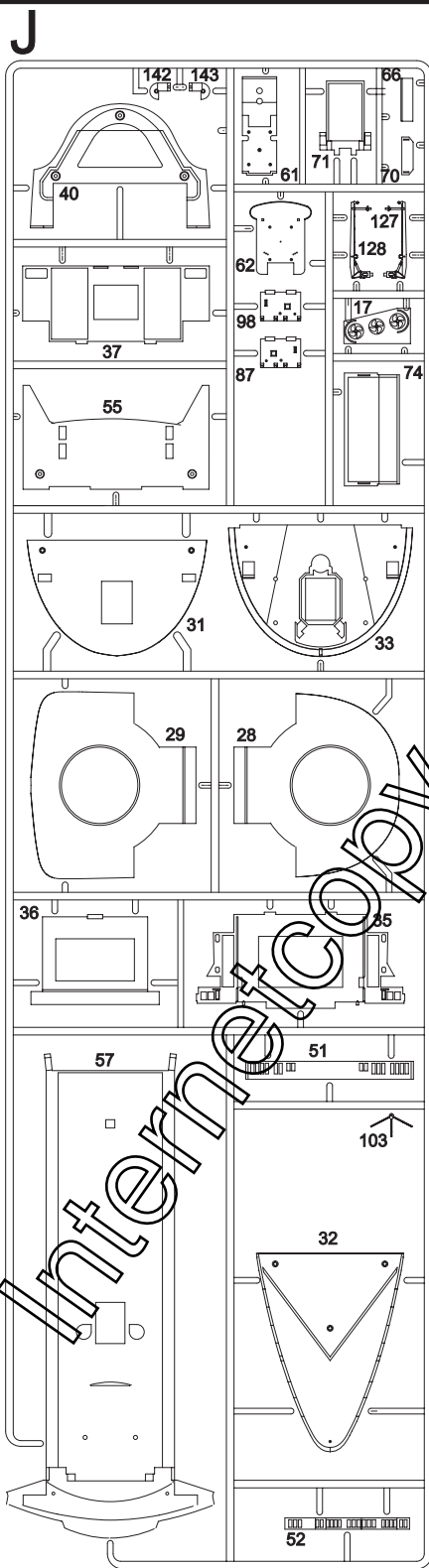
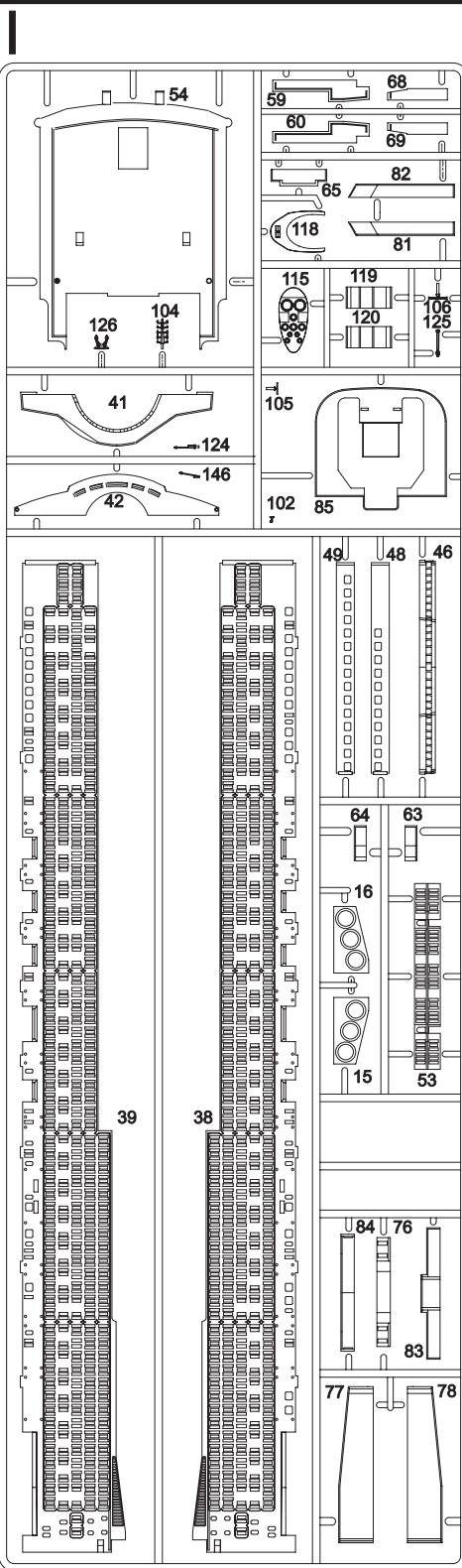

F 2X

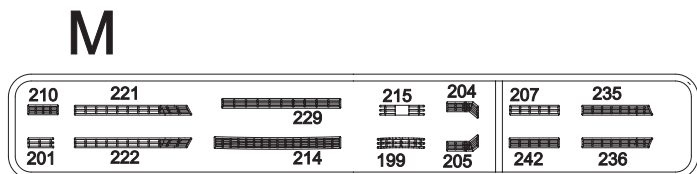
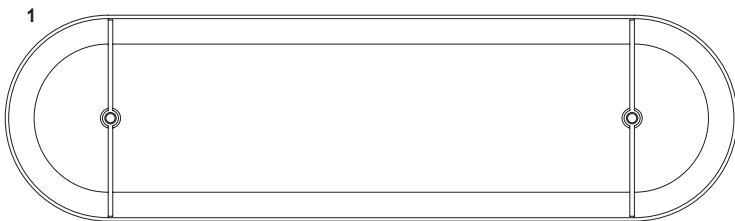
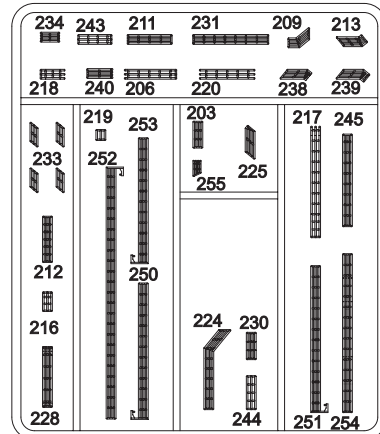

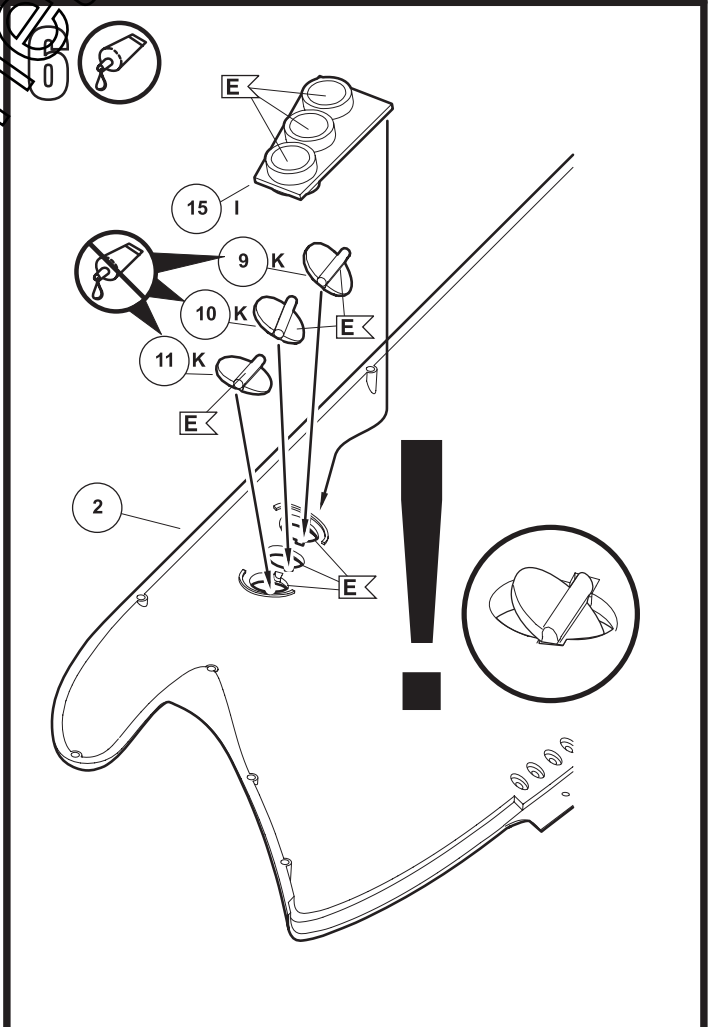
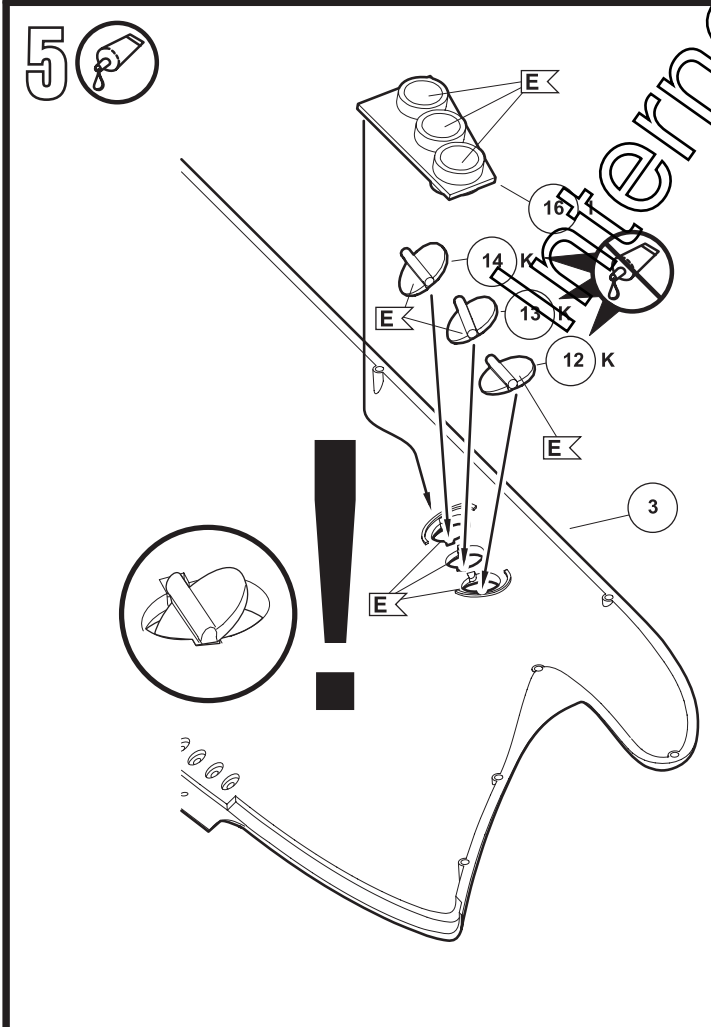
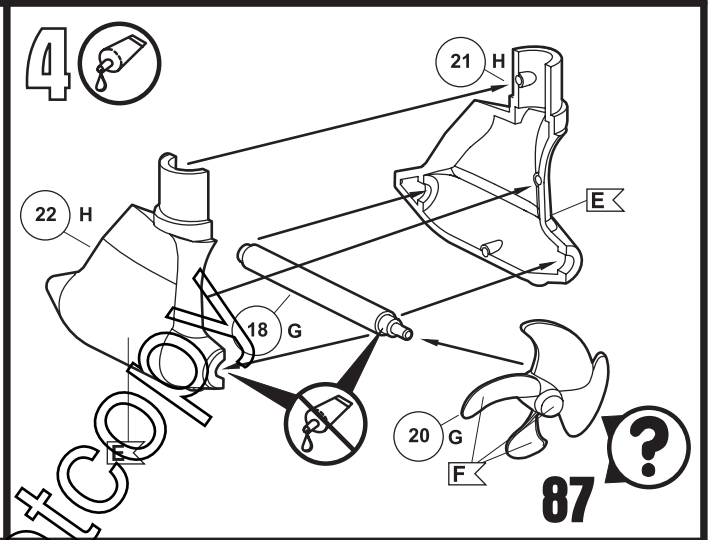
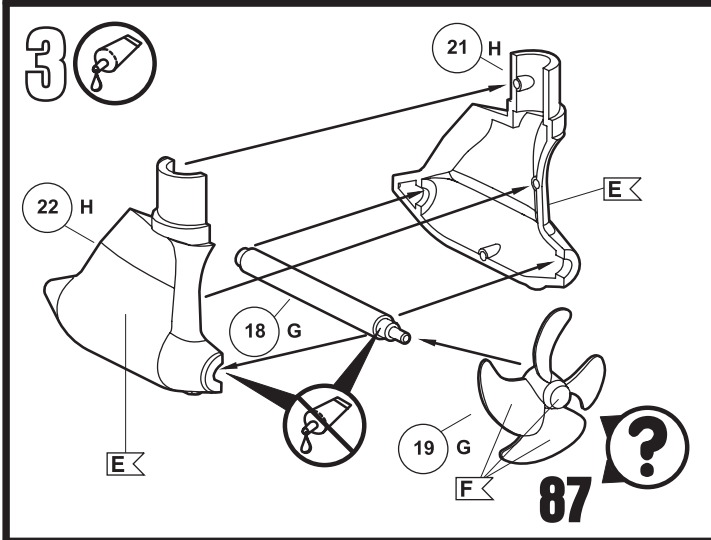
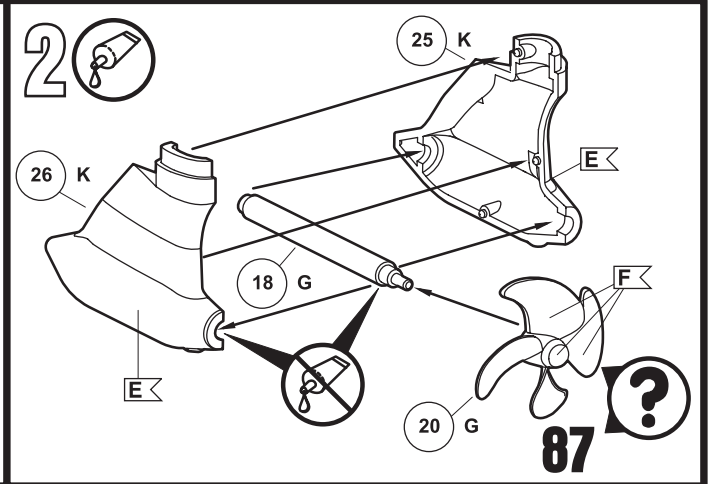
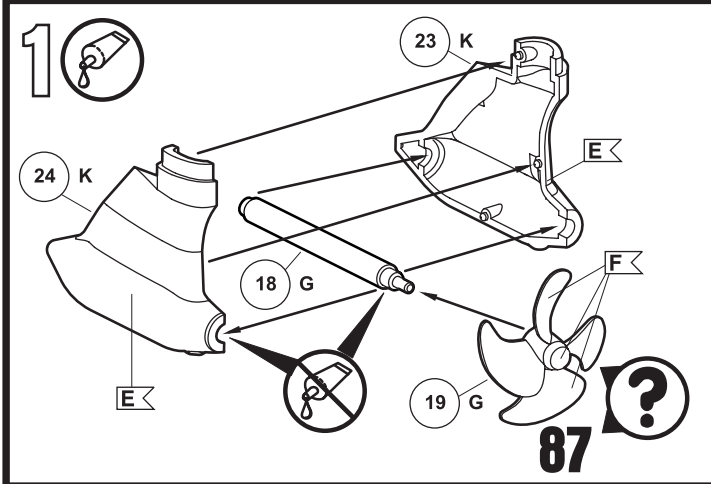

7 

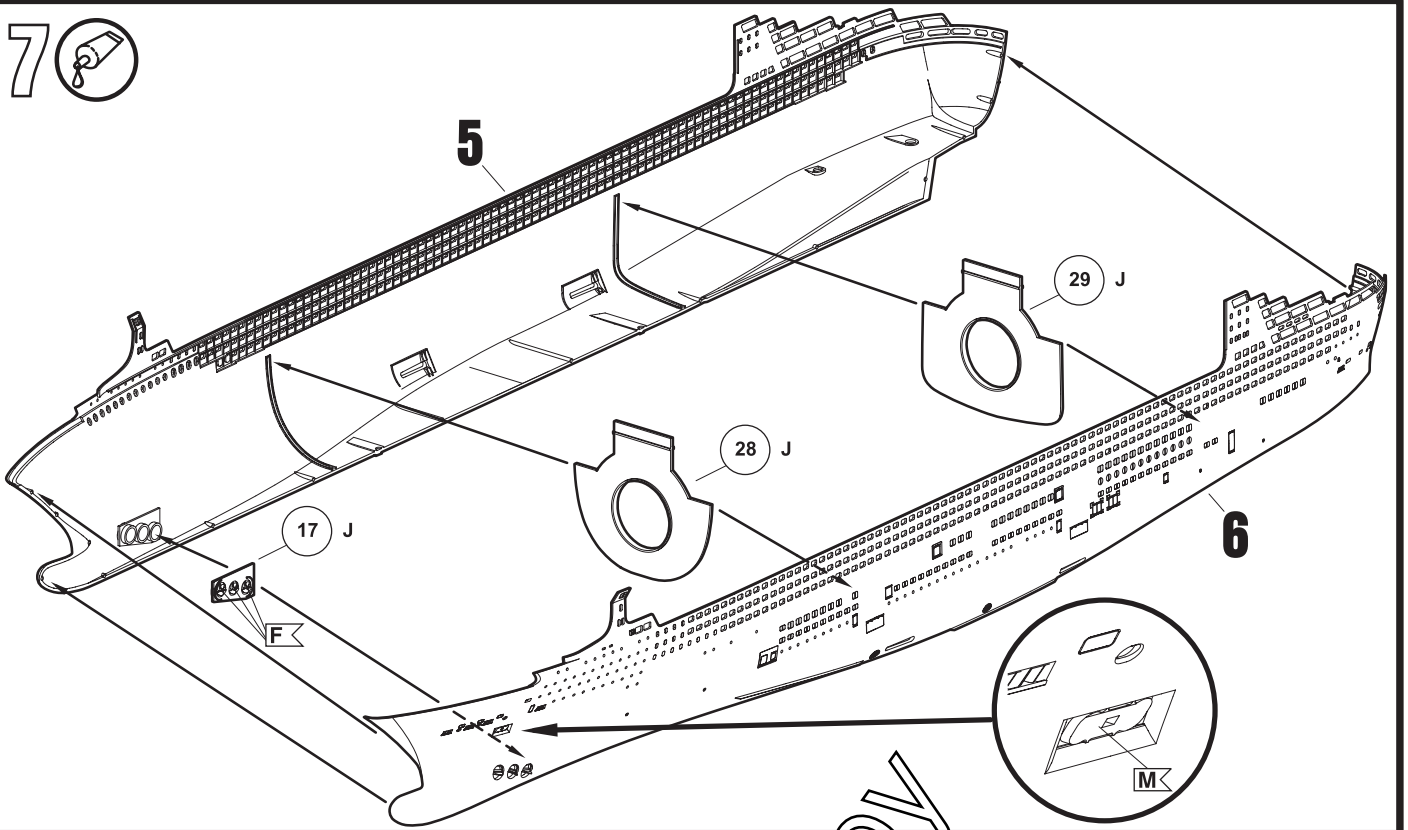

8 

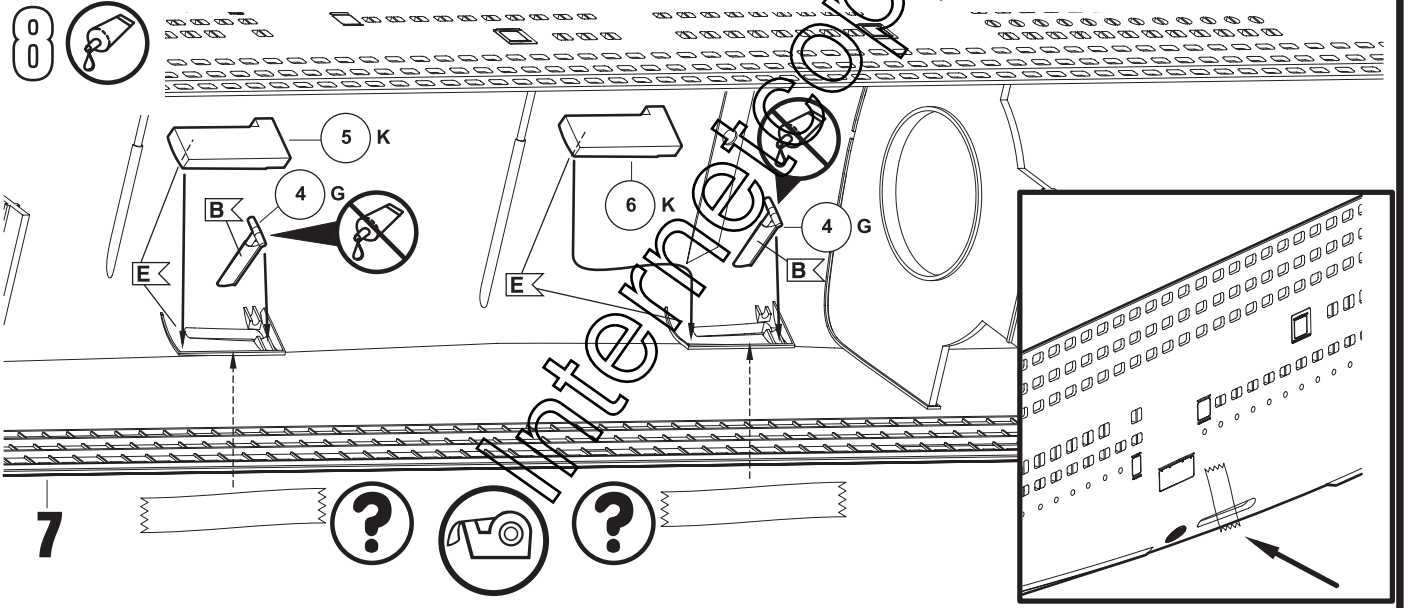

7   

9 

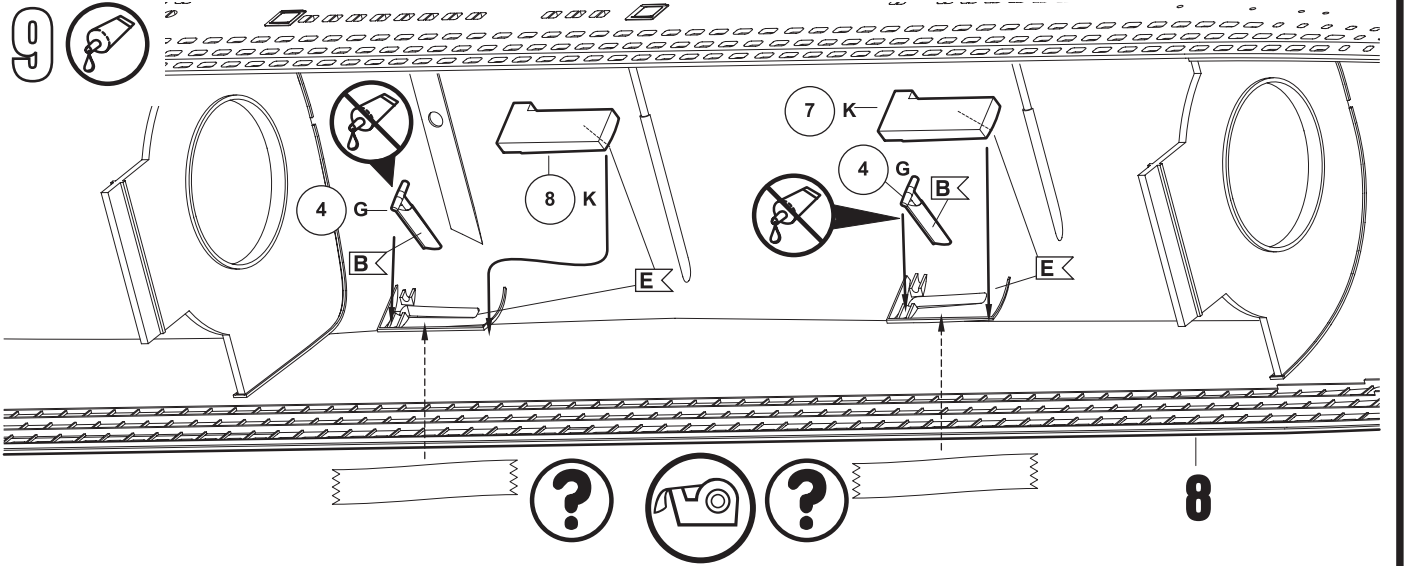

  

8

11 

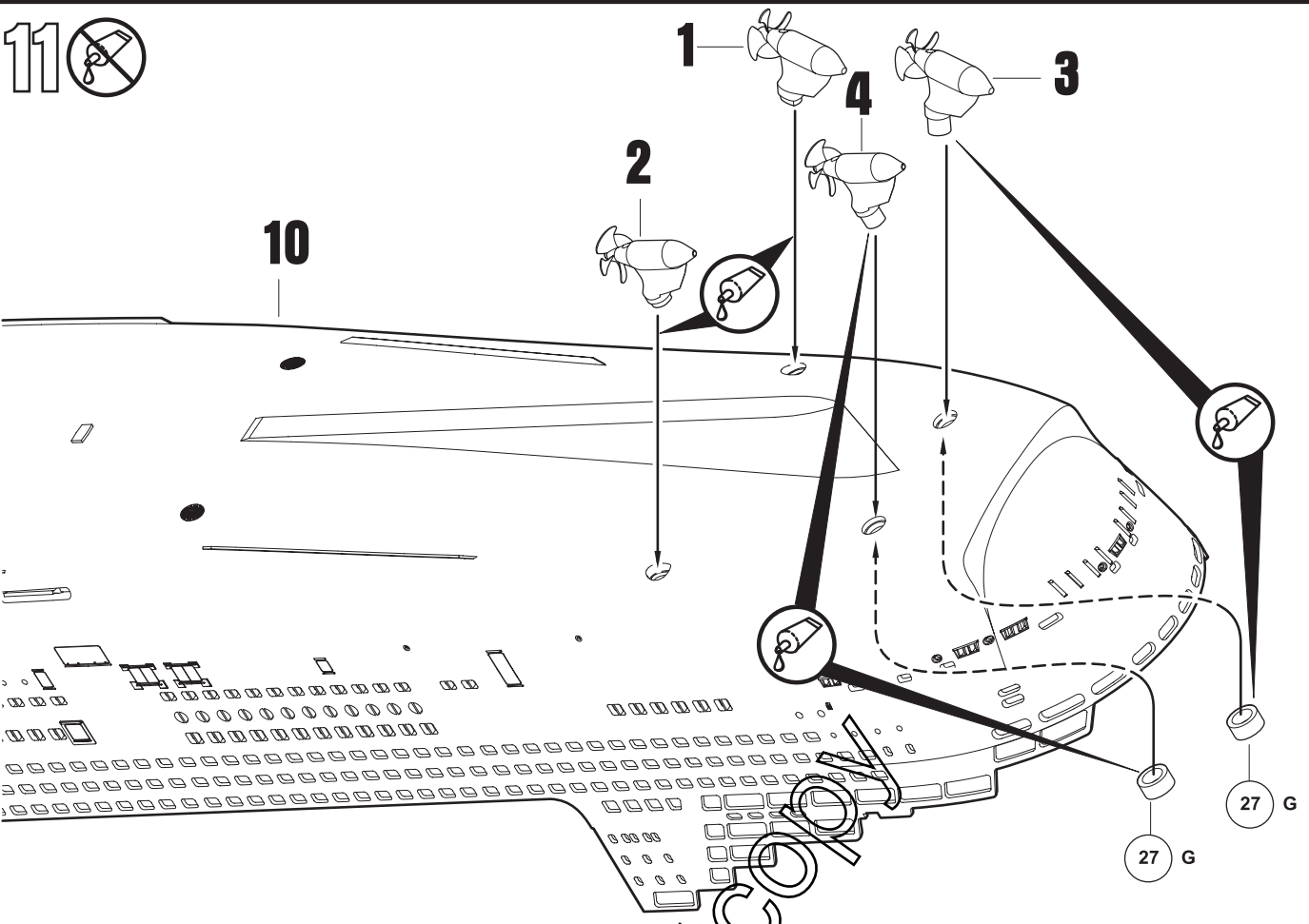

12 

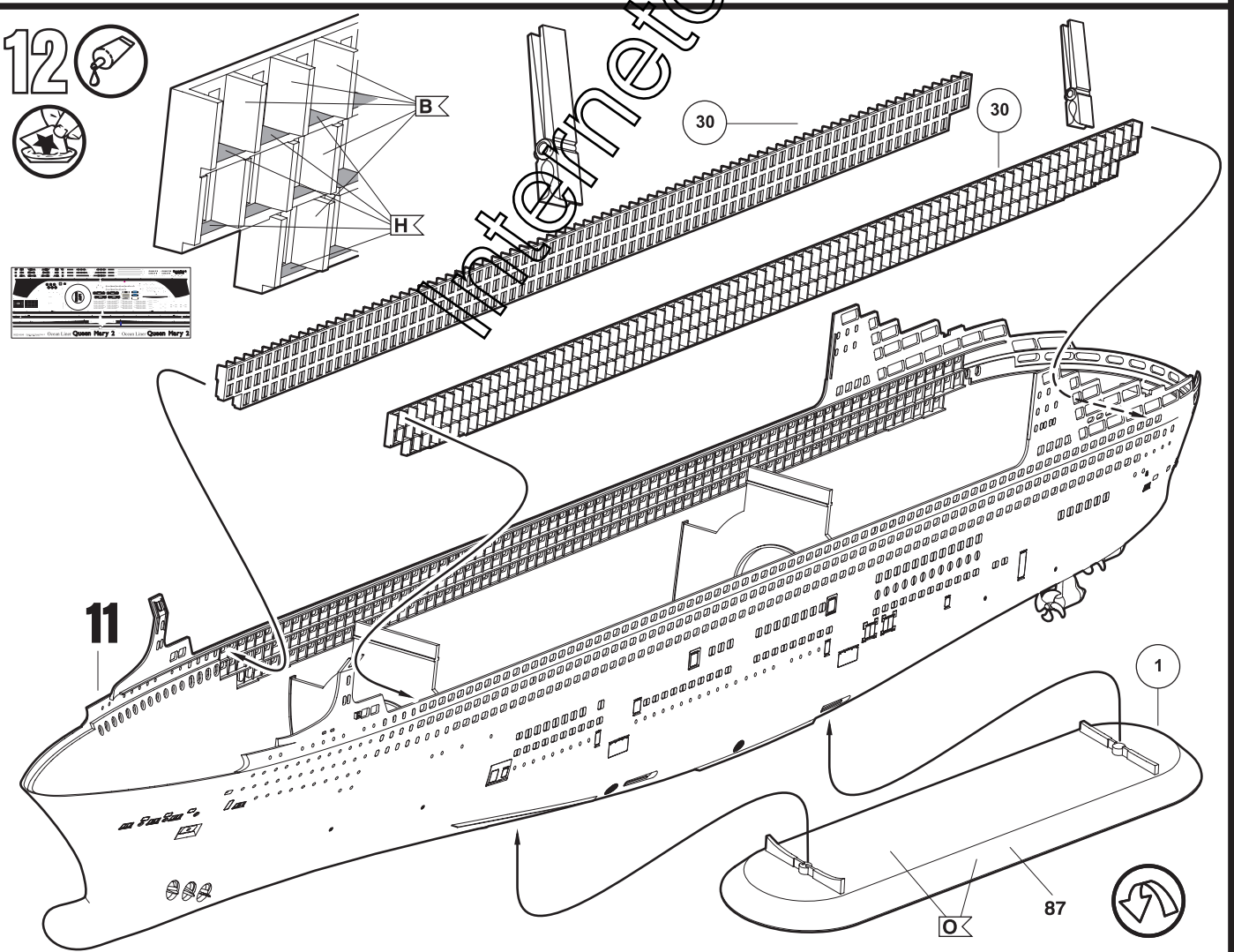

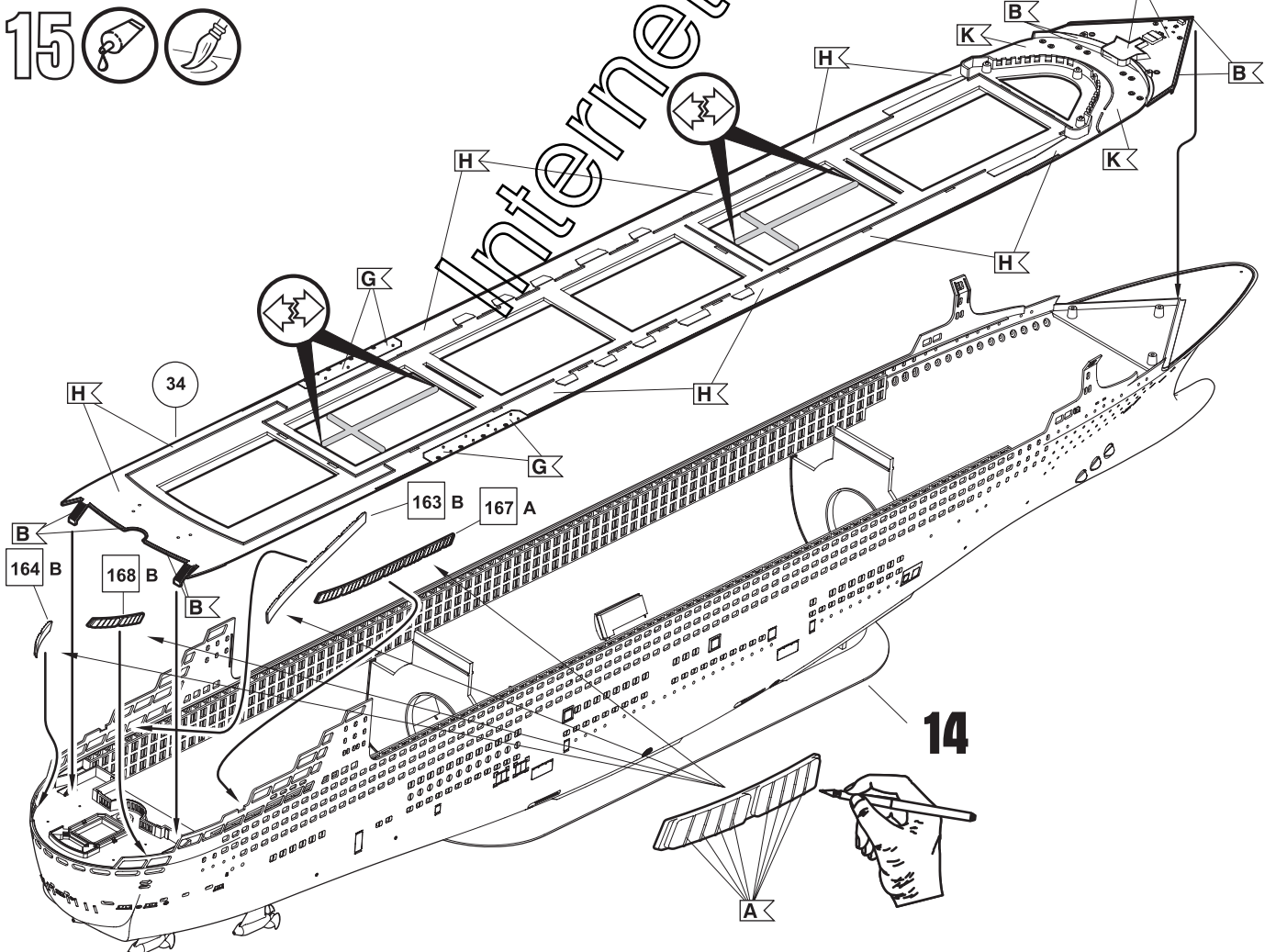
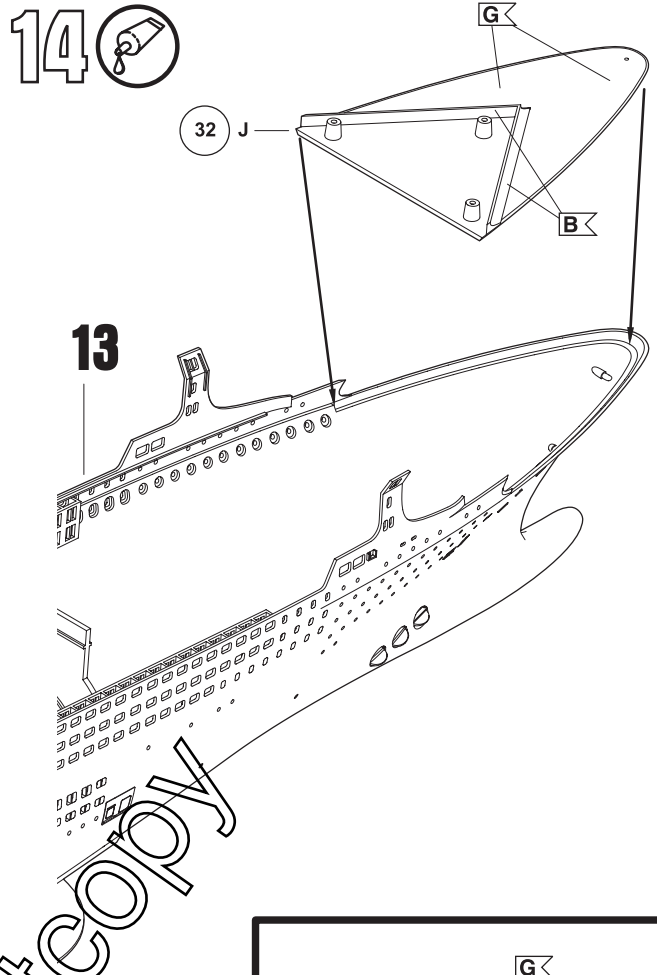
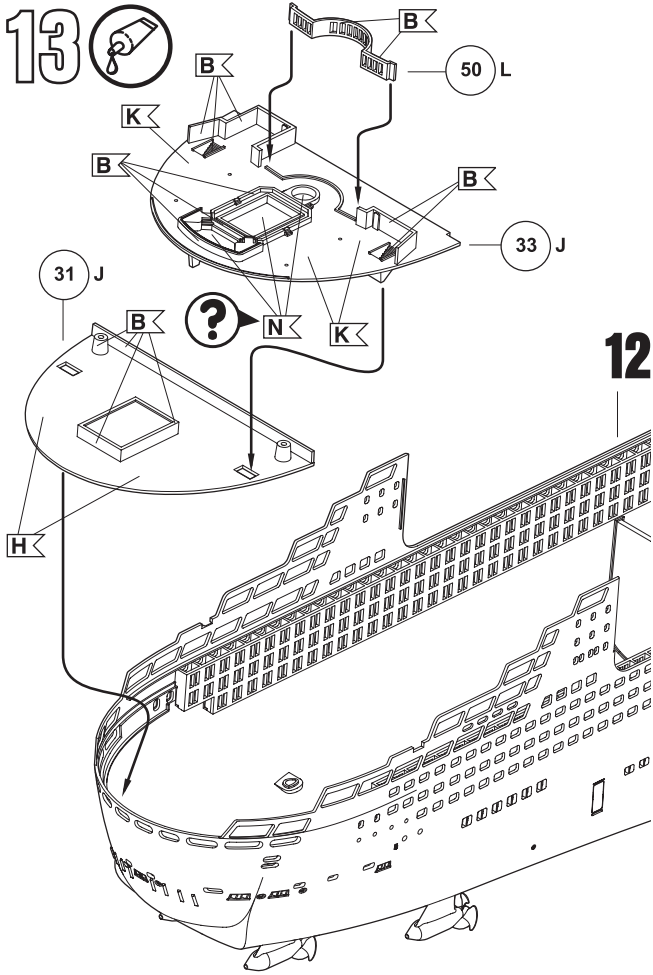

19 

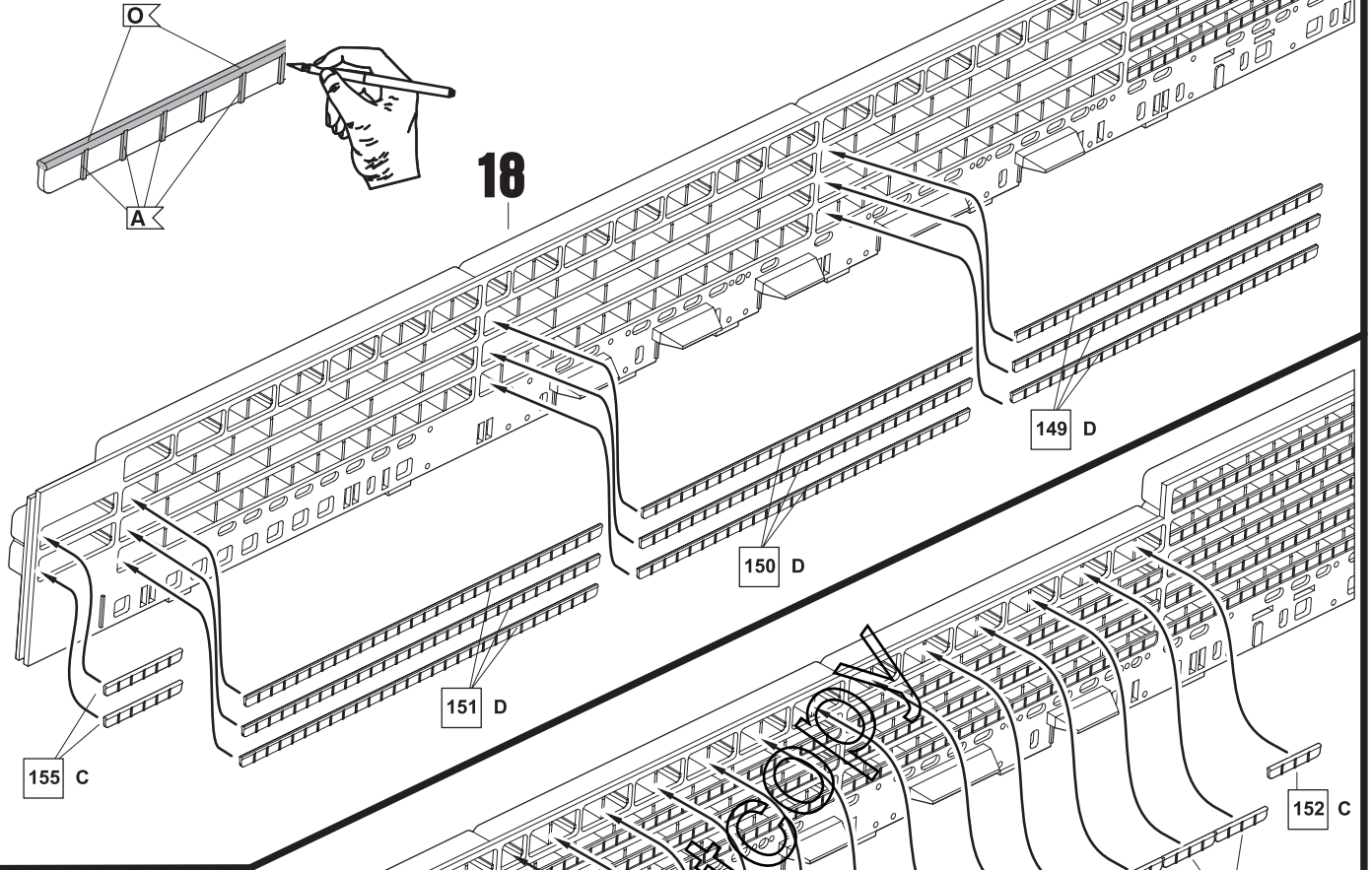

20 

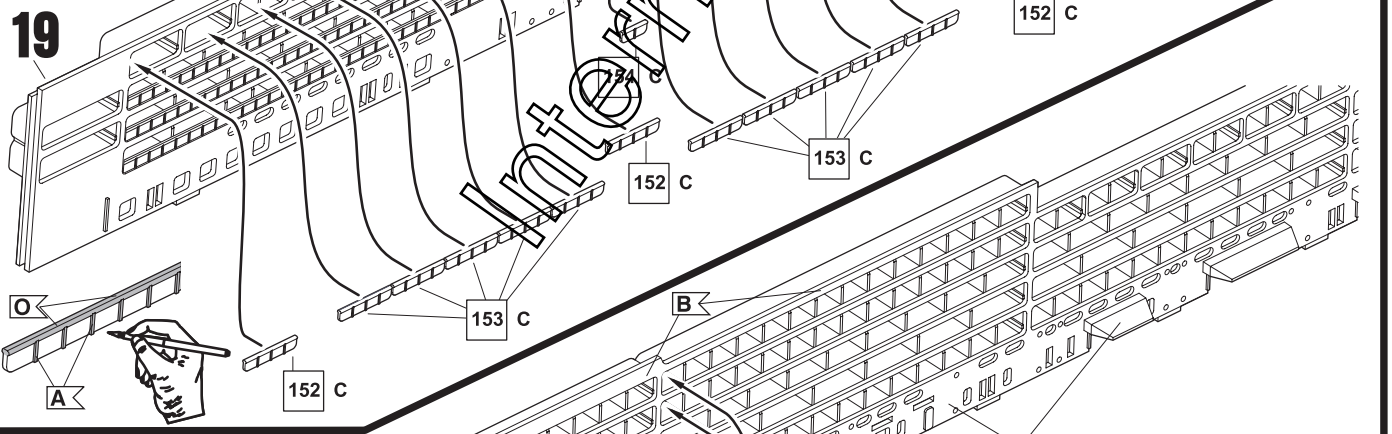

21 

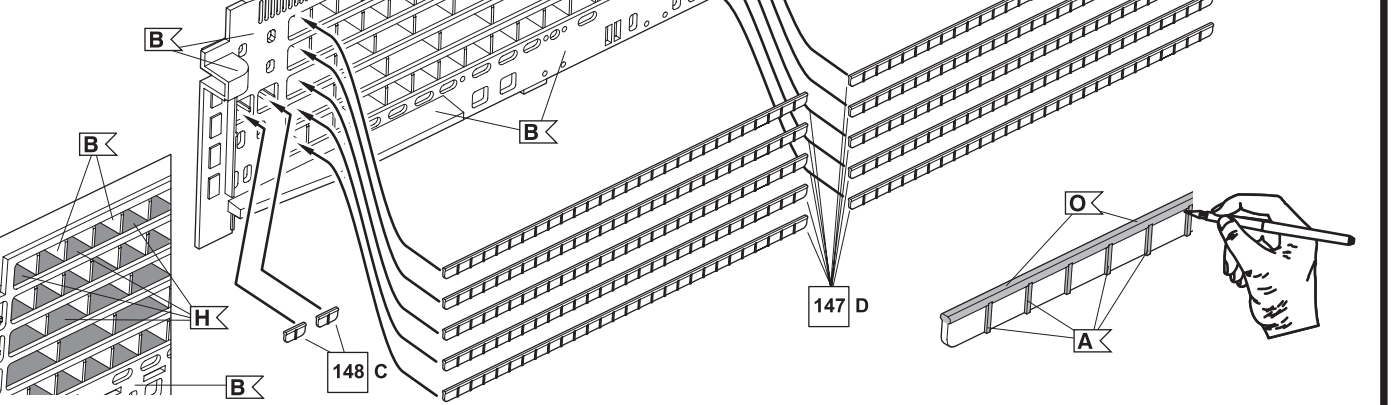

22

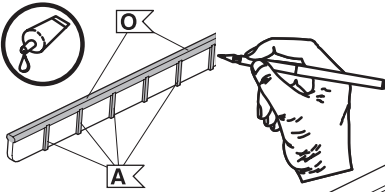

21

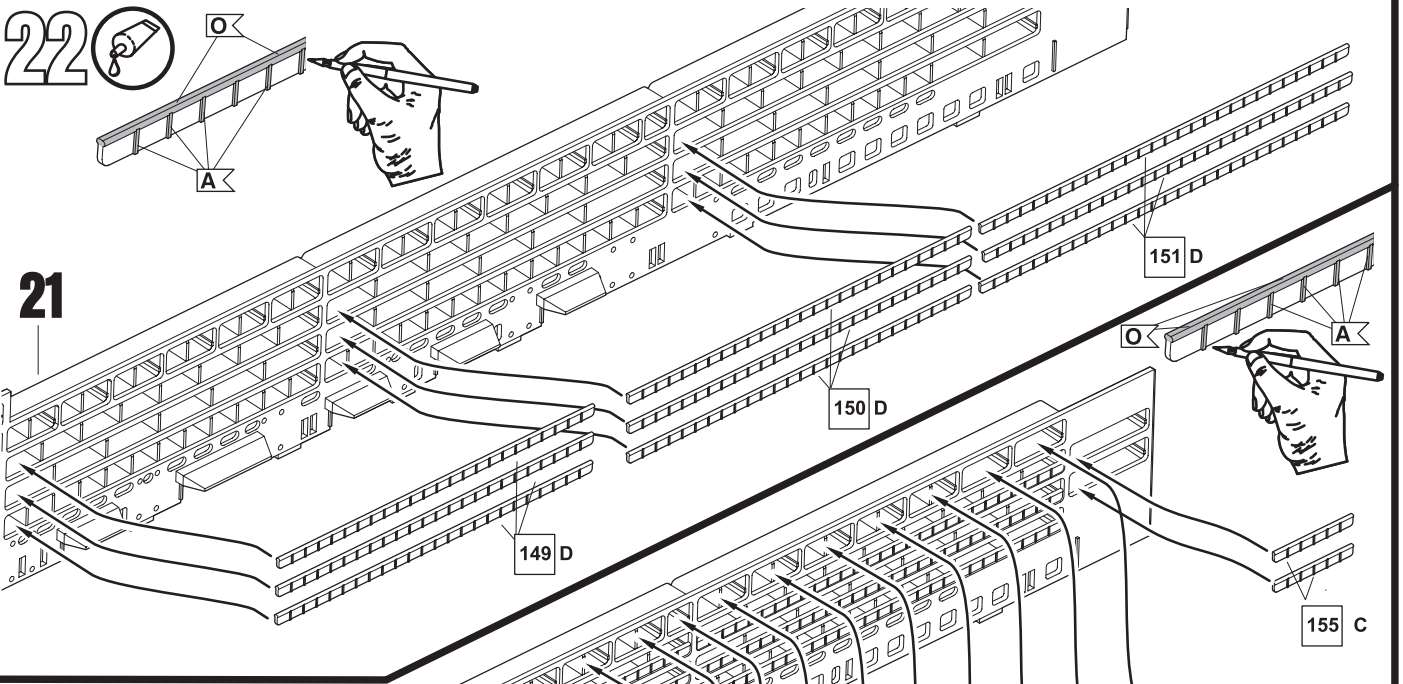

23

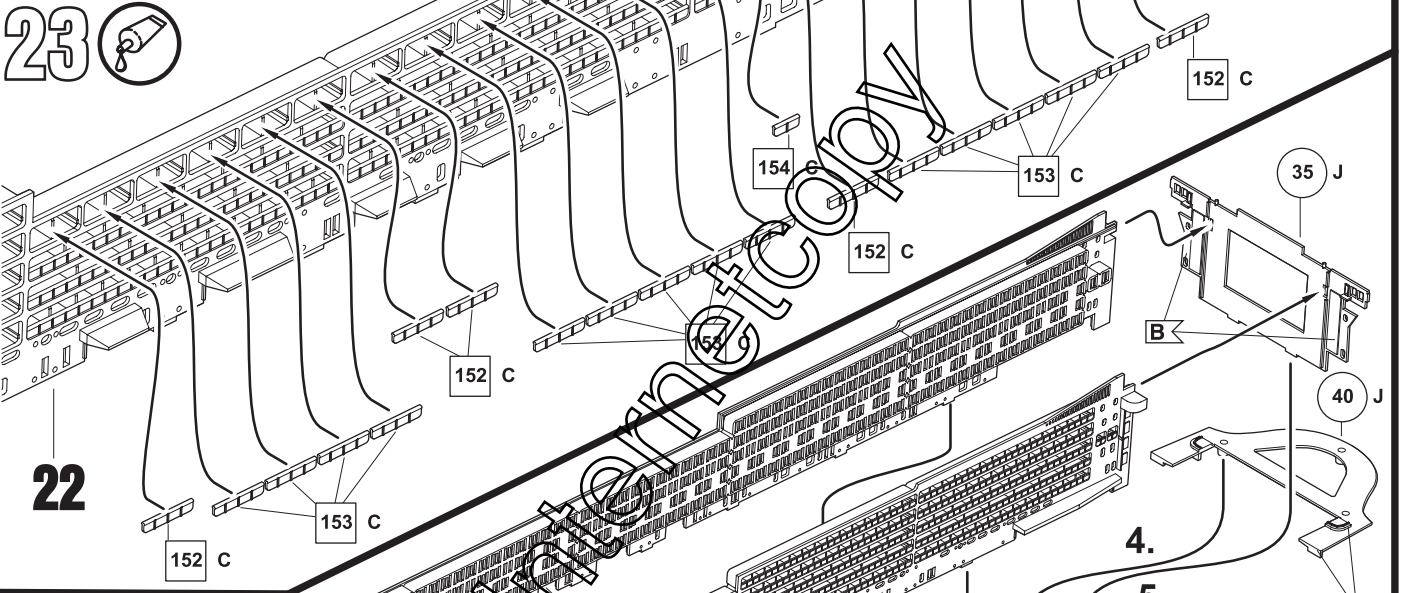

22

24

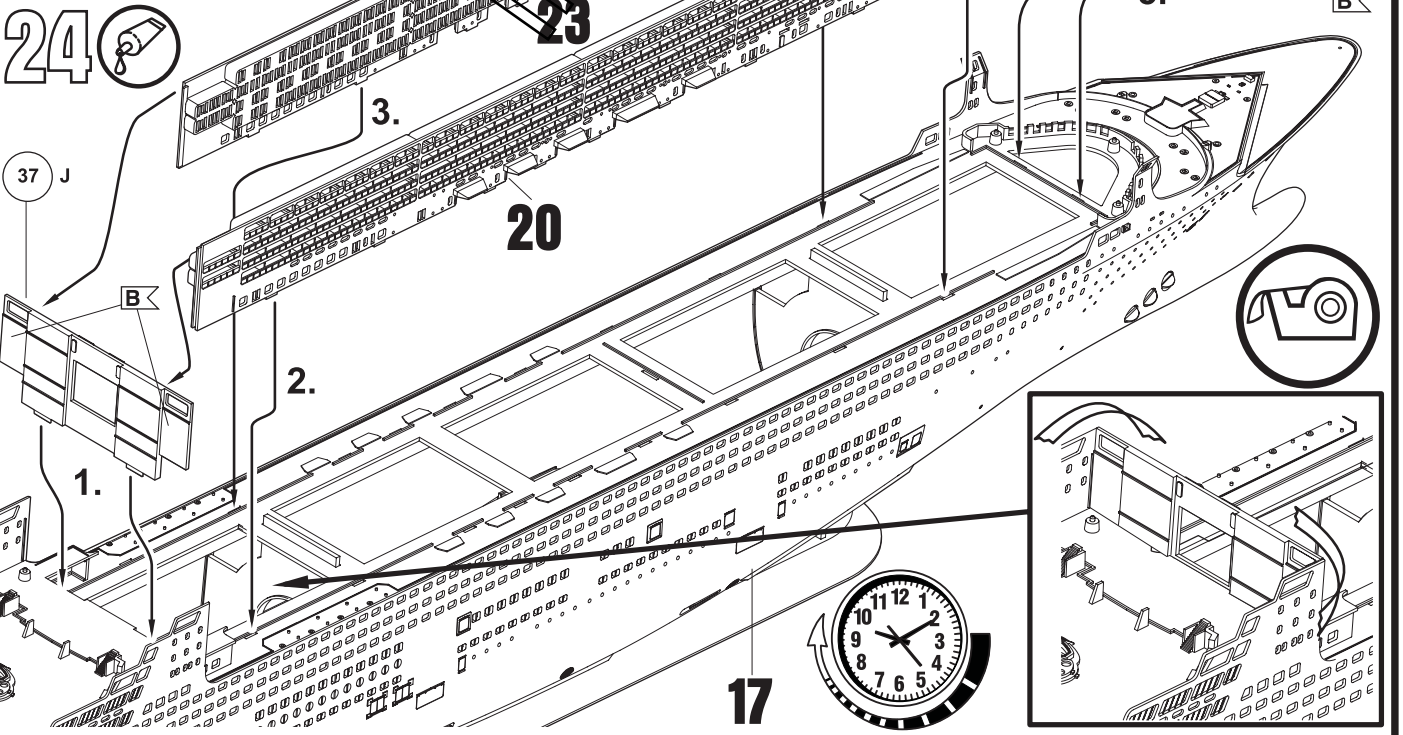

25

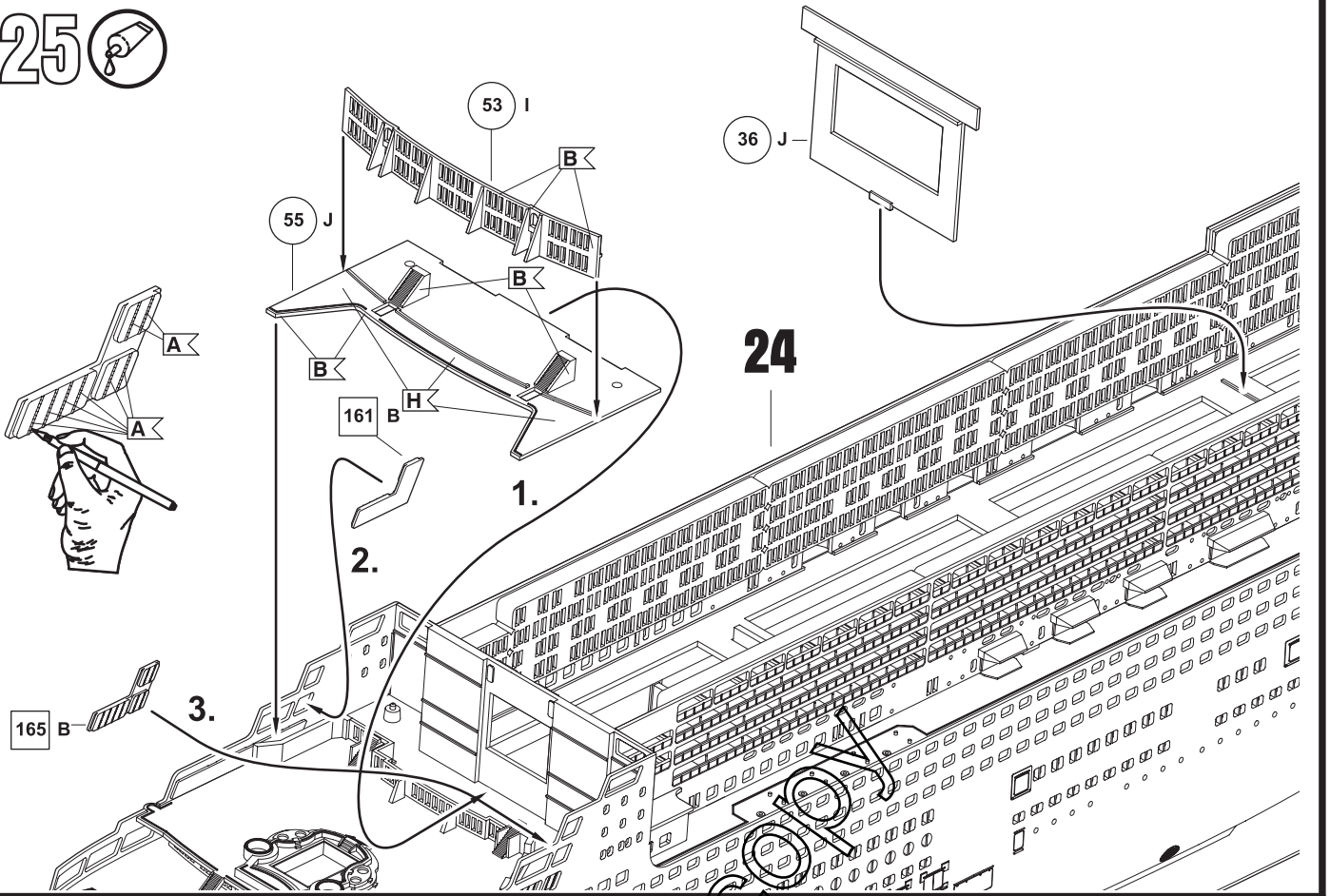

26

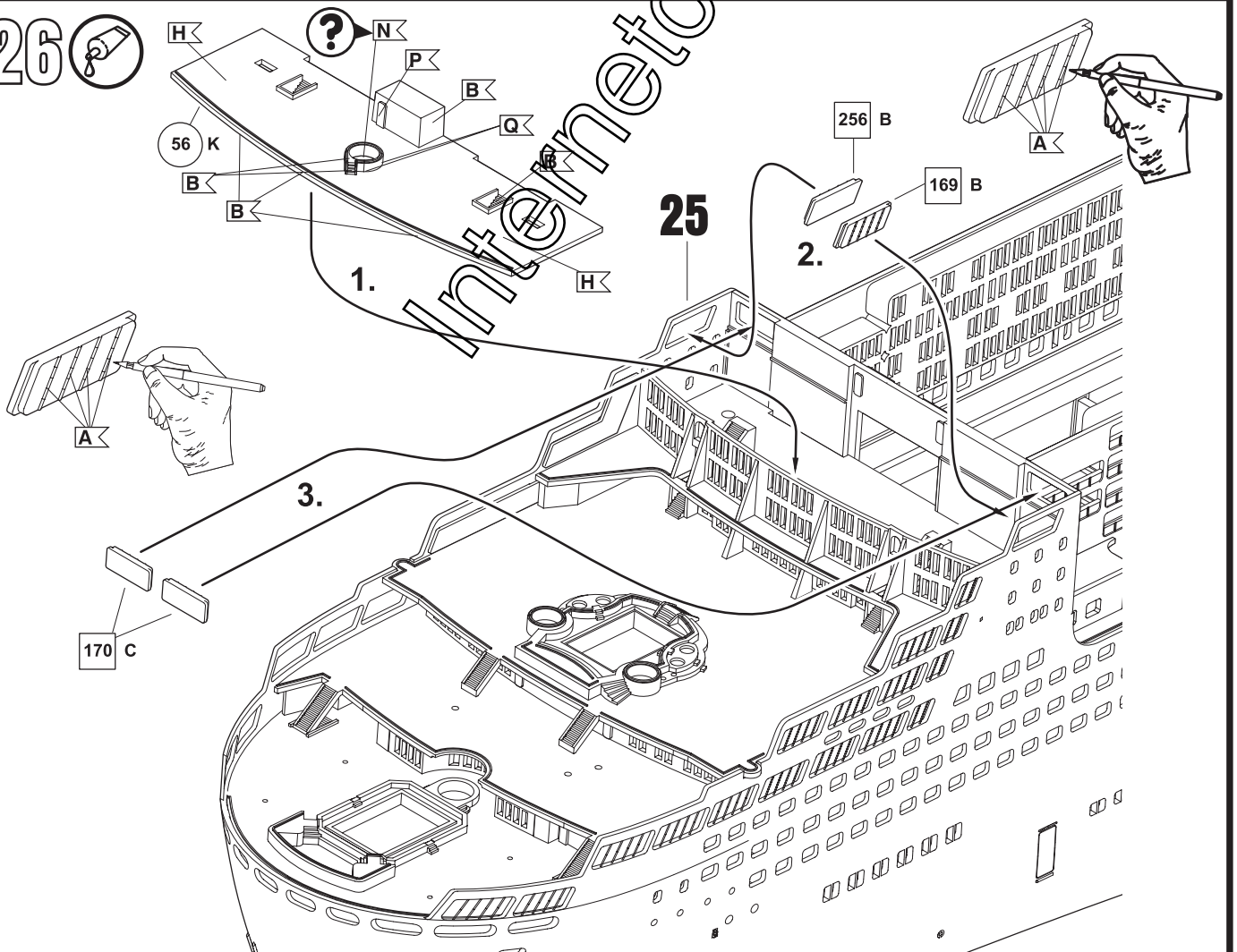

27

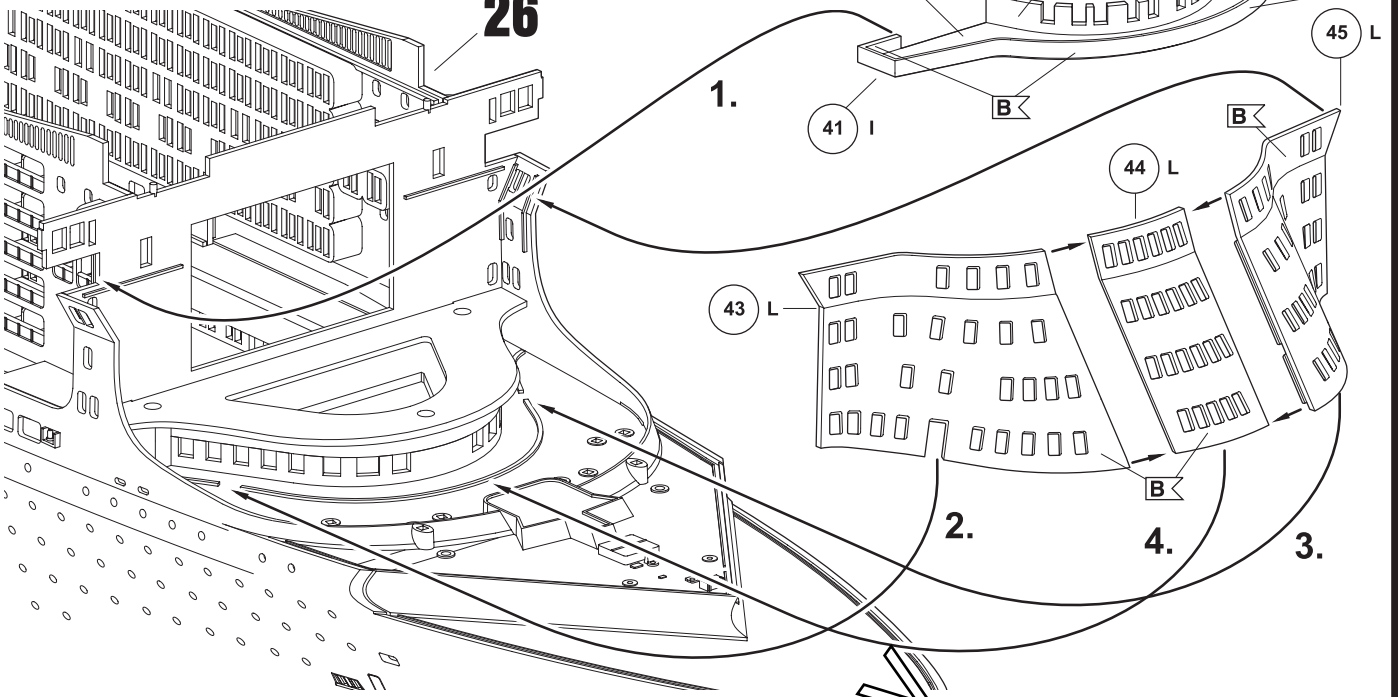

27a

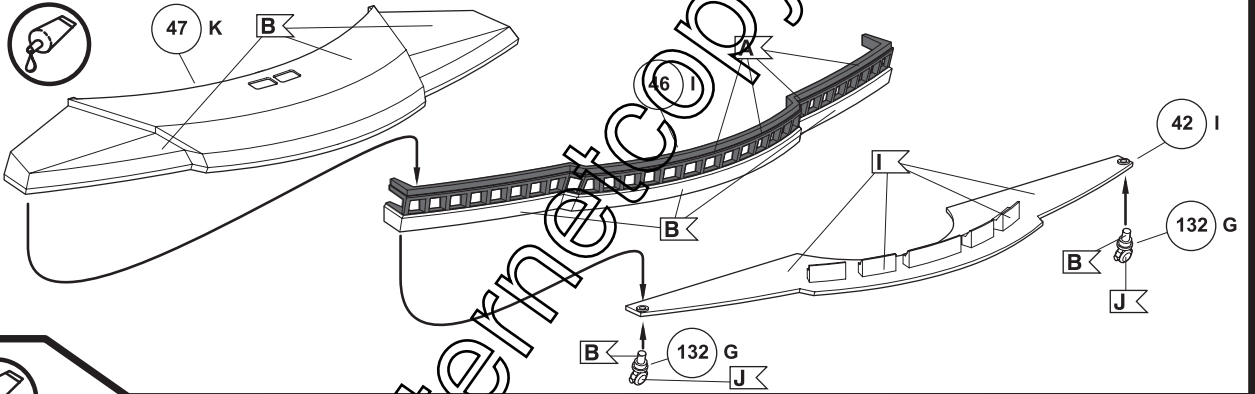

28

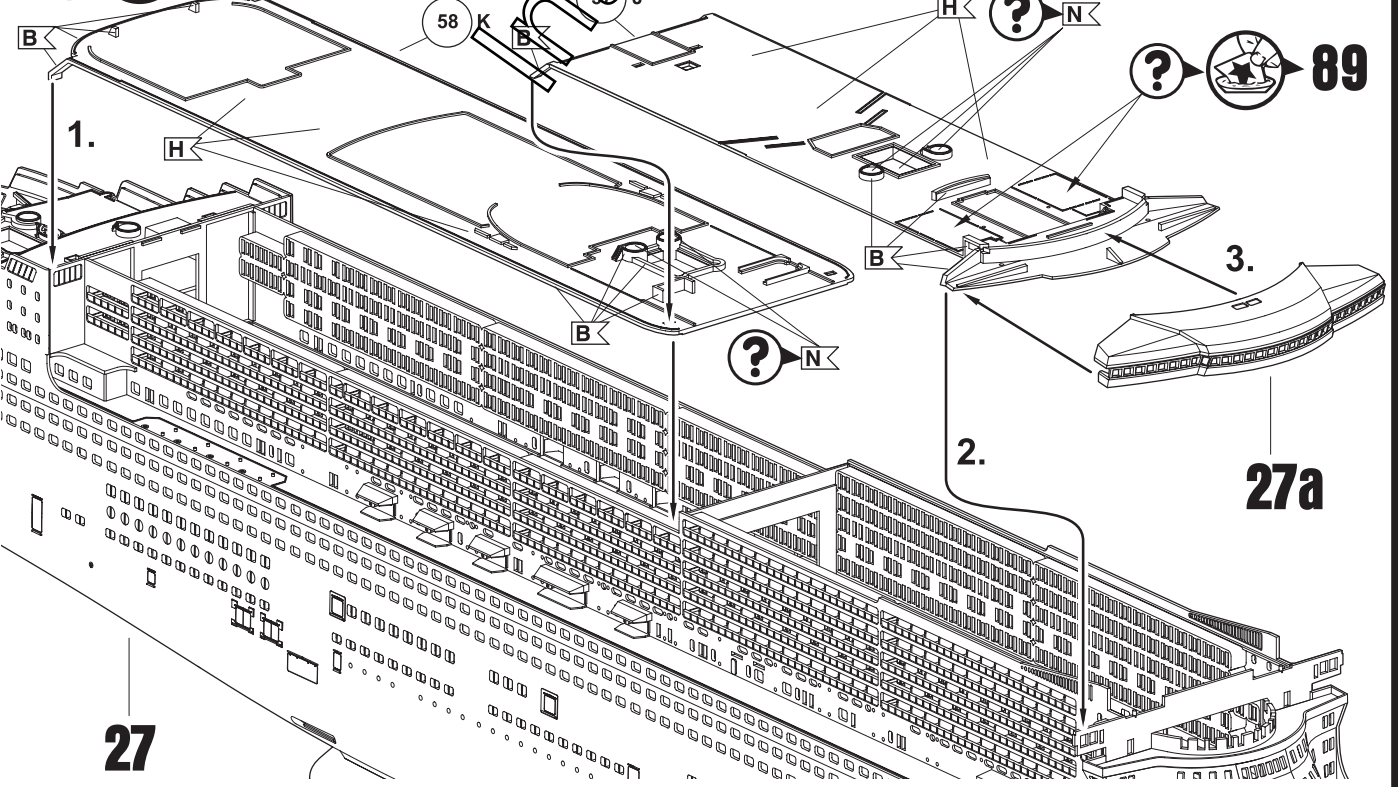

27

27a

29

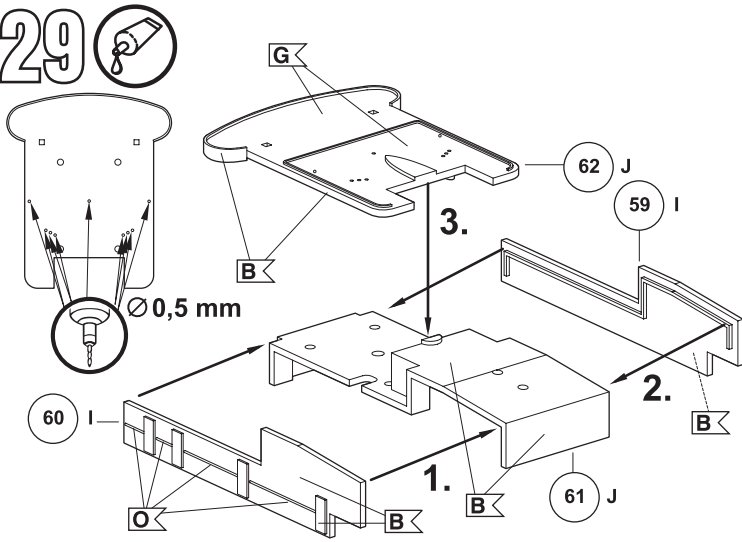

30

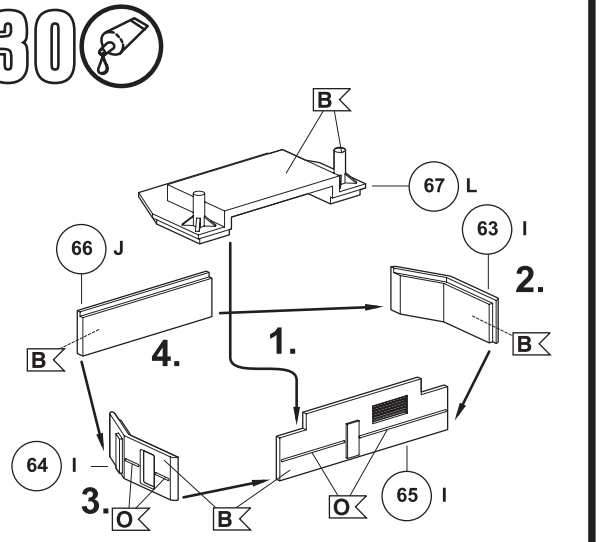

31

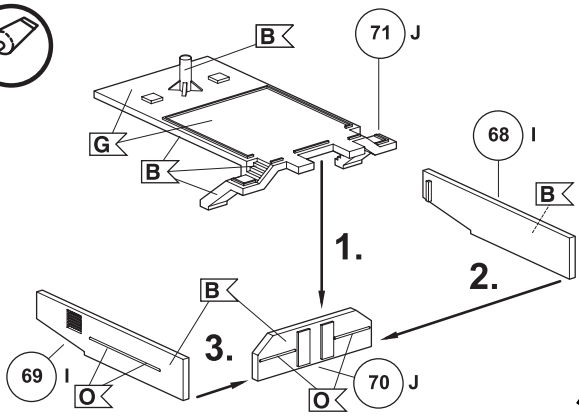

32

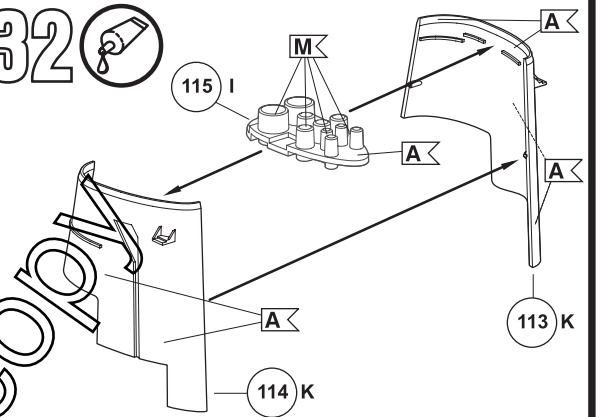

33

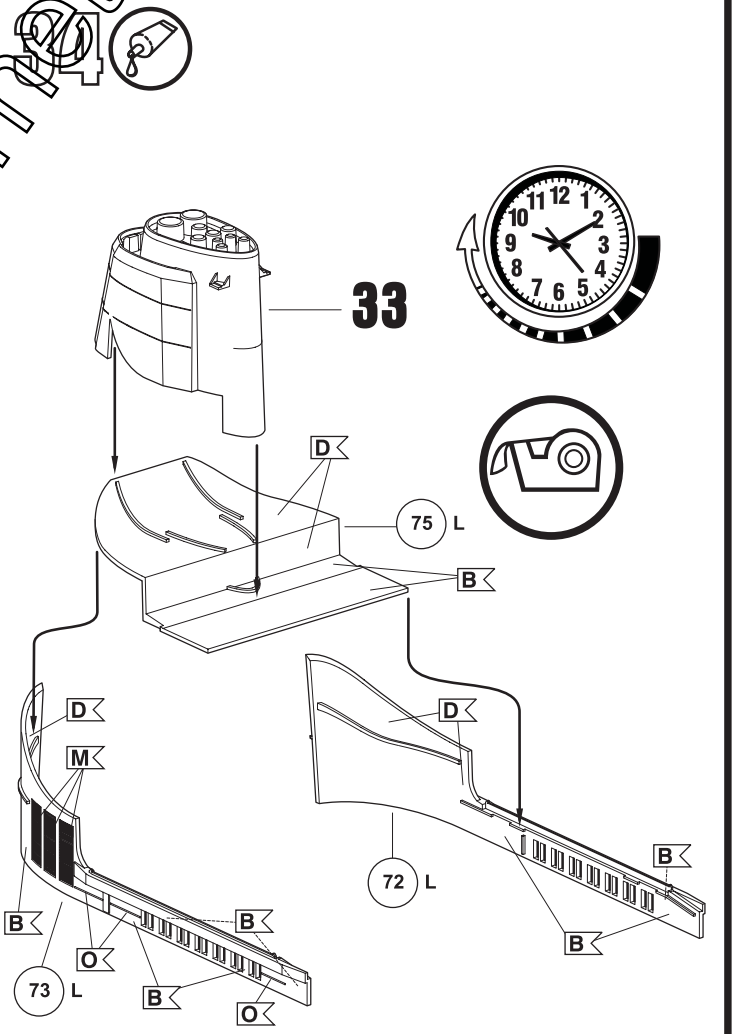
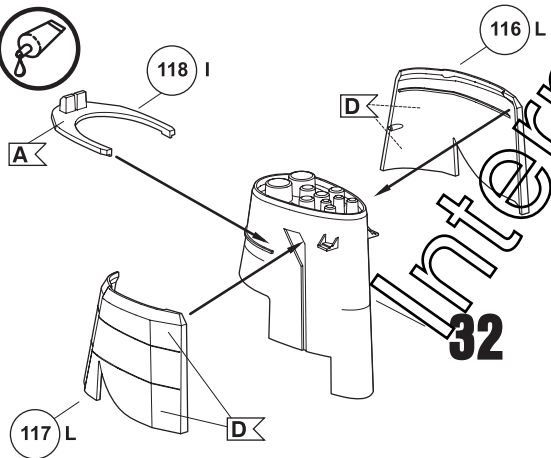

35

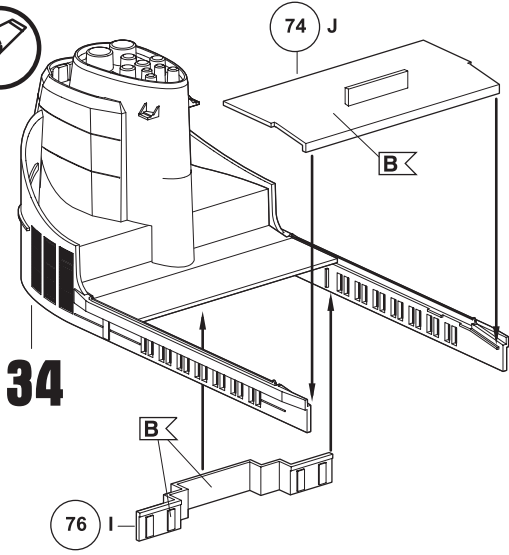

36

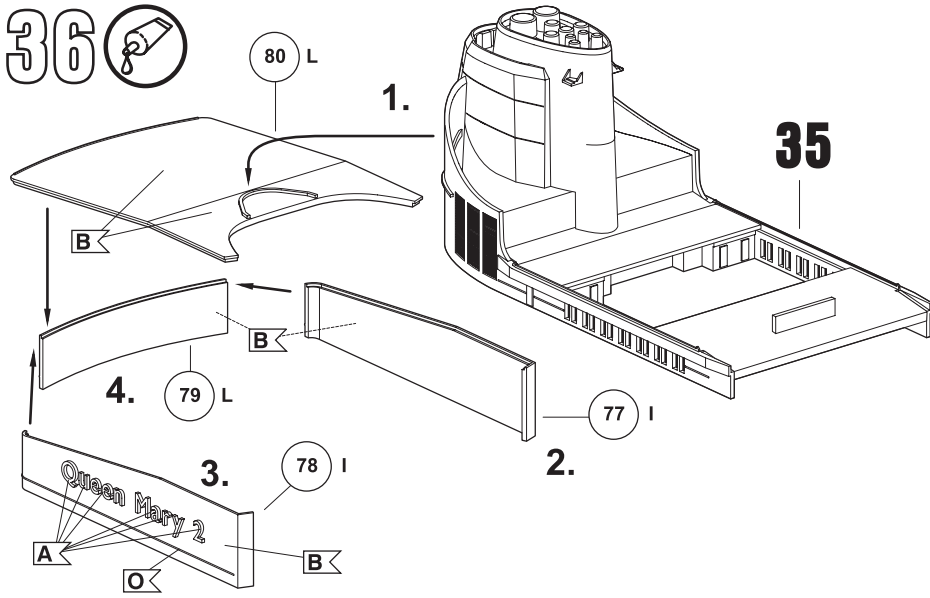

37

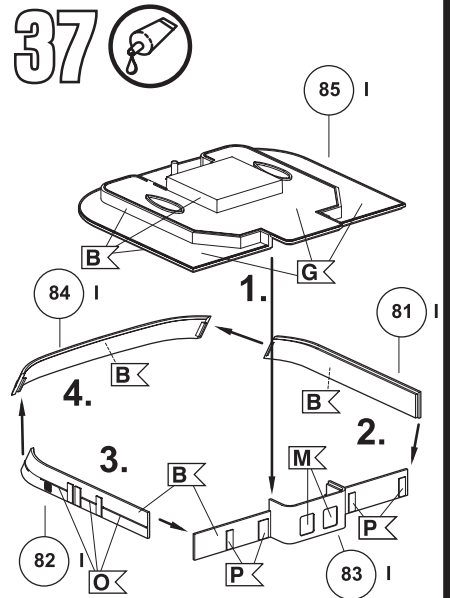

38

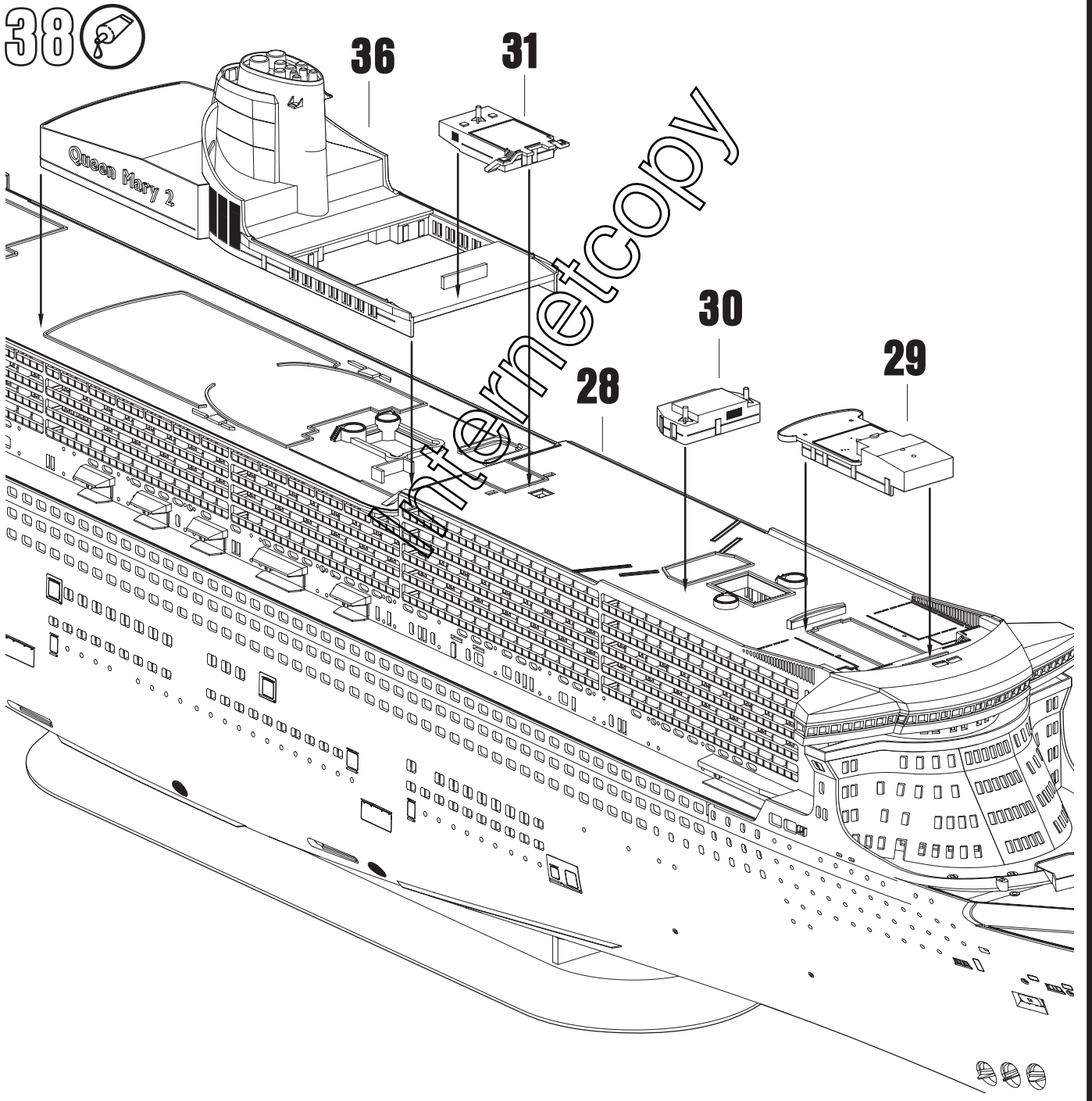

39 

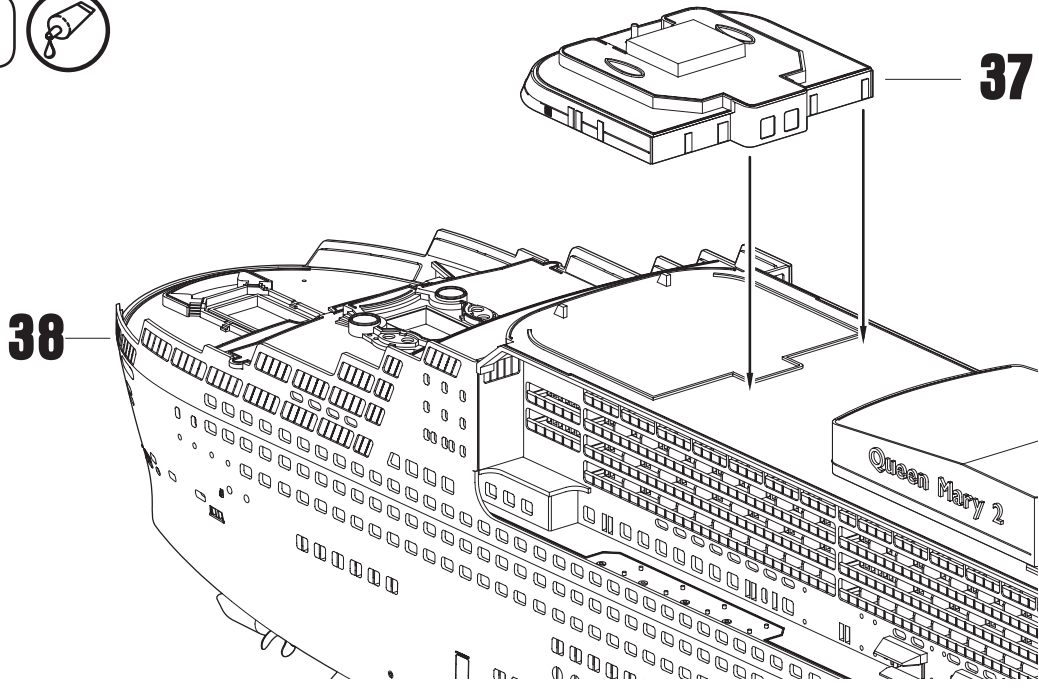

40 

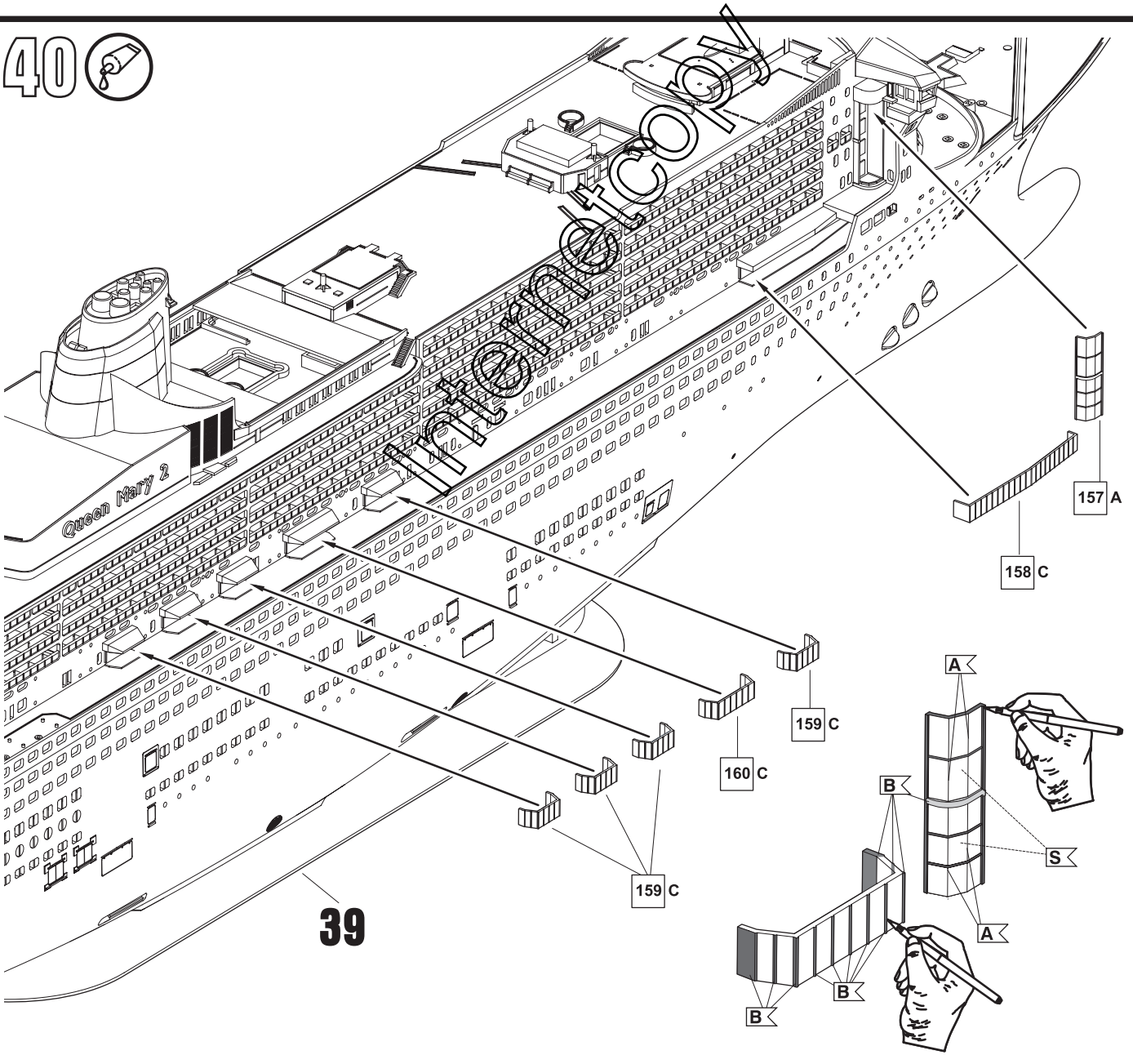

41

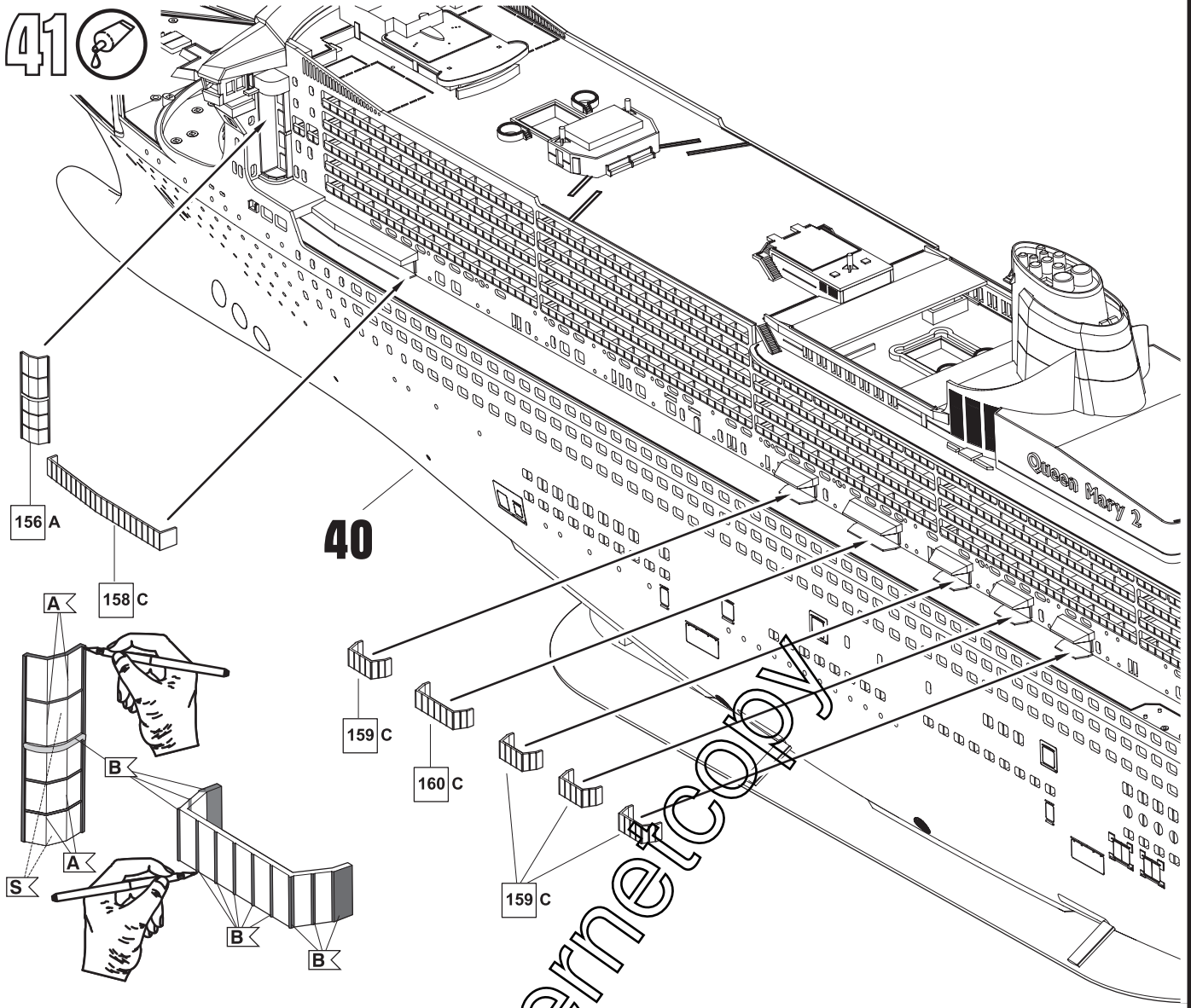

42

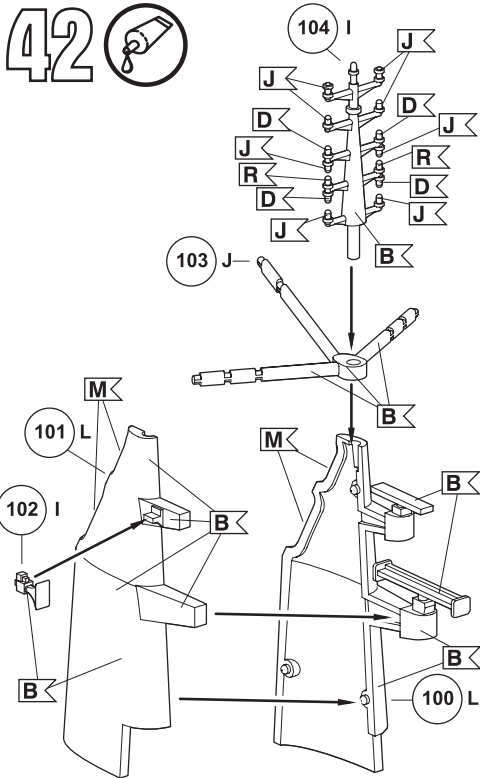

41

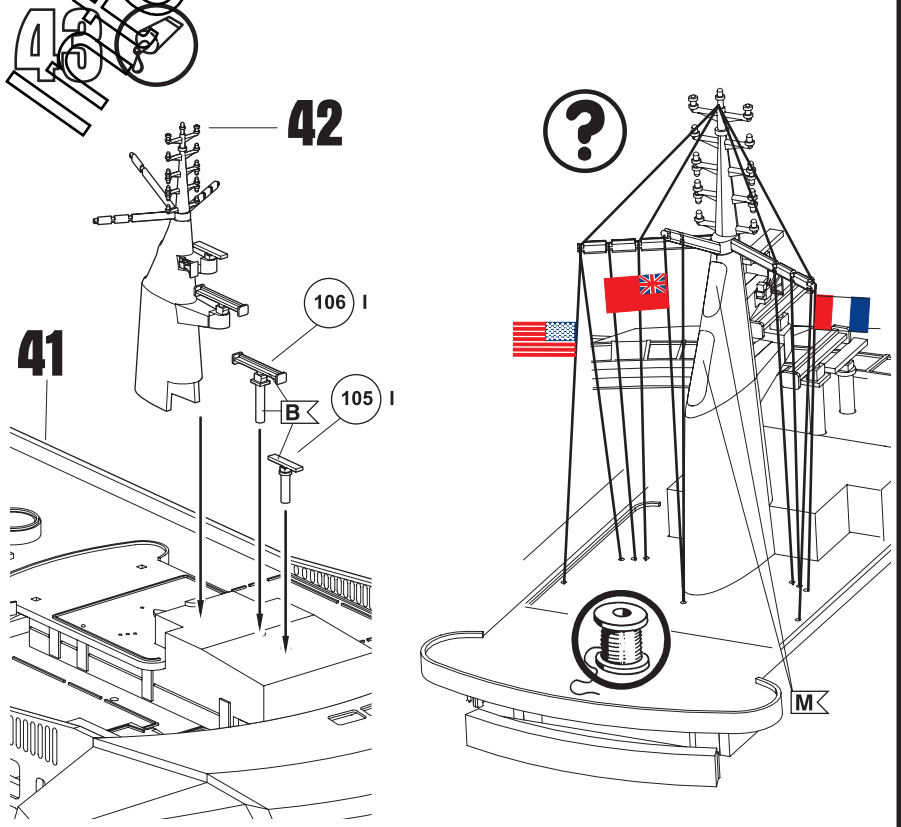

44



2X

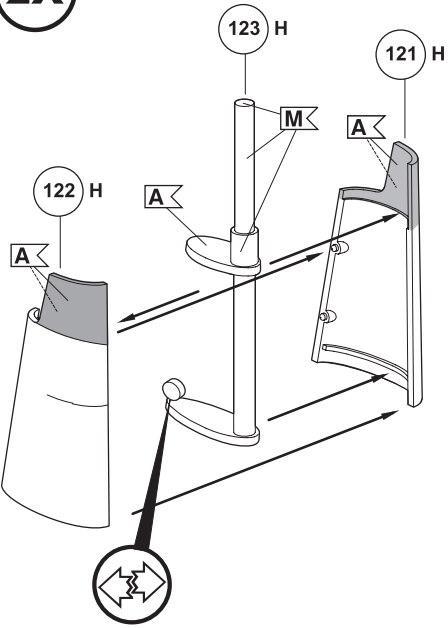

45



2X

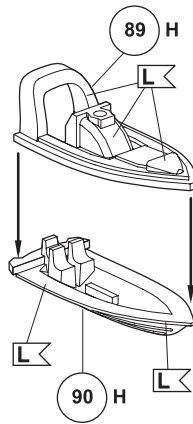

46



45

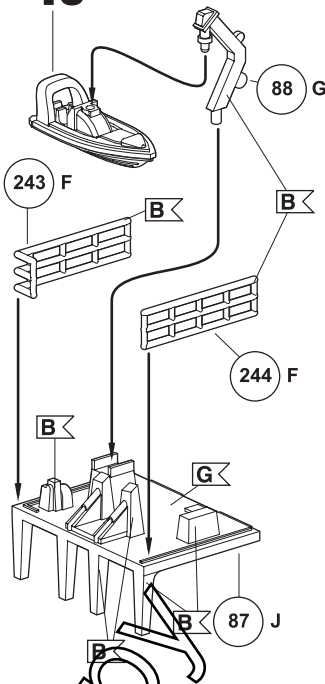

47



45

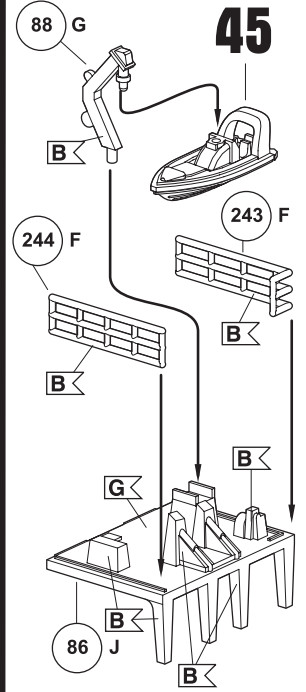

48



44

43

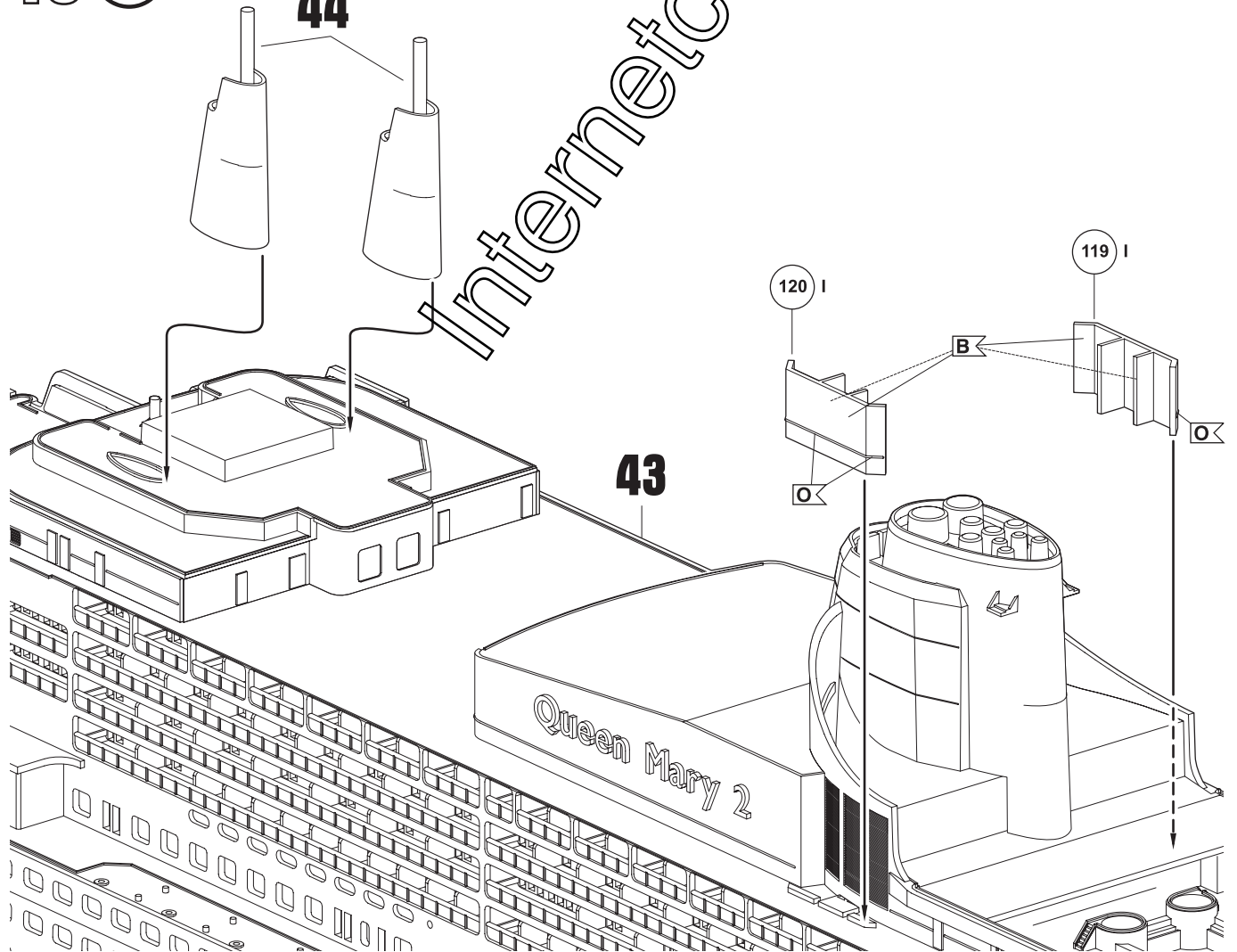

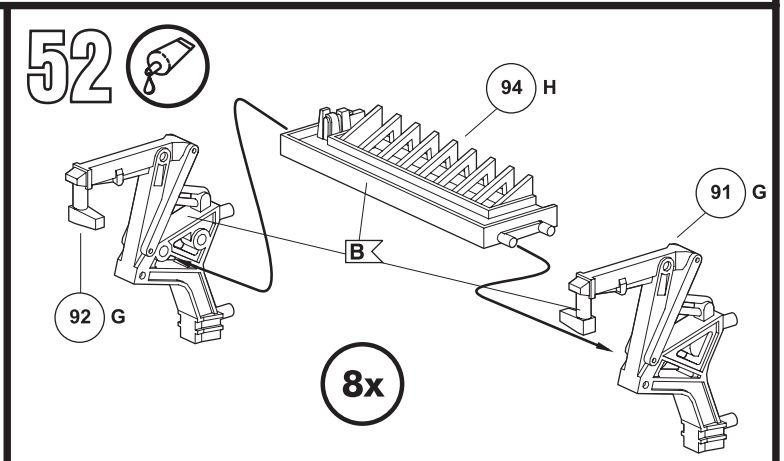
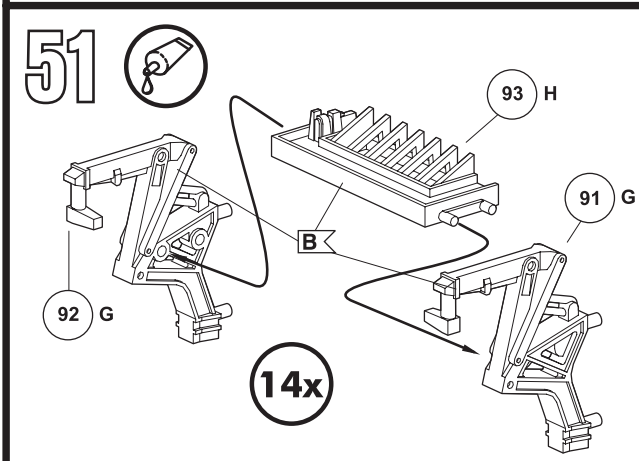
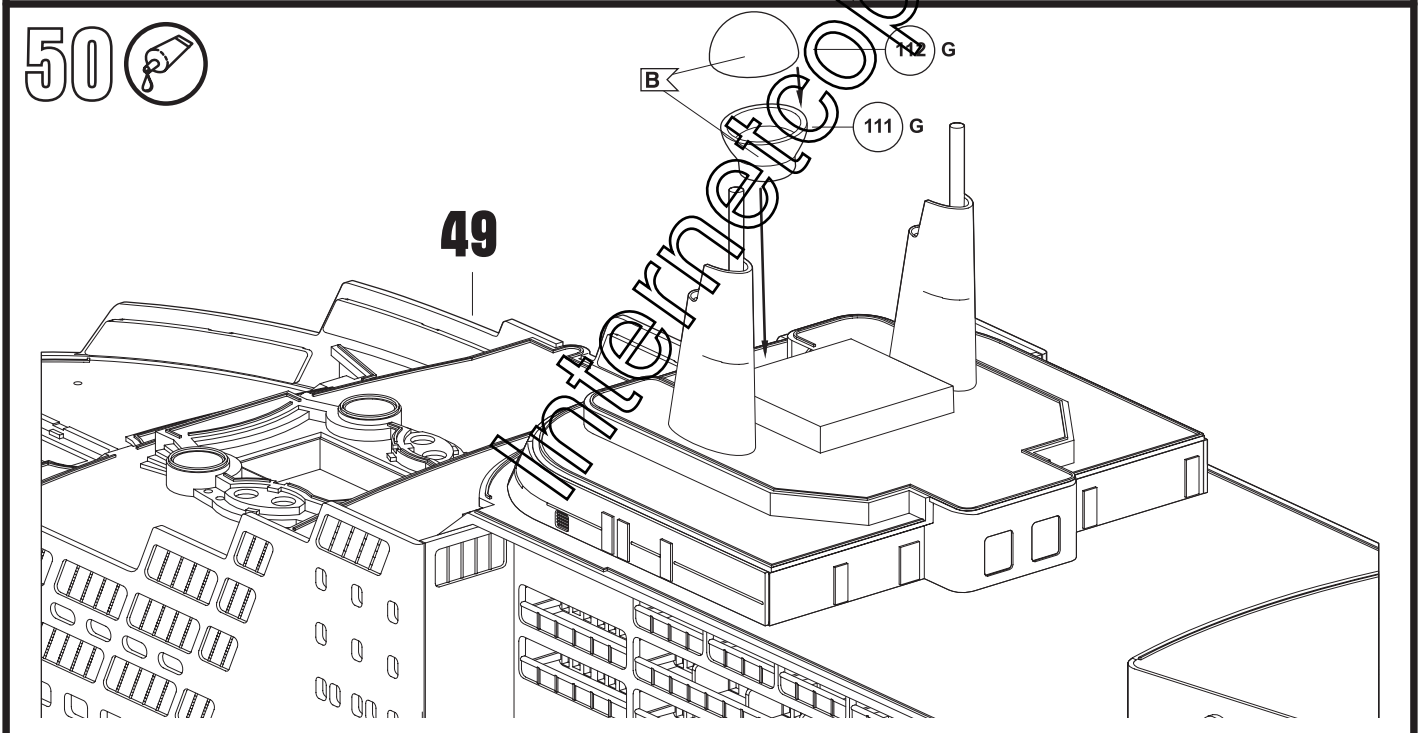
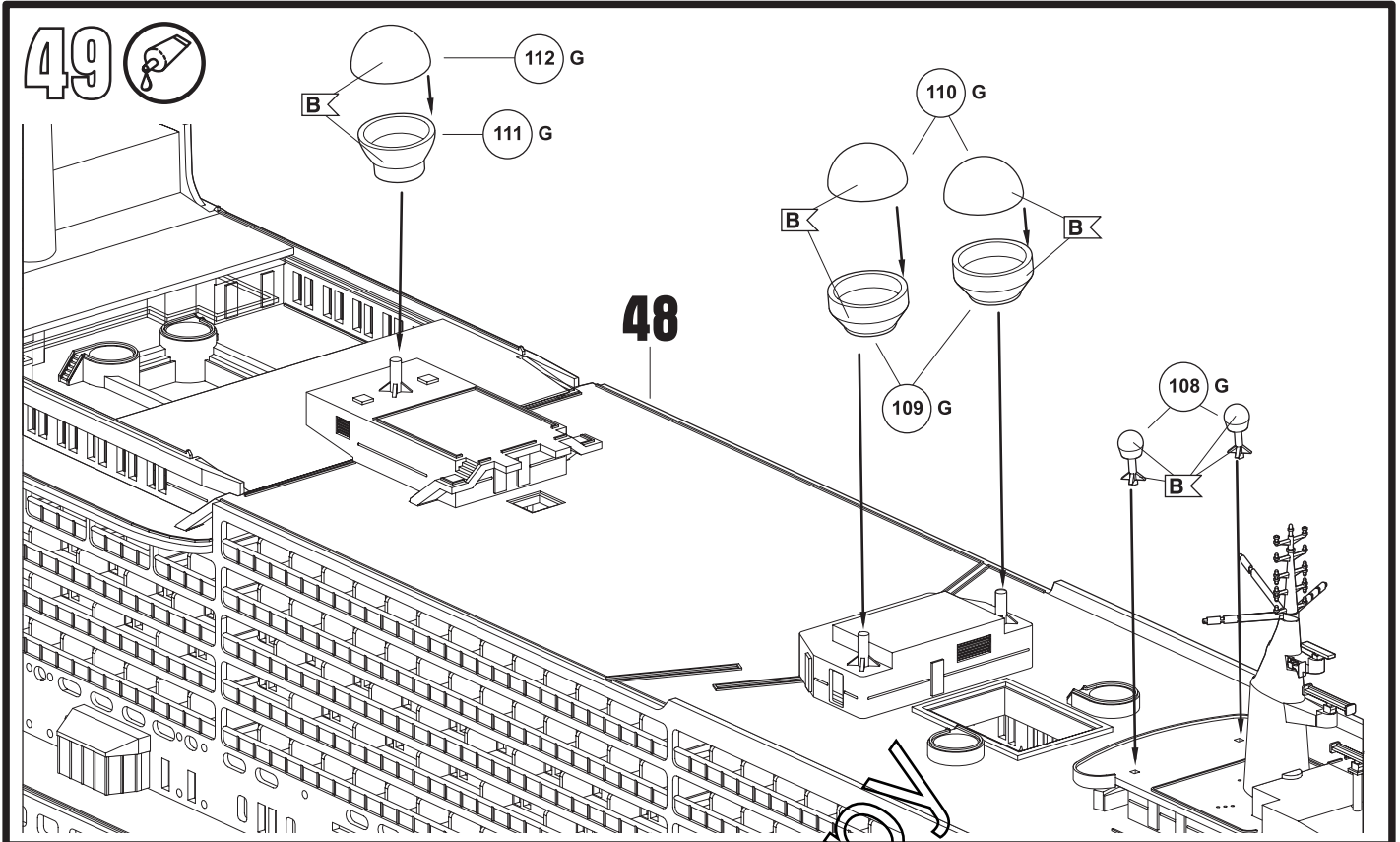

53



95 H

J



14x

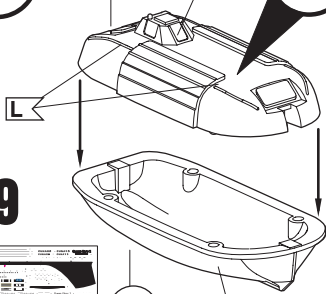

89

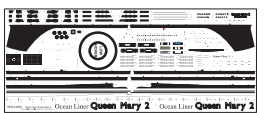

96 H

B

54



8x

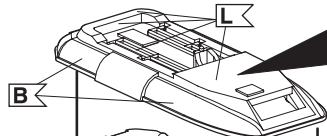

L

97 H



89

98 C

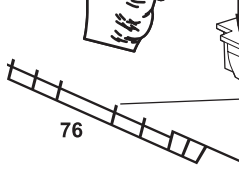

76

B

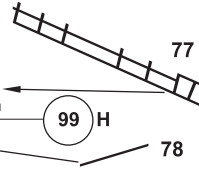

77

99 H

78

55

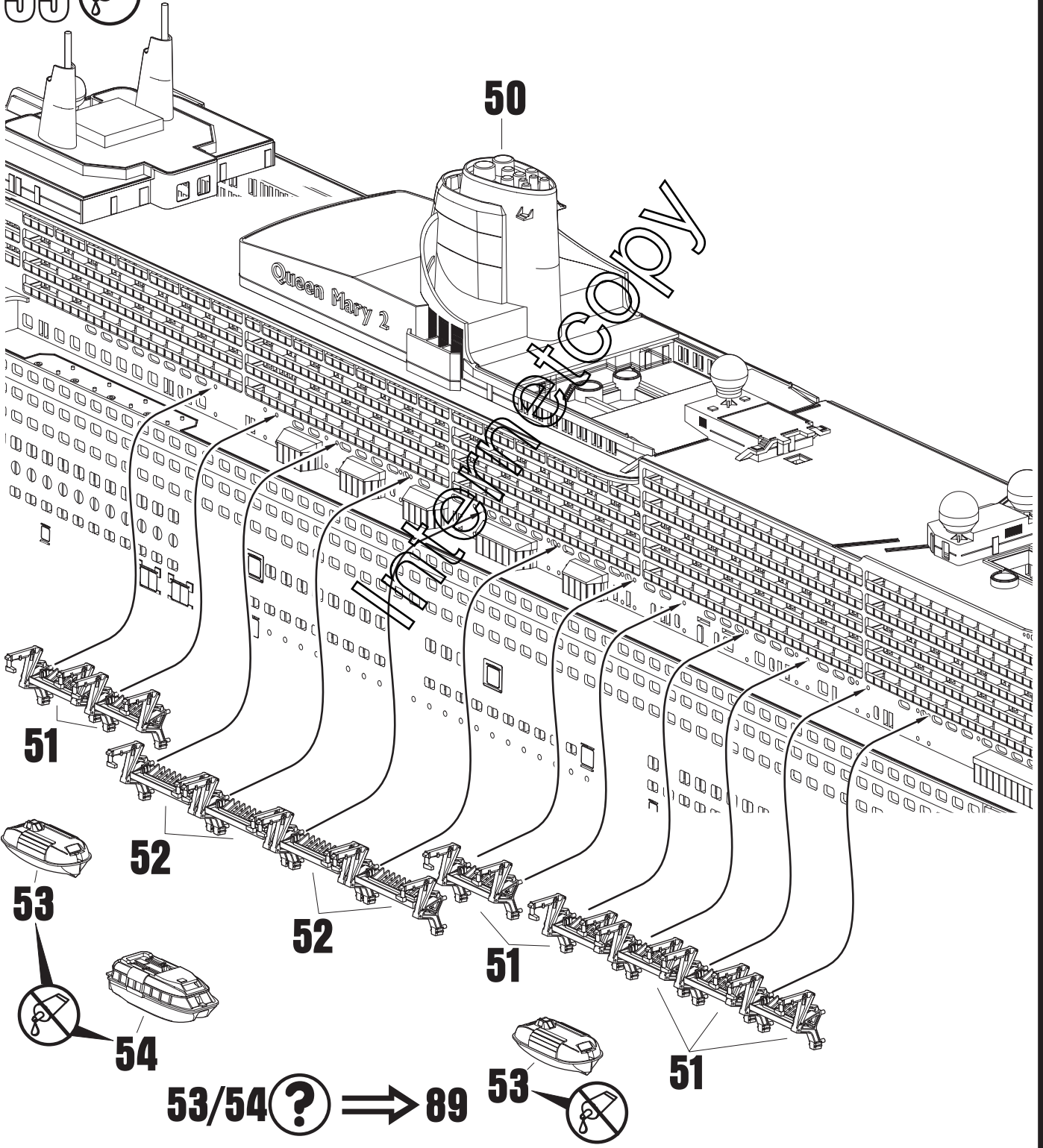

50

51

52

53



54

53/54 (?) 89

51



53

51

56

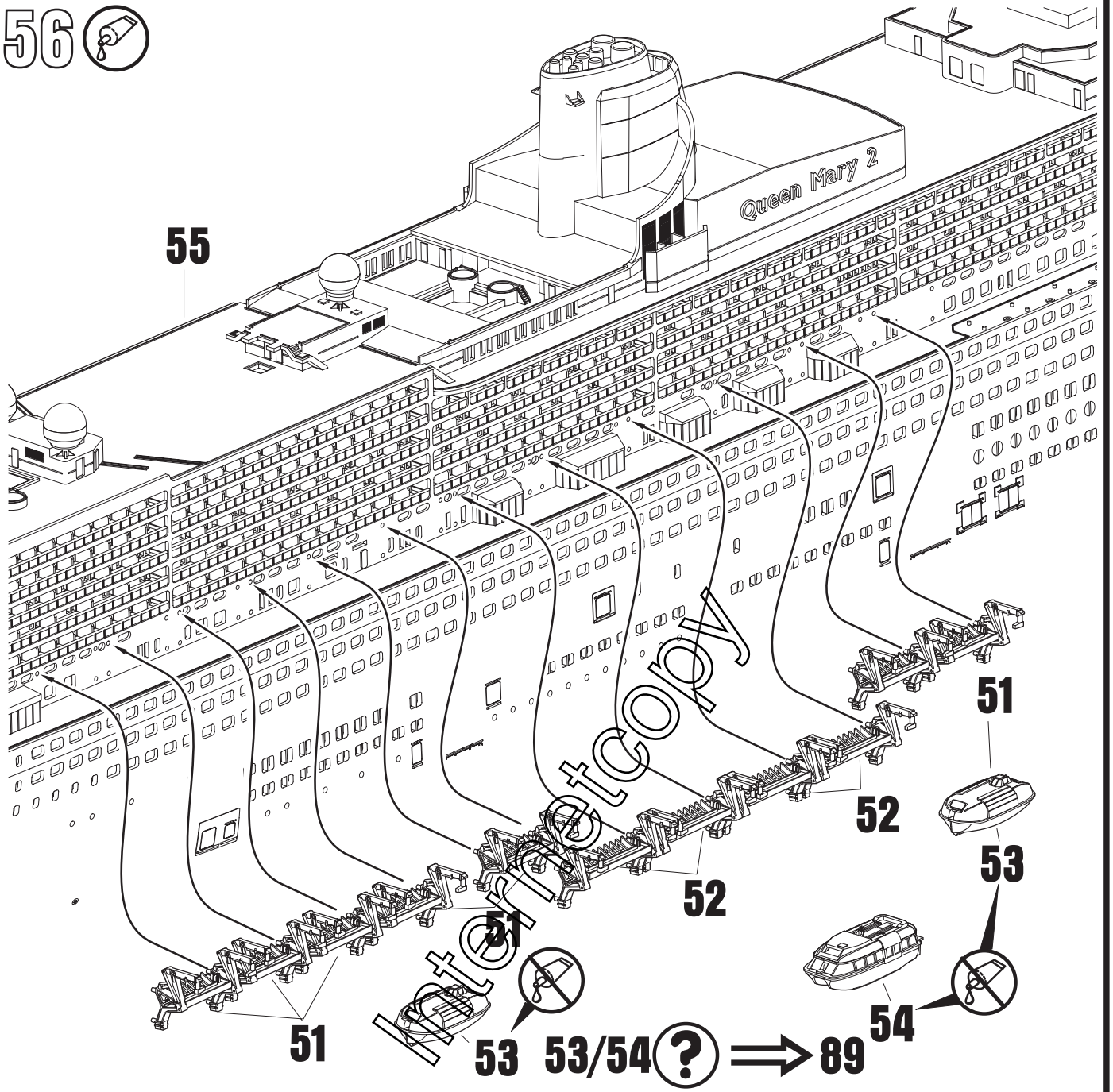

57

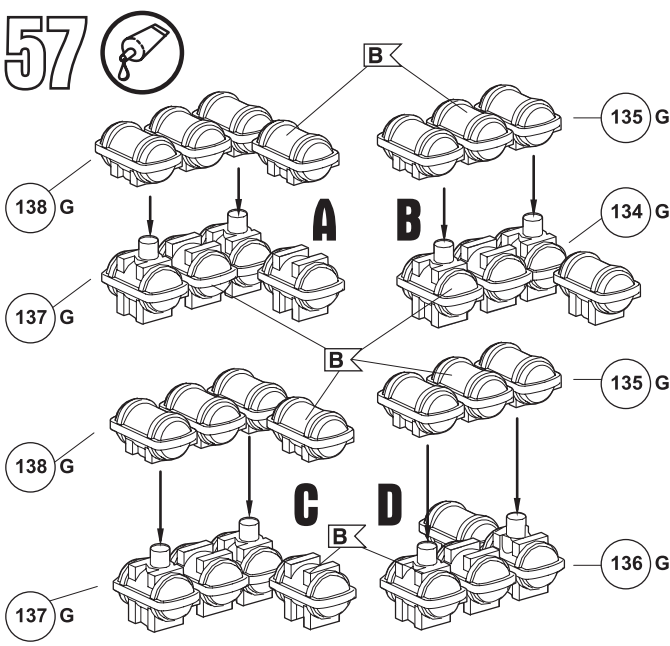

58

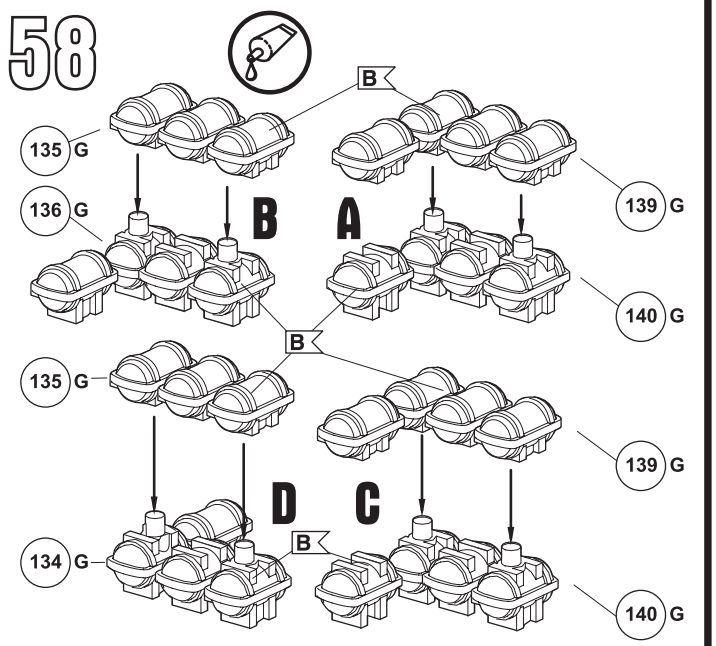

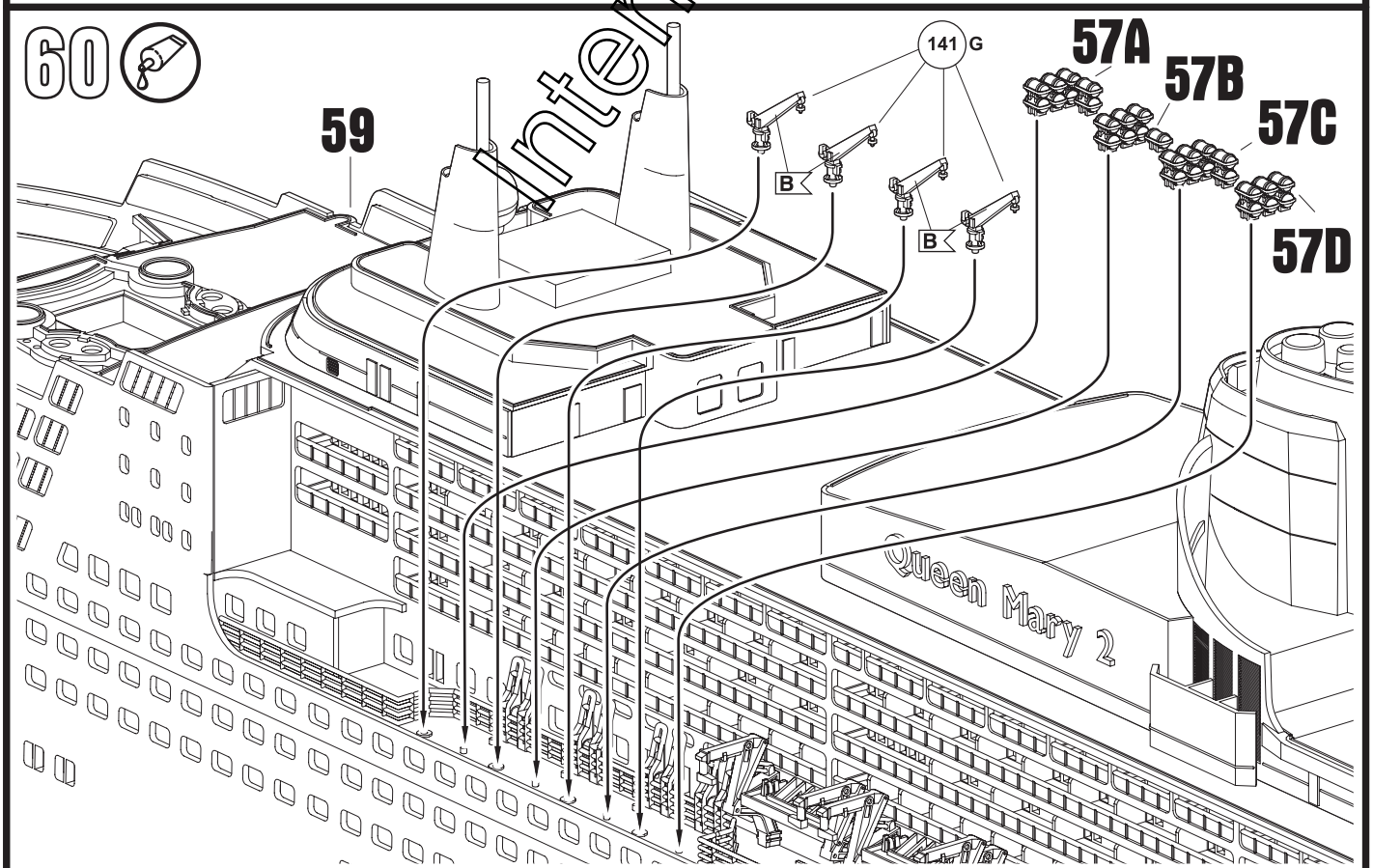
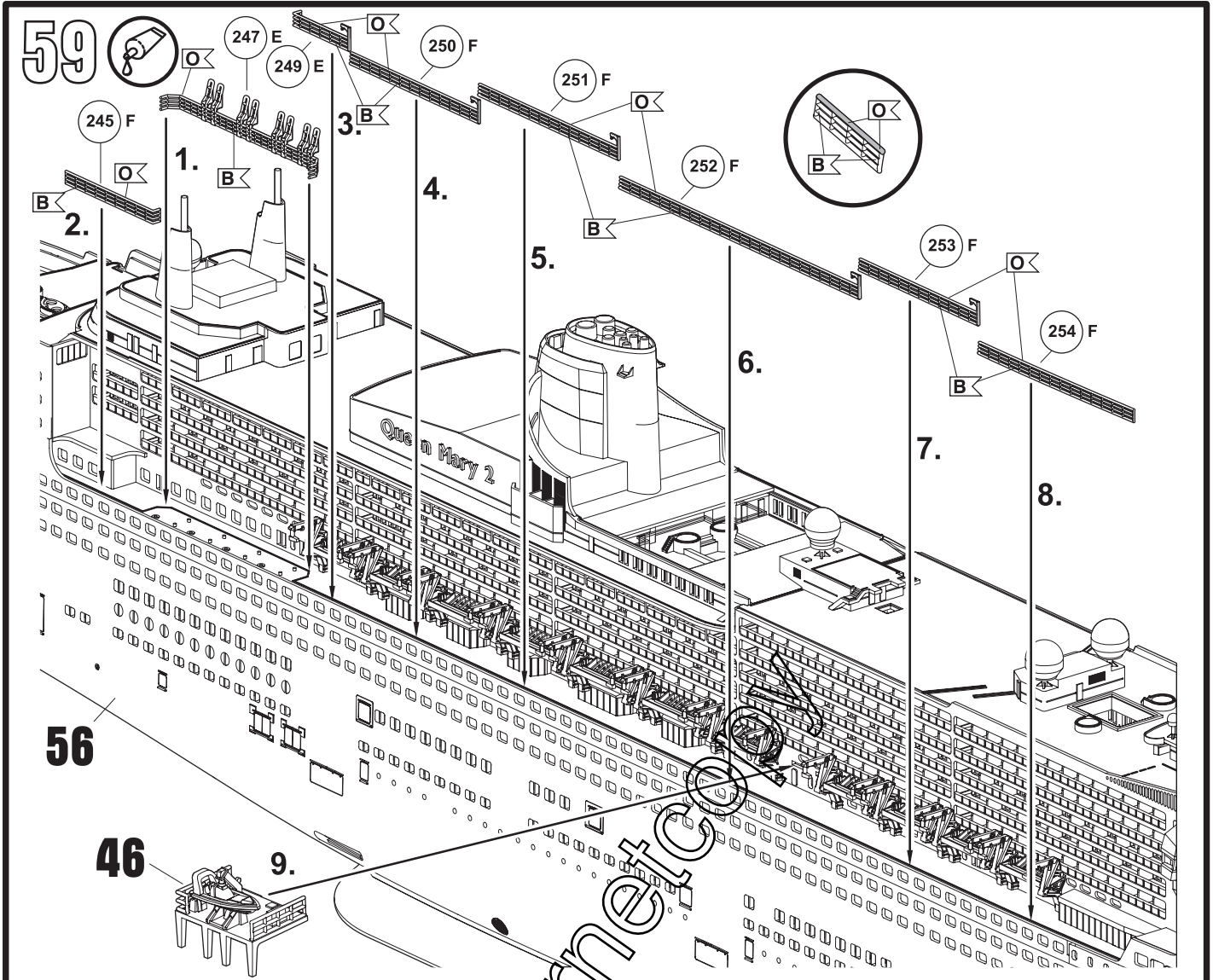

61 

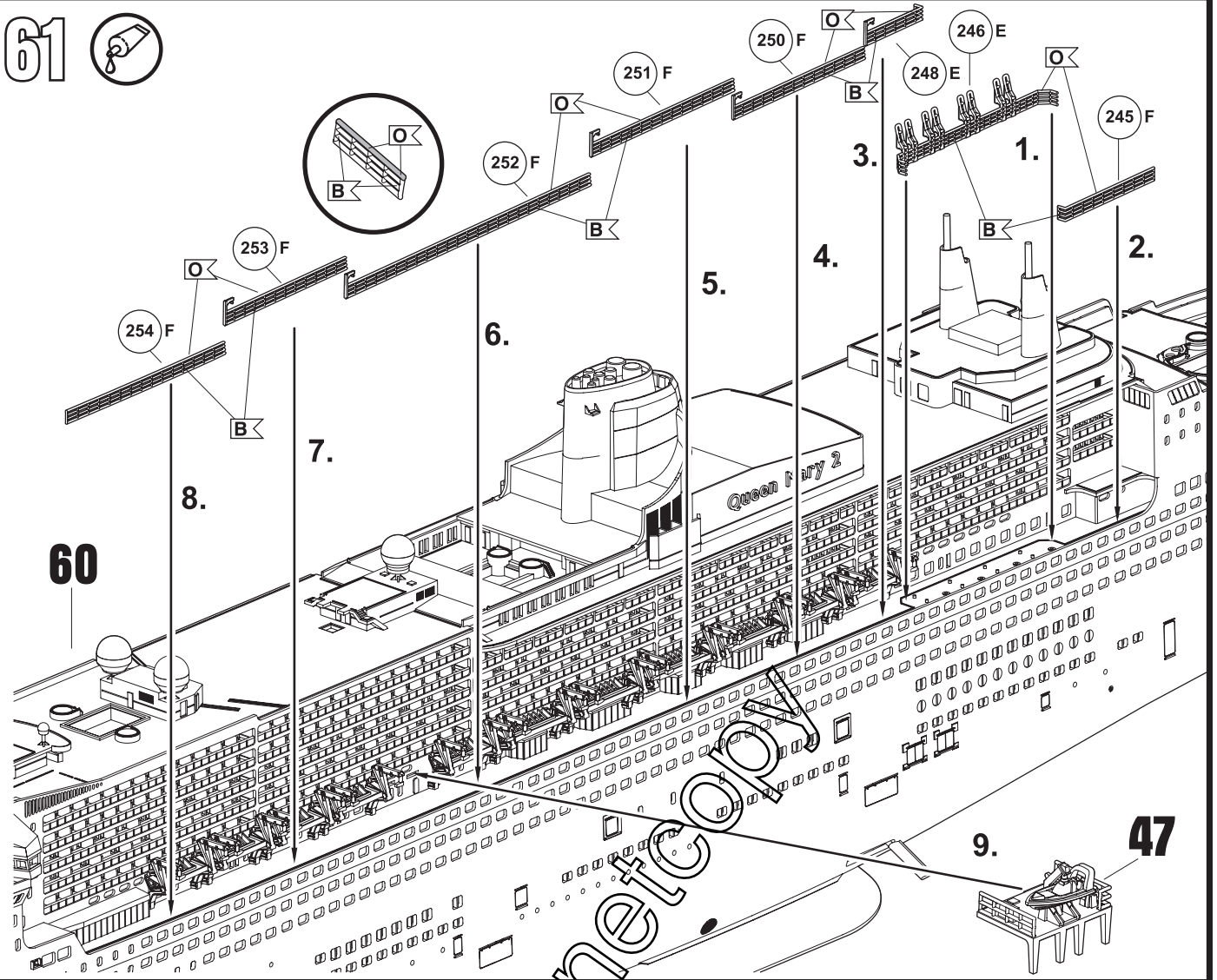

62 

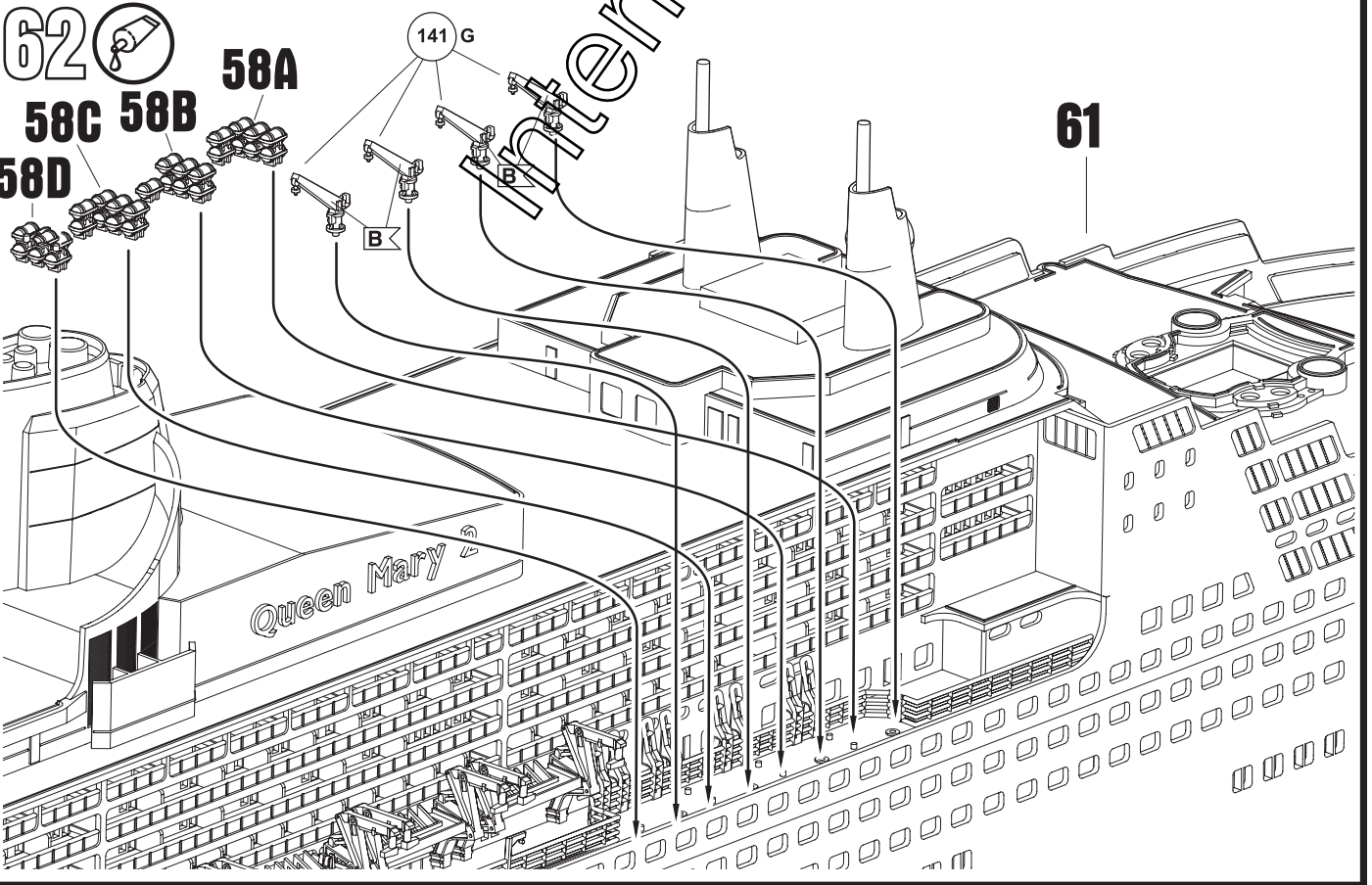

68 

65

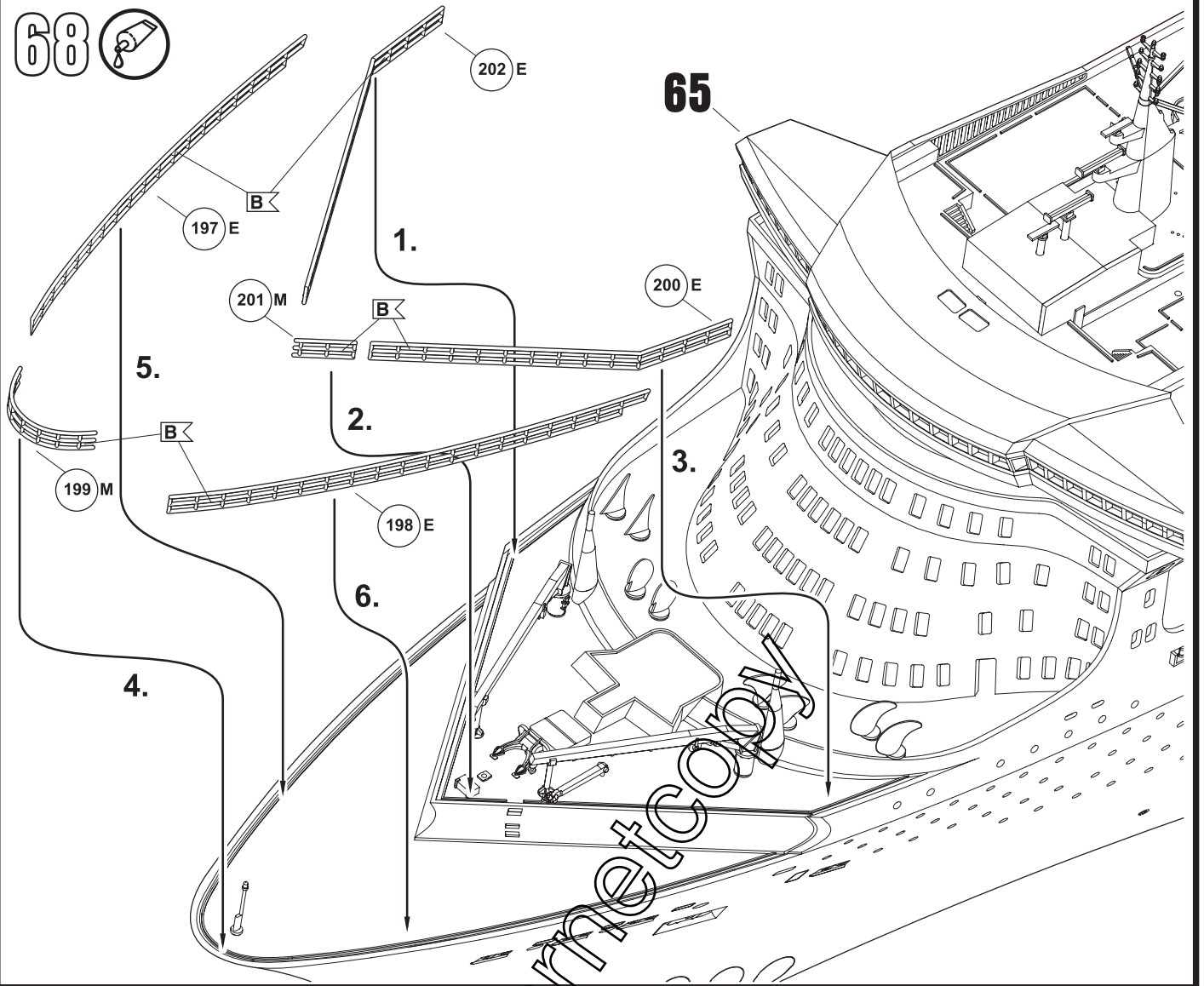

69 

65

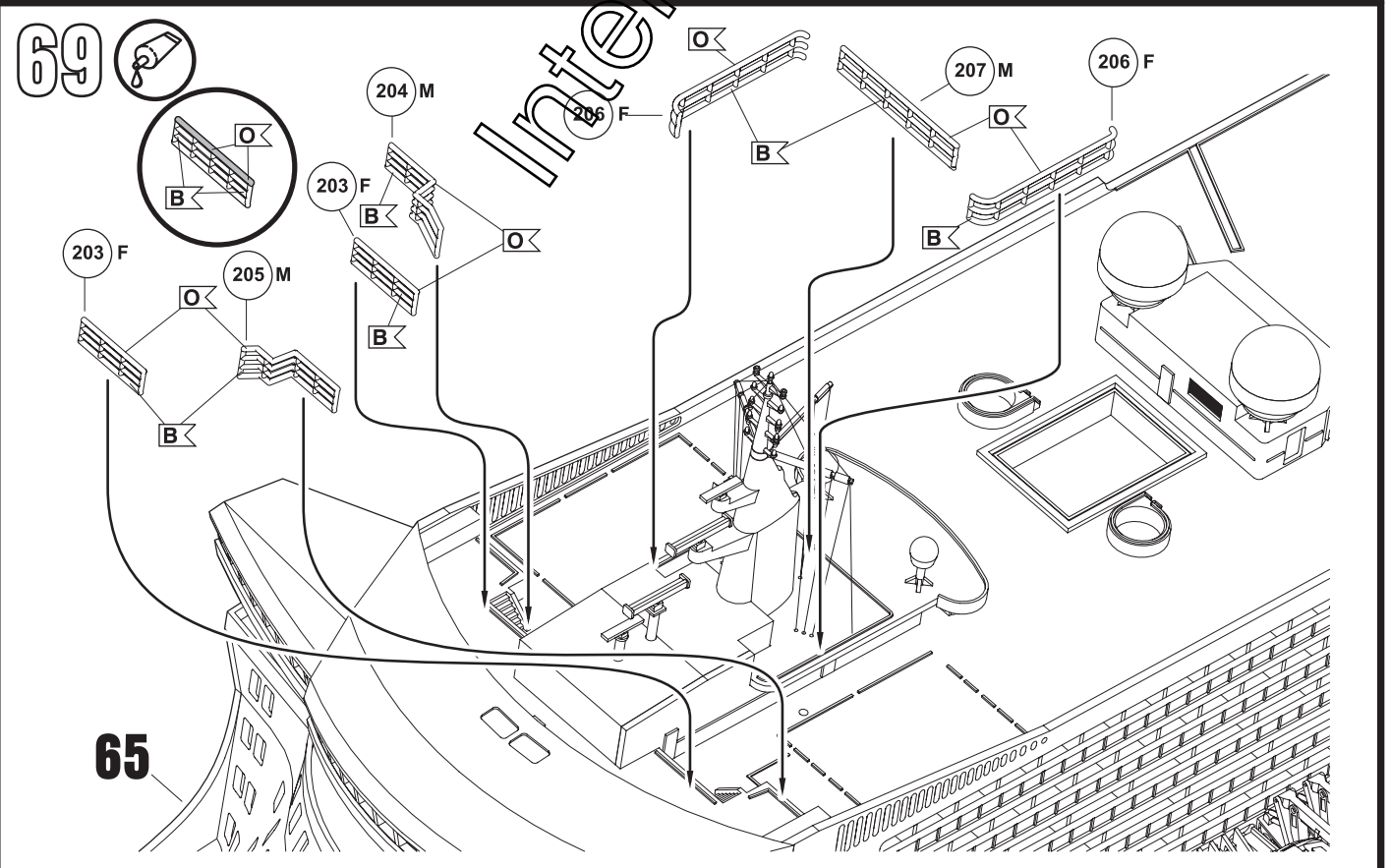

70 

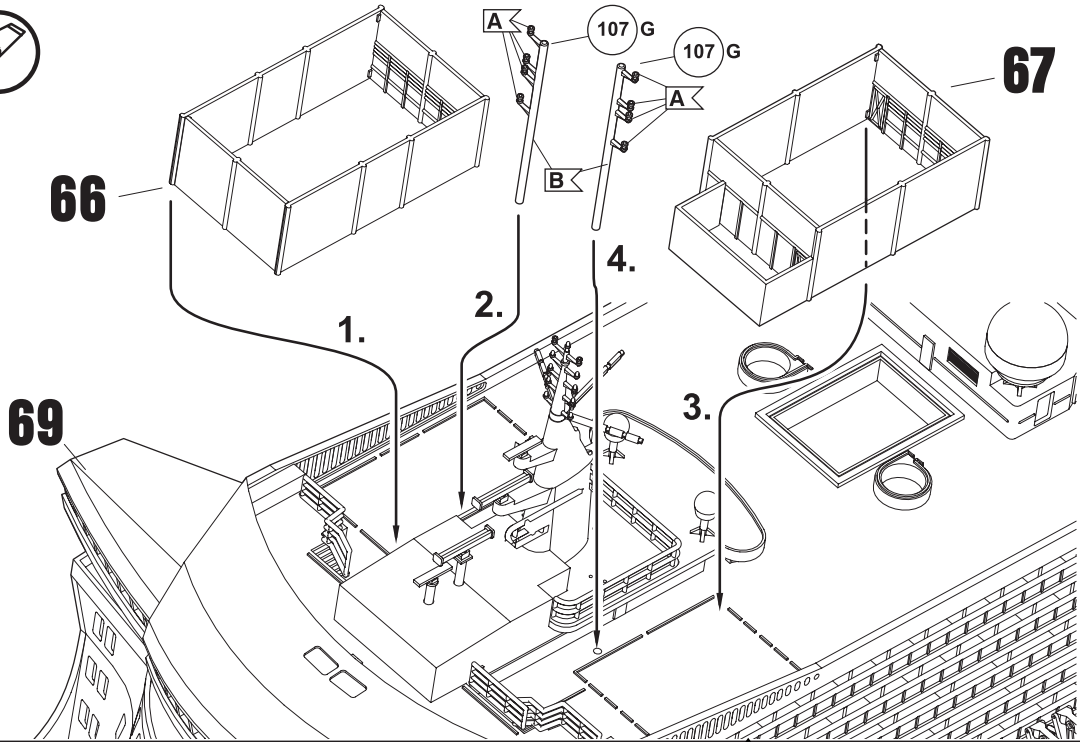

71 

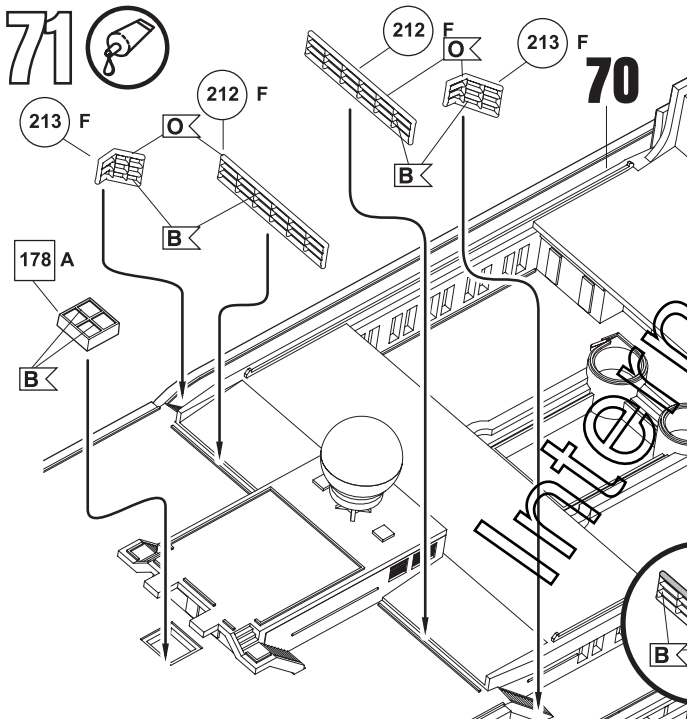

72 

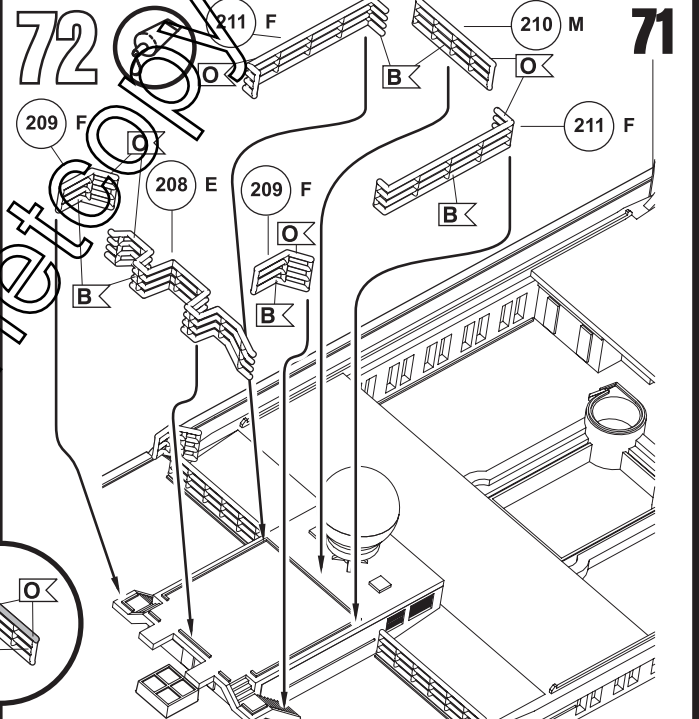

73 

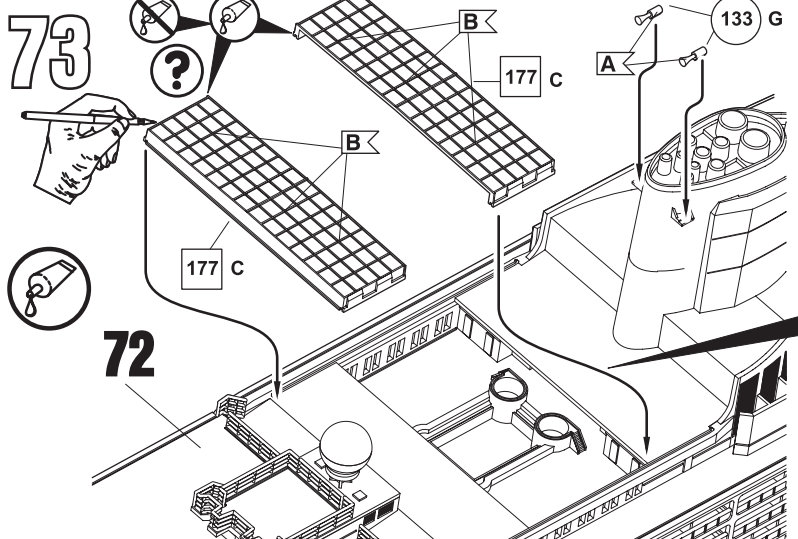

71 

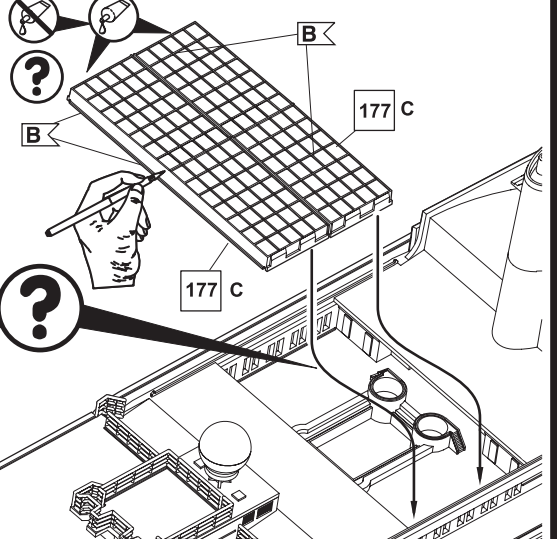

74

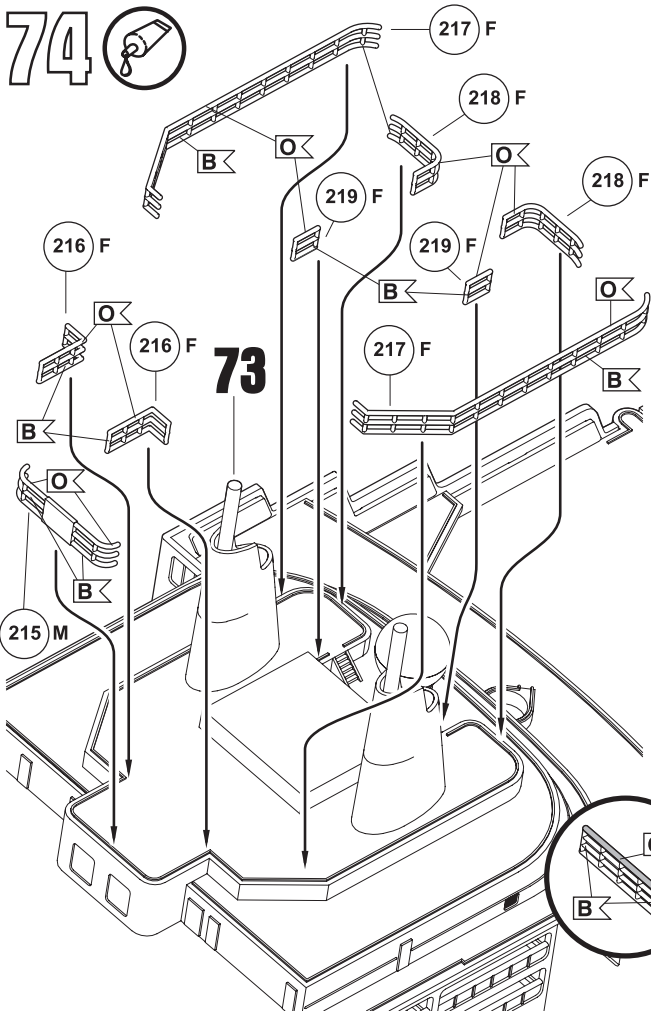

75

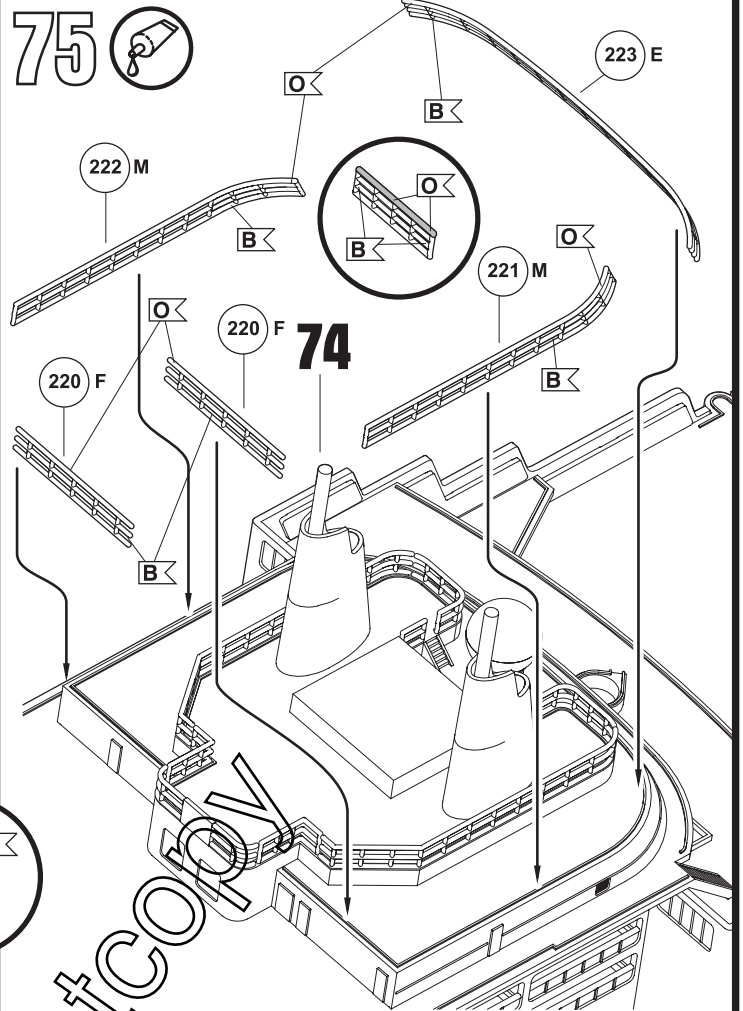

76

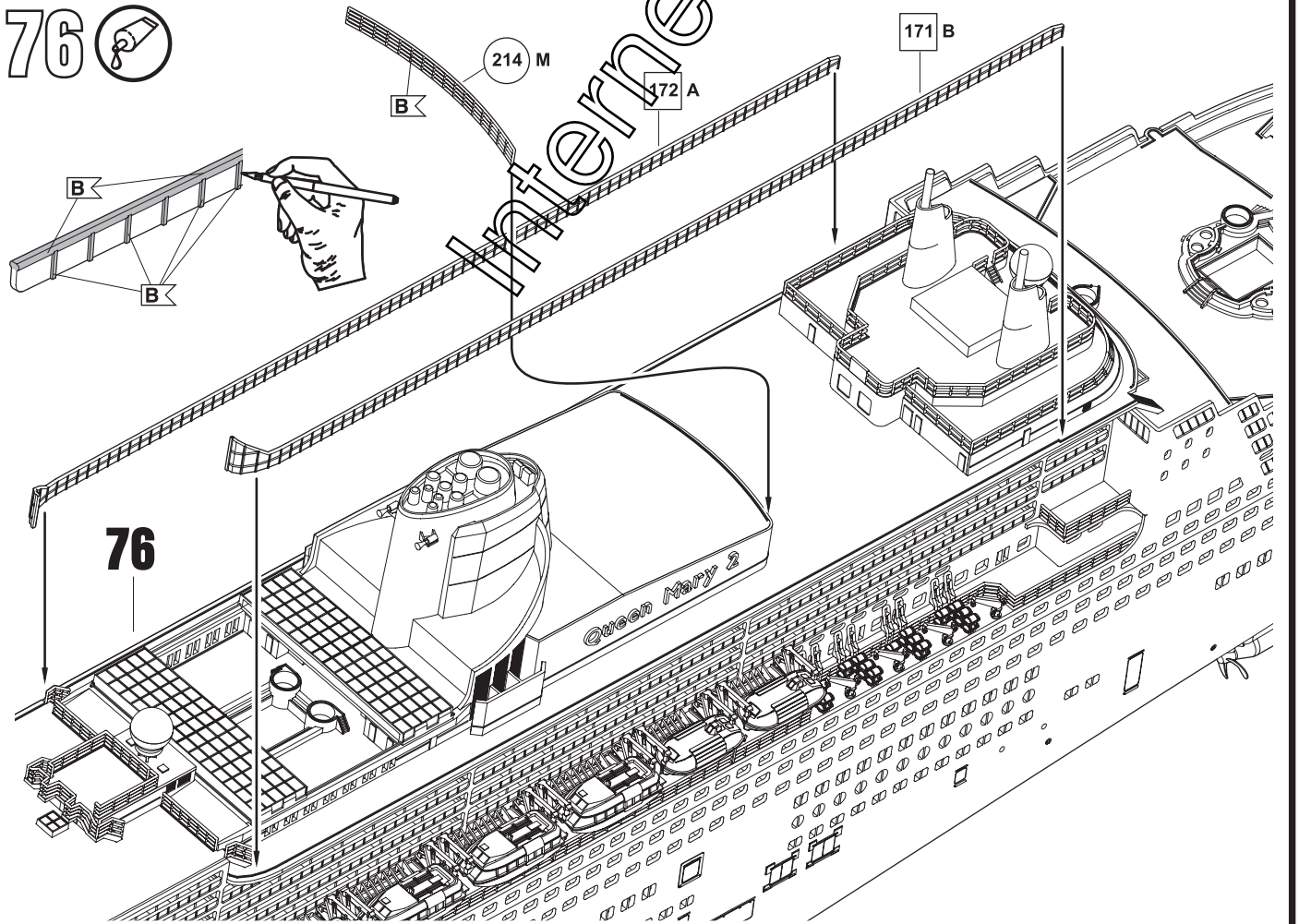

77 

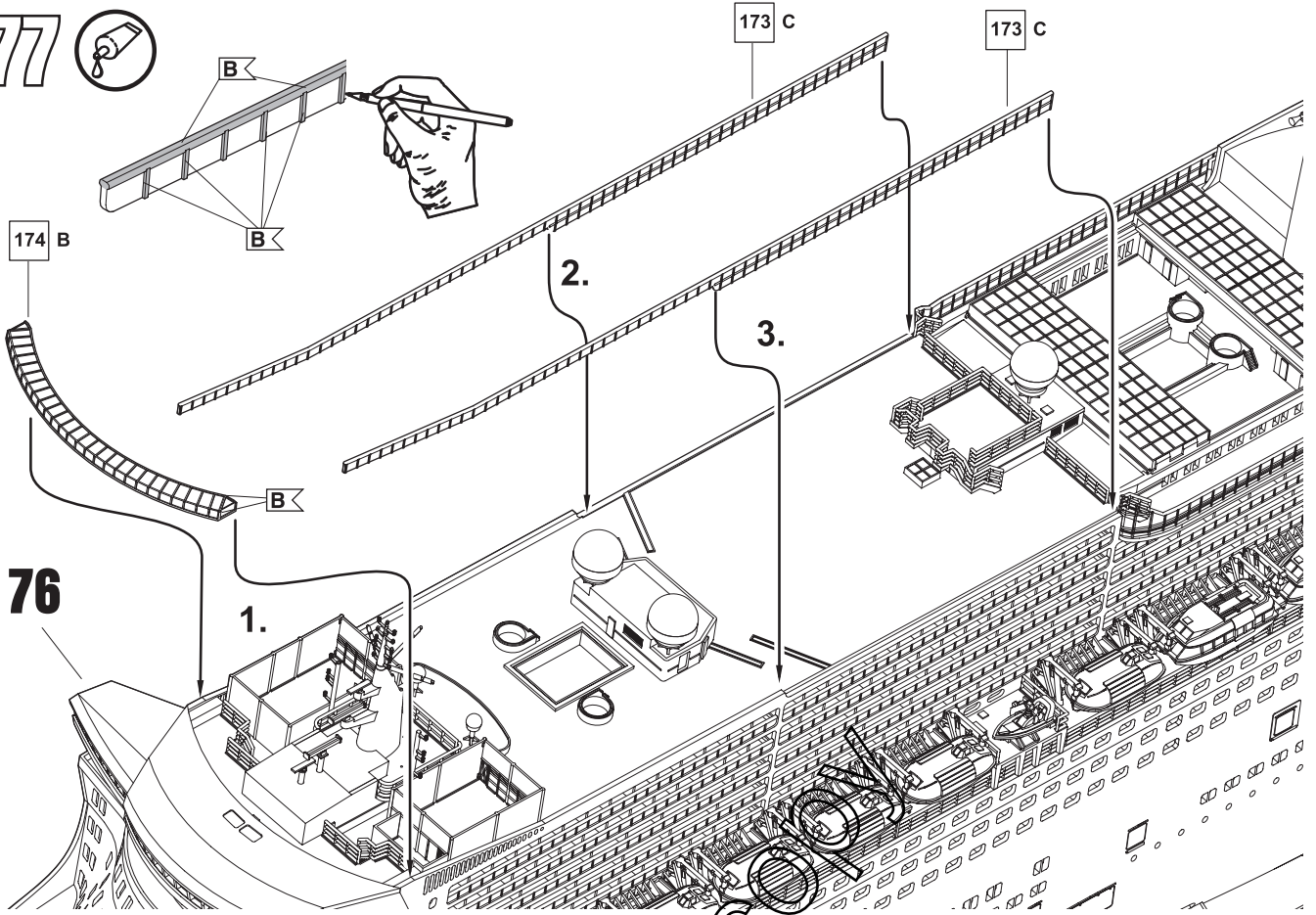

78 

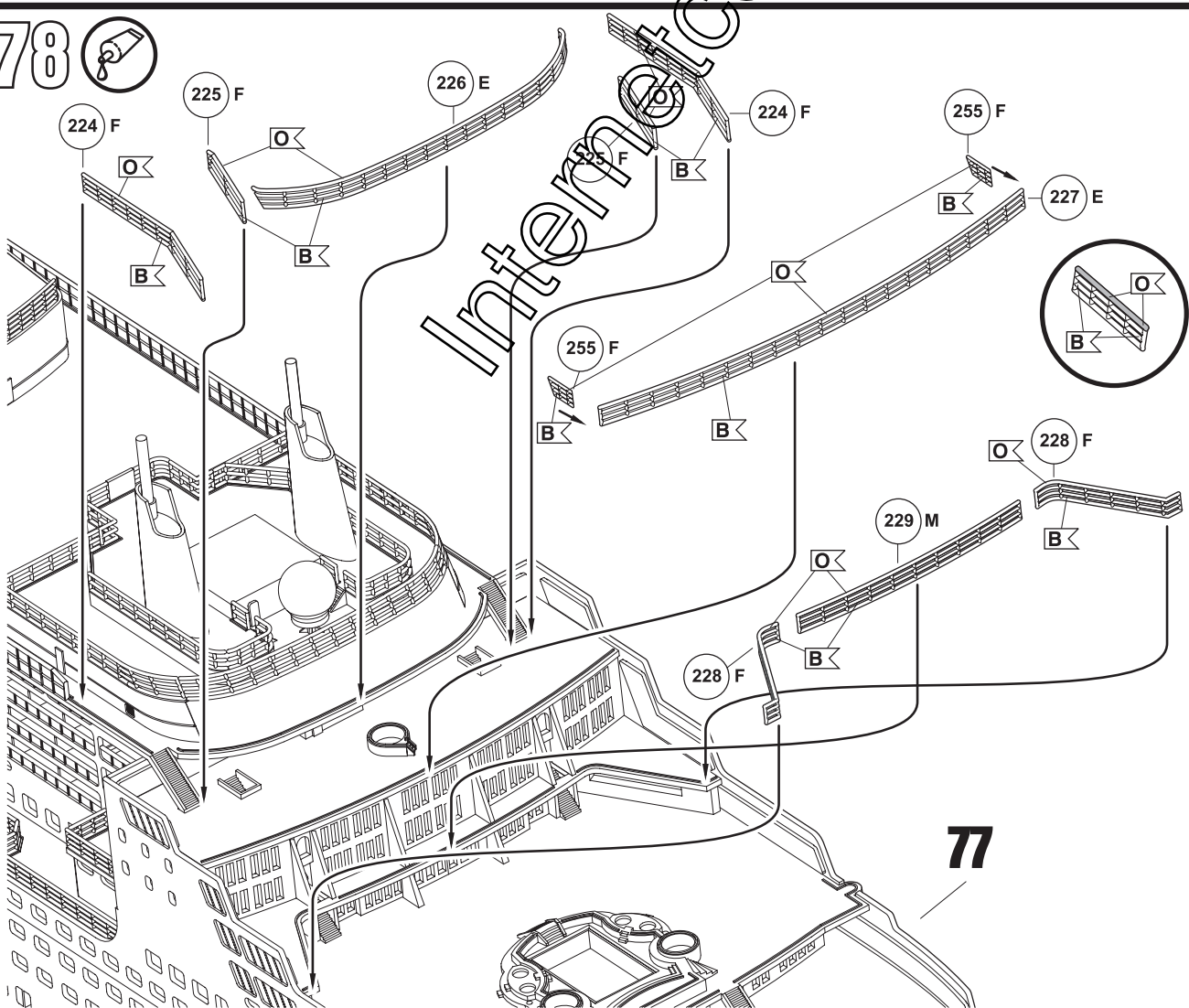

79

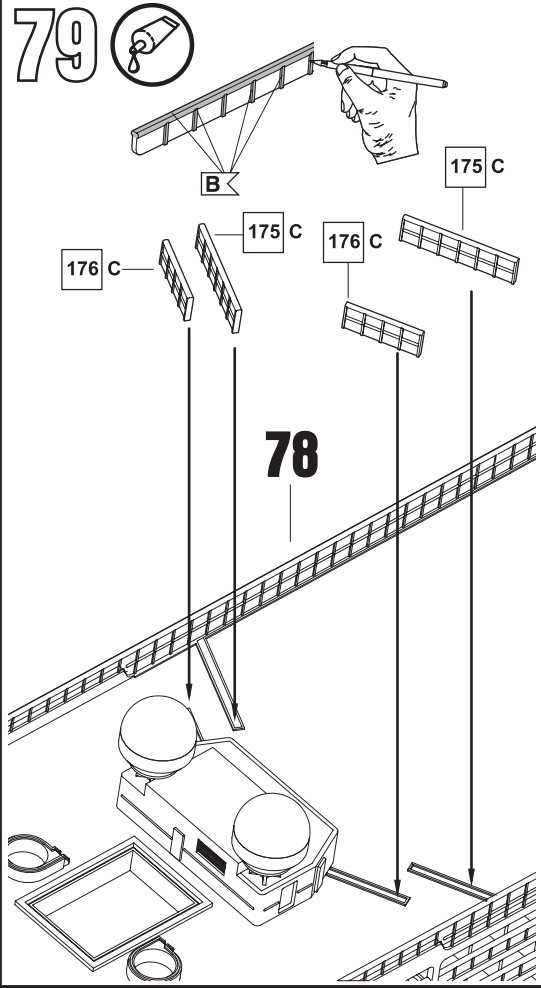

80

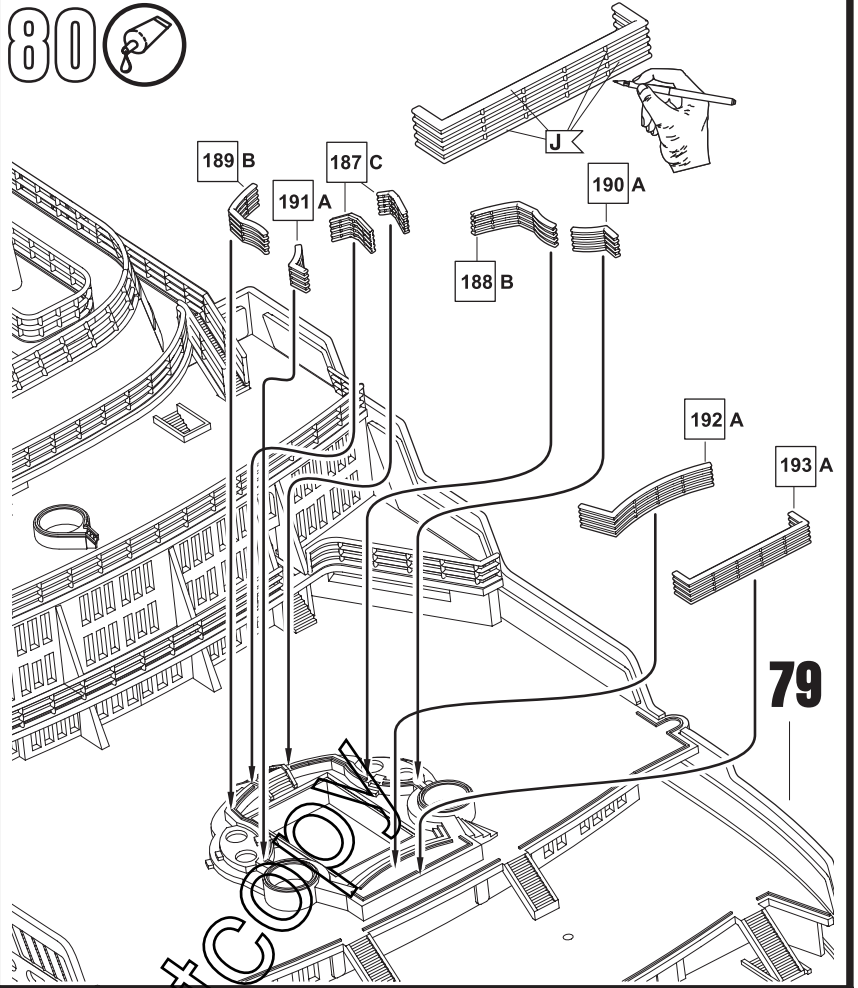

81

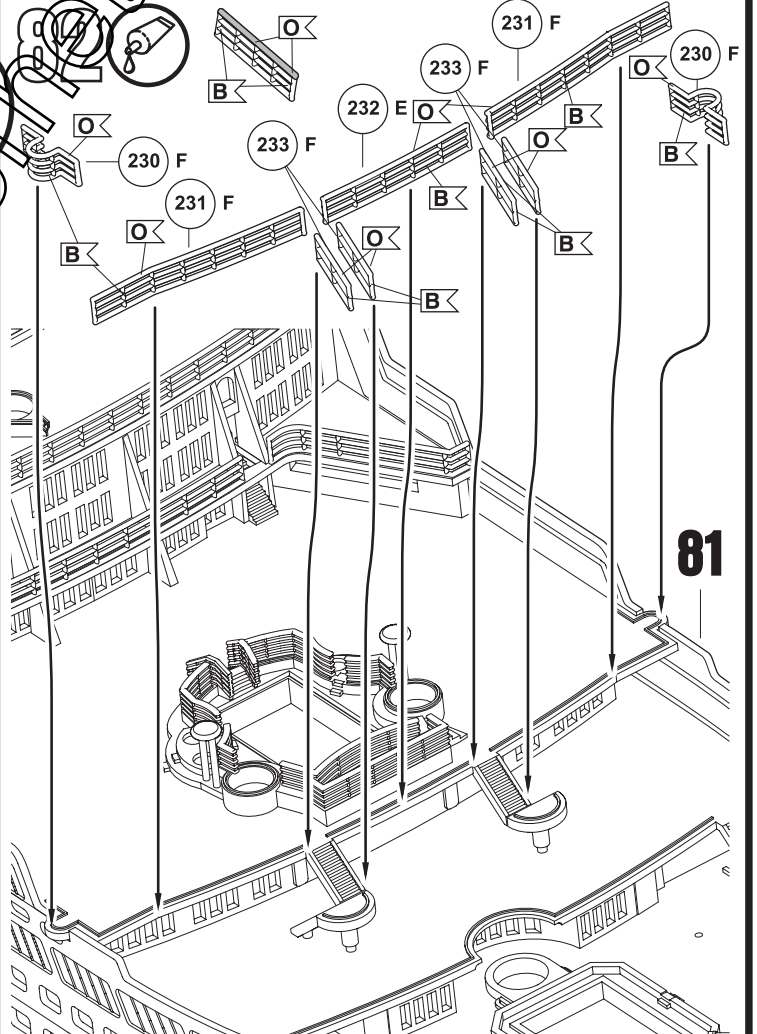
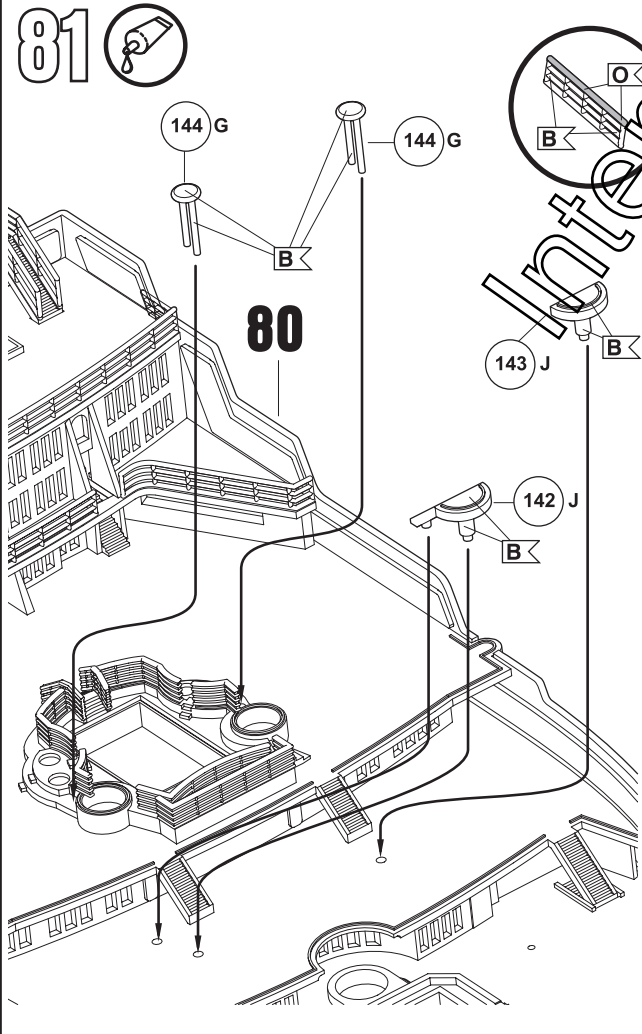

Interlock

83

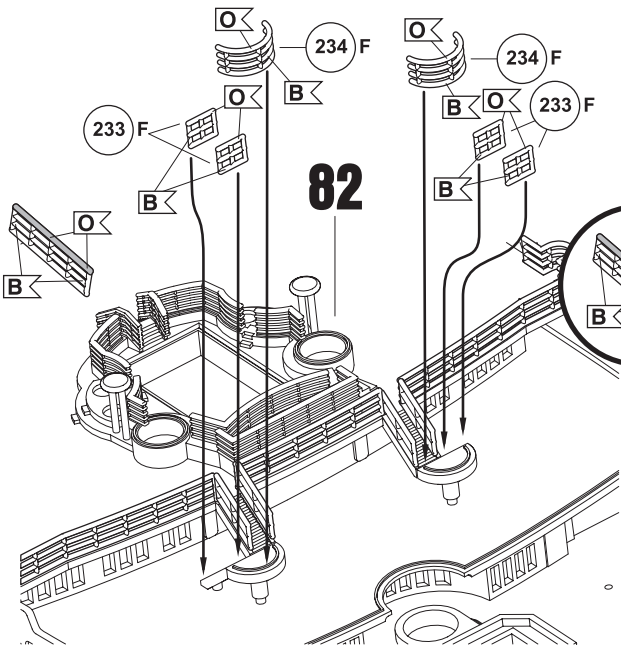

84

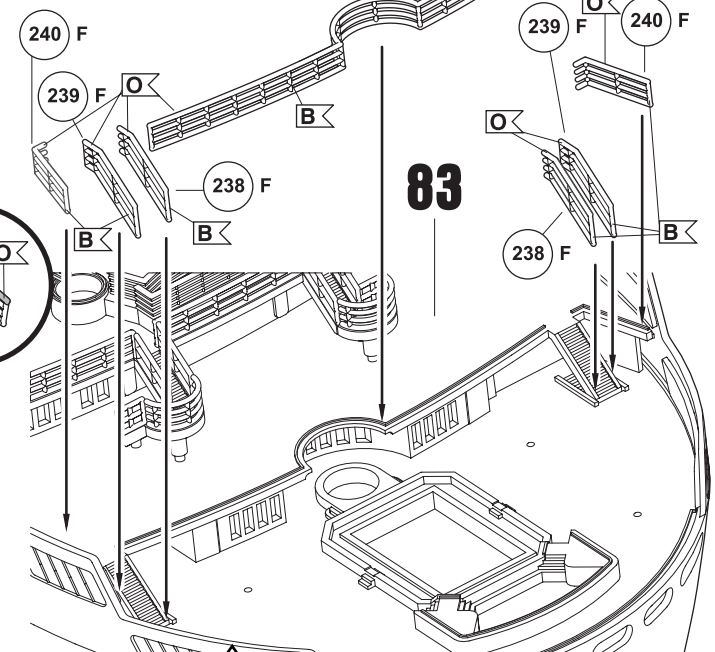

85

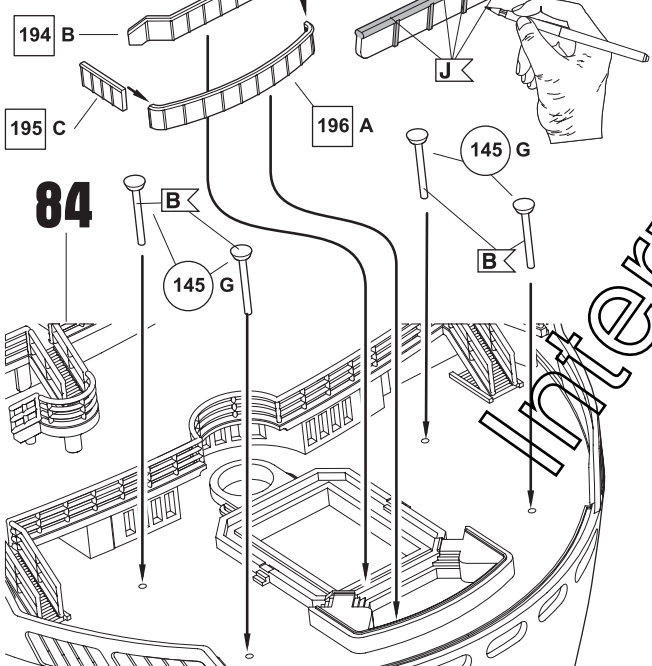

86

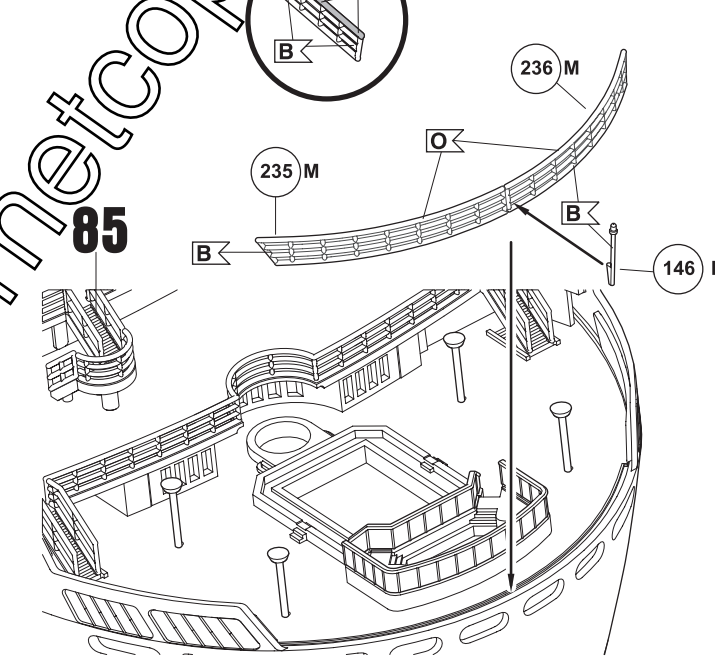

87

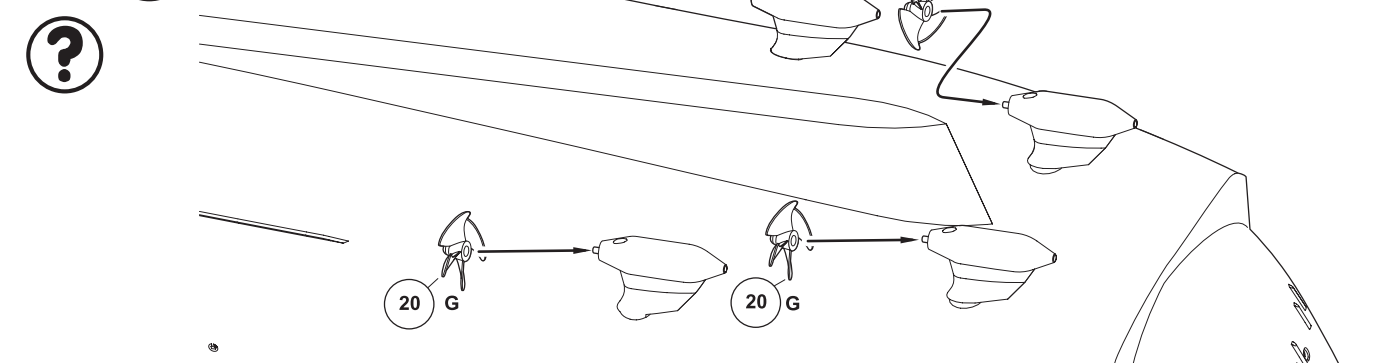

89

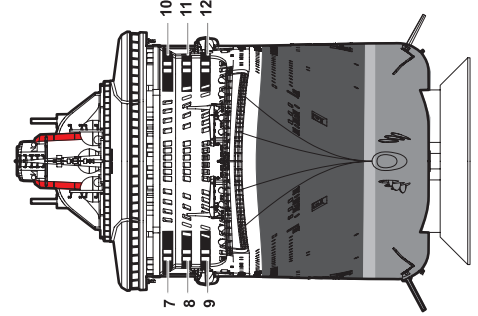
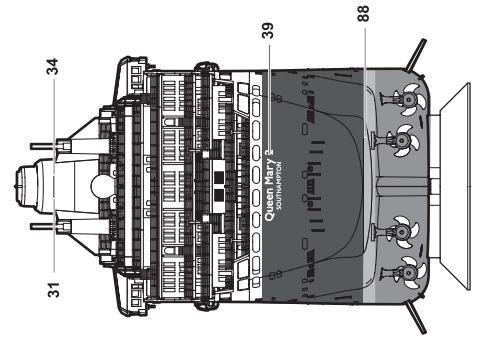
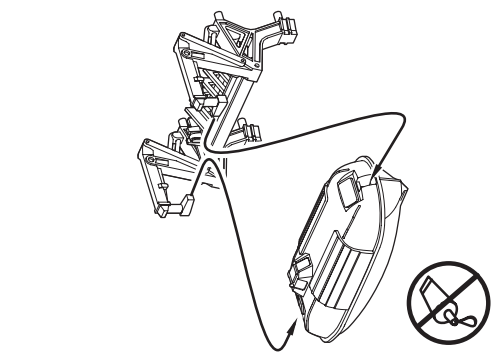
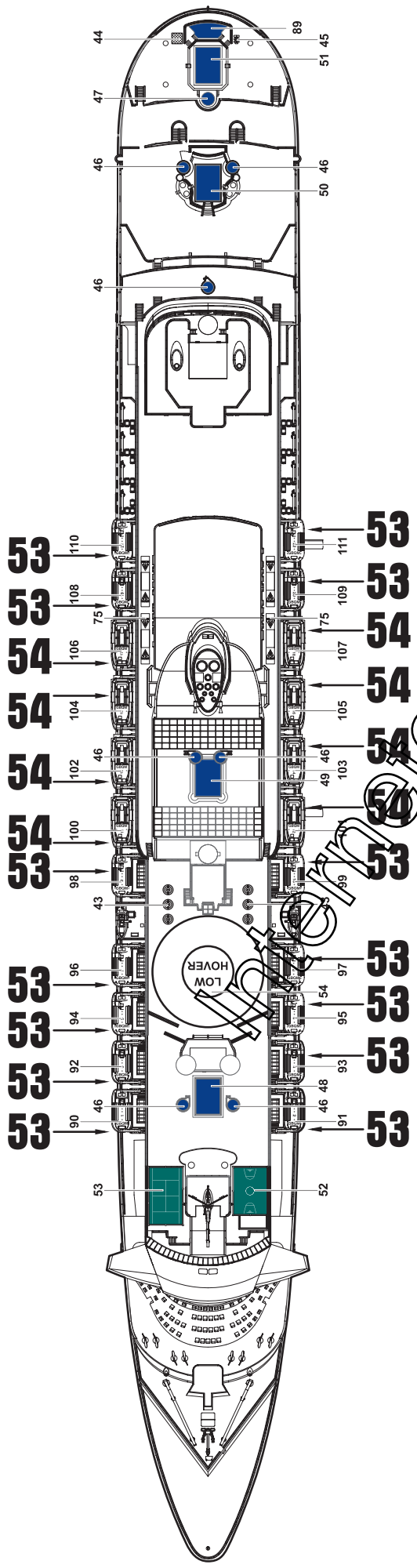
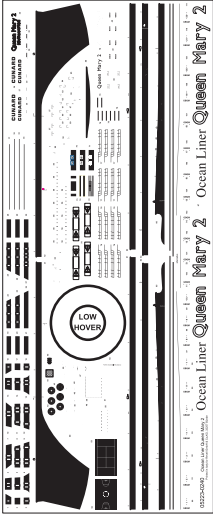

copy