



Heinkel He 162A-2 „Salamander“

04723-0389

© 2012 BY REVELL GmbH & Co. KG. A subsidiary of Hobbico, Inc.

PRINTED IN GERMANY



Heinkel He162A-2 „Salamander“

Die He 162 war ein leichter Abfangjäger, der innerhalb weniger Monate von der Firma Heinkel bis zum Erstflug am 6. Dezember 1944 entwickelt worden war und Anfang 1945 in Serienproduktion gehen sollte. Nur der Rumpf und das Höhenleitwerk waren aus Aluminium gefertigt. Die Bugspitze, alle Abdeckklappen, die Tragfläche, Seitenleitwerke und Steuerruder bestanden aus Holz. In den mit treibstoffresistentem Kunstharz ausgegossenen Mittelteil der Tragfläche liessen sich 325 Liter Kraftstoff füllen. Für den Notfall war ein Schleudersitz eingebaut. Der einzige bekanntgewordene Notausstieg aus einer He 162 mit heiler Landung gelang dem Staffelführer Lt. Rudolf Schmitt von der 1/JG1 am 20. April 1945.

An vielen Standorten von Wien bis Rostock, zum Teil untertage wie im „Werk Languste“ bei Wien und einem Bergstollen bei Staßfurt, wurden bis Kriegsende die einzelnen Baugruppen, wie die hölzernen Flügel, produziert und insgesamt noch etwa 150 bis 200 Flugzeugzellen fertigmontiert. Neben vielen notwendigen Überarbeitungen an bereits montierten Zellen sorgten Verarbeitungsmängel und das Fehlen der Triebwerke sowie notwendiger Einbaugeräte für wochenlange Verzögerungen. Das Einfliegen der ersten Serienmaschinen und die Truppenerprobung begann Mitte März 1945. Offiziell an die Luftwaffe geliefert wurden noch 116 Maschinen. Die Piloten des JG1 übernahmen die meisten der Einsatzmaschinen direkt in den Flugzeugwerken. Die He 162 erwies sich als schwer zu fliegen und gefährlich für die Piloten. Bis auf wenige Ausnahmen waren Verluste auf technisches Versagen und Unfälle zurückzuführen. Die Triebwerke arbeiteten unzuverlässig und mussten bereits nach wenigen Betriebsstunden ausgetauscht werden. Eine Reihe von Flugmanövern und das Fliegen mit mehr als 600 km/h waren verboten. Einschränkungen gab es außerdem für die Betankung.

Eine Typhoon konnte einer He 162 durch ihre weit überlegene Steigleistung und Wendigkeit problemlos entkommen. Kurz vor Kriegsende wurden vom JG1 in Leck nur noch wenige Einsätze gegen Tiefflieger durchgeführt. Der bereits genannte Staffelführer Lt. Schmitt hat insgesamt 8 Flüge mit einer Flugdauer zwischen 18 und 35 Minuten absolviert.

Am 8. Mai 1945 befanden sich noch 31 He 162 A-2 des JG 1 auf dem von britischen Truppen besetzten Flugplatz Leck bei Flensburg. Heute gibt es weltweit noch sieben Maschinen. Seit Mitte 2011 ist die „Gelbe 4“, Werknummer 120076, in Berlin im Technikmuseum ausgestellt.

Technische Daten:

Spannweite:	7,2 m
Flügelfläche:	10 qm
Länge:	9,05 m
Höhe:	2,6 m
Triebwerk:	BMW 003 E-1
Schubleistung:	800 kp bei 9.500 U/min in Bodennähe
Startgewicht:	2.635 kg
Treibstoff:	965 l maximal
Reichweite max.:	600 km
Flugdauer max.:	35 Minuten
Höchstgeschwindigkeit:	850 - 900 km/h
Steigrate:	17 m/s in Bodennähe, 4 m/s in 10 km Höhe
Landegeschwindigkeit:	155 km/h
Bewaffnung:	2 MG 151/20, je 120 Schuß

Heinkel He162 A-2 „Salamander“

The He 162 was a light interceptor that was developed by the Heinkel company only a few months prior to its maiden flight on 6 December 1944. It went into mass production early in 1945. The nose cone, hatches, wing, tail and rudder were all made of wood. Only the fuselage and horizontal stabilizer were made of aluminium. The central part of the wing was lined with a fuel resistant resin and could be filled with 325 litres (71.5 gallons) of fuel. An ejection seat was installed in case of an emergency. The only recorded emergency ejection followed by a successful landing from an He 162 was made by the Squadron Commander of the 1st Fighter Group - Lt. Rudolf Schmitt on 20 Apr 1945. Up until the war ended many individual component groups such as the wooden wings were produced in a variety of locations - from Vienna to Rostock. Sometimes in underground factories such as the „Lobster“ works near Vienna and in one mining tunnel near Staßfurt. In total about 150 to 200 airframes were fully assembled. In addition to the many necessary modifications to completed airframes, poor workmanship, a lack of engines and installation equipment also caused week-long delays. Test flying the first production aircraft and its introduction to service only began in mid-March 1945. 116 aircraft were however still officially delivered to the „Luftwaffe“. Pilots of the 1st Fighter Group took most of these aircraft over directly from the aircraft factories. The He 162 proved to be difficult to fly and a danger to the pilots. With a few exceptions, losses were mainly due to technical failures and accidents. The engines were unreliable and had to be replaced after only a few hours of use. A series of in flight manoeuvres and flying at more than 600 km/h (372 mph) were banned. Restrictions were also imposed during refuelling.

A Typhoon could escape from an He 162 due to its far superior rate of climb and manoeuvrability. The 1st Fighter Group at Leck were only able to carry out a few missions against enemy low-flying aircraft before the war ended. Lt Schmitt - the aforementioned Squadron Commander - completed a total of 8 flights with a flight time of between 18-35 minutes. On 8 May 1945 when British troops occupied Leck airfield near Flensburg, there were still 31 He 162 A-2 belonging to FG 1 on the airfield. Today there are seven aircraft remaining world wide. Since the middle of 2011, Works Number 120 076 „Yellow 4“ has been on display in the Museum of Technology in Berlin.

Technical Data:

Wingspan:	7.2 m (23ft 6ins)
Wing Area:	10 sq.m. (107.5 sq.ft)
Length:	9.05 m (29ft 7ins)
Height:	2.6 m (8ft 6ins)
Engine:	BMW 003 E-1
Thrust:	800 kp at 9.500 rpm at low level
Take-off Weight:	2635 kg (5810 lbs)
Max Fuel Capacity:	965 ltr (212 gals)
Range max:	600 km (323 miles)
Endurance max:	35 Minutes
Maximum Speed:	850 - 900 km/h (530 - 558 mph)
Rate of Climb:	17 m/s (3345 ft/min) at Low Level
	4 m/s at 10000 m (32800 ft)
Landing Speed:	155 km/h (96 mph)
Armament:	2 x 151/20mm MG, each 120 rounds

Form hergestellt und in Eigentum von Revell GmbH & Co. KG. Widerrechtliche Nachahmungen werden gerichtlich verfolgt.
Ce produit est propriété de la société Revell GmbH & Co. KG. Toute utilisation ou duplication frauduleuse fera l'objet de poursuites en justice.
Modelado y en propiedad de Revell GmbH & Co. KG. Imitaciones ilícitas serán perseguidas por la ley.
Forma prodotta dalla Revell GmbH & Co. KG. e di proprietà della stessa impresa. La quale procederà legalmente contro ogni imitazione abusiva.
Malli on Revell GmbH & Co. KG. valmistama ja omaisuutta. Laittoomaan kopioimään tuliaan puuttumaan oikeudellisiin toimiin.
Formen er produsert og eies av Revell GmbH & Co. KG. Etterfigning uten tillatelse vil bli gjenstand for rettslig forfølgelse.
Produkcia i prawa własności firmy Revell GmbH & Co. KG. In egalne podrabianie jest zabronione pod odpowiedzialnością sądową.
Model Revell GmbH & Co. KG. firmasının mülkiyeti altında imal edilmiştir. Kanuna aykırı taklidler mahkemeye takip edilecektir.
A forma előállítás és a tulajdonjog betekozsa a Revell GmbH & Co. KG. A jogellenes utánzatokat és hamisítványokat bírósággal üldözök. Üldözök.

Model manufactured by and property of Revell GmbH & Co. KG. Illegal imitations are subject to prosecution.
Vorm vervaardigd door en eigendom van Revell GmbH & Co. KG. Onrechtmatige nabootsingen worden gerechtelijk vervolgd.
Formas produzidas e de propriedade da Revell GmbH & Co. KG. Cópias não autorizadas serão processadas juridicamente como determinado na lei.
Modellen tillverkad av och tillhör Revell GmbH & Co. KG. All kopiering beivras enligt lagen om upphovsrätt.
Formen er fremstillet af Revell GmbH & Co. KG. som også her ejendommen. Lovstridige efterfigninger sagsøges.
Modela izdelovana i zlastnosti lastništvo firme Revell GmbH & Co. KG. Protivzakonske kopije prerađivane u sudbenom postupku.
Η μορφή κατασκευασμένη και διατηρούμενη στην ιδιοκτησία της Revell GmbH & Co. KG. Οι παραποιήσεις διώκονται θα καταδικασθούν δικαστικώς.
Tva byl vyrobena firmou Revell GmbH & Co. KG. a je její vlastností. První nezákonným napodobením se bude postarat soudní cestou.
Forma je proizvedene in je vlasništvo Revell GmbH & Co. KG. Neovlađene kopije bodo pravno kažnjene.

Vor dem Zusammensetzen gut durchlesen!

D: Achtung: Jedes Teil ist nummeriert (1). Reihenfolge der Montageschritte beachten. Benötigte Werkzeuge: Messer und Feile zum Entfernen und Entgraten der Teile (2) Gummiband, Klebeband und Wäscheklammer zum Zusammenhalten der geklebten Einzelteile (3). Plastikteile in einer milden Waschlösung reinigen und an der Luft trocknen, damit der Farbanstrich und die Abziehbilder besser haften. Vor dem Ankleben prüfen ob Teile passen, Klebstoff sparsam auftragen Chrom und Farbe an den Klebeflächen entfernen. Kleine Teile anstreichen, bevor sie vom Rahmen entfernt werden (4) (5). Farben gut durchtrocknen lassen, erst dann den Zusammenbau fortsetzen. Jedes Abziehbildmotiv einzeln ausschneiden und ca. 20 Sekunden in warmes Wasser tauchen. Das Motiv an der bezeichneten Stelle vom Papier abschneiden und mit Lösspapier andrücken.

NL: OPGEEF: Voor de montage eerst goed de handleiding lezen. Elk onderdeel is genummerd (1). Let op de montagevolgorde. Benodigd gereedschap: mes en vijl voor het afnemen van de onderdelen (2); elastiek, plakband en wasknijpers voor het bij elkaar houden van de gelijmde onderdelen (3). Plastic onderdelen met een zachtafwasmiddel reinigen en vanzelf laten drogen, zodat de verf en de decals beter hechten. Controleer voor het lijmen of de onderdelen passen; lijm dan opbrengen. Chrom en verf van de lijmvlakken verwijderen. Kleine onderdelen verven voordat ze van het raam worden verwijderd (4) (5). Verf goed laten drogen, dan pas verdergaan met de montage. Elke decal afzonderlijk uitsnijden en ca. 20 sec. in warm water dopen. De decal op de aangegeven plaats van het papier schuiven en met vloeipapier andrukken.

GB: ATTENTION: Read the instructions thoroughly prior to assembly. Each component is numbered (1). Adhere to specified sequence of assembly. Tools required: knife and file for removal of components from frame (2); rubber band, adhesive tape and clothes pegs for clamping components together after applying adhesive (3). Clean plastic components in a mild detergent solution and allow to air-dry so that paint and transfers adhere better. Prior to applying adhesive, check to see whether the components fit together; apply adhesive sparingly. Remove chrome and paint from the contact surfaces. Paint small components before removing them from the frame (4) (5). Allow paint to dry well, and only then continue to assemble. Cut out each transfer individually and immerse in warm water for approx. 20 seconds. Slide transfer off paper and into designated position, then press on with blotting paper.

F: ATTENTION: lisez bien la notice de montage avant de commencer. Chaque pièce est numérotée (1). Respectez l'ordre des opérations. Outils nécessaires: couteau et lime pour ébarber les pièces (2); élastiques, ruban adhésif et pinces à linge pour maintenir les pièces collées (3). Nettoyez les pièces en matière plastique dans une solution douce de produit de lavage et laissez-les sécher à l'air afin que la peinture et les décalcomanies tiennent mieux. Avant de mettre la colle, vérifiez si les pièces s'adaptent bien les unes aux autres; mettez peu de colle. Enlevez le chrome et la peinture de surfaces de collage. Peignez les petites pièces avant de les détacher de la groupe (4) (5). Laissez bien sécher la peinture avant de poursuivre l'assemblage. Découpez chaque décalcomanie séparément et plongez-la dans de l'eau chaude pendant 20 secondes environ. A l'endroit marqué, faites glisser le motif pour le séparer du papier et pressez-le sur le remplacement avec du papier buvard.

E: ¡Atención! Antes de comenzar con el ensamblaje, leer detenidamente las instrucciones. Cada pieza va numerada (1). Téngase en cuenta el orden de operaciones del ensamblaje. Herramientas necesarias: Cuchilla y lima para desbarbar las piezas (2). Cintas de goma, cinta adhesiva y pinzas de ropa para sujetar las piezas pegadas (3). Lavar las piezas de plástico en una solución de detergente suave y dejar que se sequen al aire para mejorar así la adhesión de la pintura y de las calcomanías. Antes de aplicar el pegamento comprobar si las piezas quedan correctamente adaptadas. Aplicar el pegamento sin excederse. Alejar de las superficies de pegado el cromado y la pintura. Pintar las piezas pequeñas antes de despegarlas de su sujeción (4) (5). Antes de proseguir con el ensamblaje, dejar que se seque bien la pintura. Recortar las calcomanías una por una y sumergirlas durante unos 20 segundos en agua caliente. Deslizar del papel la calcomanía en el lugar adecuado y apretarla colocando encima de ella papel secante.

I: ATTENZIONE: Prima dell'assemblaggio leggere attentamente le istruzioni di montaggio. Ogni pezzo è numerato (1). Tener presente la successione delle fasi di assemblaggio. Attrezzi necessari: coltello e lima per togliere la sbavatura dai pezzi (2), nastro adesivo e mollette da bucato per tenere insieme i pezzi singoli dopo averli incollati (3). Lavare i particolari in plastica con un detergente delicato e lasciarli asciugare all'aria, per una migliore adesione dello strato di colore e della figura decalcolabile. Prima di incollare, verificare che i pezzi si abbinino bene tra di loro; applicare il collante con parsimonia. Togliere chrome e colore dalle superfici da incollare. Dipingere i piccoli accessori sul supporto prima di rimuoverli (4) (5). Far seccare bene la vernice prima di proseguire con l'assemblaggio. Ritagliare singolarmente ogni figura ed immergerla in acqua tiepida per 20 secondi circa. Applicare il motivo nella posizione segnata e tamponarlo con carta assorbente.

S: OBS: Läs instruktionerna noga igenom innan du sätter modellerna samman. Vardera detalj är numrerad (1). V g beakta följden i sammansättningsplanen. Verktyg, som du kommer att behöva: a kniv och fil för att skrapa detaljerna nere (2), gummiringar, tejp och klädnypor för att hålla samman de limmade detaljerna (3). Rengör plastdetaljerna i en mild vättmedelsslösning och torka dem i luften för att lack och dekaler skall hålla bättre. Kolla, om detaljerna passar ihop innan du klistrar dem och använd limmet sparsamt. Avliggsna krom och lack från ytor, som kommer att limmas ihop. Måla de små detaljerna innan du avliggsnar dem från ramar (4) (5). Låt lacket riktigt torka igenom innan du fortsätter med sammansättningen. Skär av varje dekalmotiv enskilt och doppa det i varmt vatten i ca 20 sekunder. Flytta motivet bort från papperet genom att trycka vid det angivna stället och tryck fast med löskapper.

DK: BEMÆRK: Inden sammensætningen begynder, skal byggevejledningen læses godt igennem. Hver del er nummereret (1). Rækkefølgen af monteringsstrimene skal overholdes. Nødvendigt værktøj: Kniv og fil til afgraving af delene (2), gummibånd, tape og tøjklammer til at holde de klæbede (3) enkeltdele sammen. Plastikdelene renses i en mild sæbeopløsning og lufttørres så malingen og overføringsbillederne bedre kan hæfte. Inden påføres limet kontrolleres om delene passer; limen påføres sparsommeligt. Krom og farve fjernes fra klæbefladerne. De små dele males inden de fjernes fra rammen (4) (5). Lad farven tørke godt inden sammensætningen fortsættes. Overføringsbilledernes motiver skæres ud enkeltvis og dyppes ca. 20 sek. i varmt vand. Skub motivet fra papiret og tryk det fast med træklapper.

GR: ΠΡΟΣΟΧΗ: Πριν τη συναρμολόγηση, διαβάστε καλά τις οδηγίες. Κάθε εξάρτημα είναι αριθμημένο (1). Προσέξτε τη σειρά "των βημάτων" συναρμολόγησης. Απαιτούμενα εργαλεία: μαχαίρι και λίμα για τη λείανση των εξαρτημάτων (2), λαστινίτσια (3), καθαριστικό για πλαστικά εξαρτήματα μέσα σε ένα "μαλακό" καθαριστικό διάλυμα και στεγνωτικό σε στον αέρα, ώστε να υπάρξει καλύτερη πρόσφυση του χρώματος και των χαλκομαγιών. Πριν το κλάμμα, ελέγξτε αν τακρίβουν μεταξύ τους τα εξαρτήματα. Εφαλέξτε οικονομικά την κόλλα. Απομακρύνετε από τις επιφάνειες κολλήση, χρώμα και βαφή. Βάψτε τα μικρά εξαρτήματα, πριν απομακρυνθούν από το πλαίσιο (4) (5). Αφήστε να στεγνώσουν καλά τα χρώματα και ύστερα συνεχίστε τη συναρμολόγηση. Κόψτε ξεχωριστά το κάθε μοτίβο των χαλκομαγιών και βουτήξτε το σε ζεστό νερό για περ. 20 δευτερόλεπτα. Απομακρύνετε το μοτίβο από το χαρτί, στο σηματοδομένο σημείο και πιέστε το με το στυτούχαρτο.

N: OBS! Les noye igjenom monteringsanvisningen for sammenbyggingen. Hver del er nummerert (1). Folg rekkefølgen på monteringsstrimene. Nødvendig verktoy: Kniv og fil for fjerning av grader på delene (2), gummibånd, tape og klesklyper for å holde sammen de limede enkeltdelene (3). Rengjør plastdelene i mildt såpevann og la dem lufttørke, slik at fargen og bildene sitter bedre. For pålimning må det kontrolleres om delene passer: Ta på litt lim. Fjern krom og farge på klæbeflatene. Mal de små delene før de fjernes fra rammen (4) (5). La fargene tørke godt for sammenmonteringen fortsettes. Skjær ut hvert av motivene for seg og legg dem i varmt vann i ca. 20 sekunder. Skyv motivet fra papiret på det merkede stedet og trykk på med trekkpapper.

P: ATENÇÃO: Antes de iniciar a montagem leia atentamente o manual de construção. Todas as partes componentes são numeradas (1). Atenção para a sequência das etapas de montagem. Ferramentas necessárias: Faca e lixa para aparar a rebordas das peças (2), plástico, fita adesiva e molas de roupa para sustentar as peças (3) durante o colagem. As peças de matéria plástica devem ser limpas numa solução fraca de detergente e secas ao ar, de forma que a demão de tinta e os decalques tenham uma boa adesão. Antes de colar, verifique se as peças encaixam; utilize a cola em pequena quantidade. Eliminar o cromado e a tinta das superfícies a serem coladas. Não passar cola nas peças que ainda se encontram fixas no grade de matéria plástica. Pintar as peças pequenas antes de retirá-las do grade (4) (5). Deixar a tinta secar completamente para depois continuar com o montagem. Cortar separadamente cada um dos decalques e mergulhá-los em água morna durante aproximadamente 20 segundos. Decolar os motivos do papel na posição indicada e secar com mata-borrão.

FIN: HUOMIO: Lue rakennusohjeet huolellisesti ennen kokoonpanoa. Jokainen osa on numeroitu (1). Huomioi osien oikea asennusjärjestys. Tarvittavat työkalut: Veitsi ja viila osien ylimääräisten pursetten poistamiseen (2); kuminauha, teippiä ja pyykkipoikia yhteensmittaajien osien paikallaanpitämiseksi (3). Puhdistus muoviosat miedolla pesuaineliuoksella ja anna niiden kuivua itsestään, jotta maali ja siirtokuvat tarttuvat niihin paremmin. Tarkasta ennen limusta, että osat sopivat toisiinsa; levitä limua säästeliäästi. Poista kromaus ja maali limainnoista. Maalia pienet osat ennen kuin irrotat ne pidänoasteista (4) (5). Anna maalilla kuivua kunnon ennen kuin jatkat kokoonpanoa. Leikkaa jokainen siirtokuva erikseen ja irrota lämpimällä veteen n. 20 sekunniksi. Irrota kuvio paperin merkitystä kohdasta samalla painamalla imupaperi kuvion toista puolta vasten.

Read before you start!

RUS: Внимание: Перед сборкой хорошо прочитать руководство по монтажу. Каждая деталь пронумерована (1). Соблюдать последовательность монтажа. Необходимые рабочие инструменты: нож и напильник для зачистки деталей (2); резиновая лента, клейкая лента и зажимы для сушки белья для прижимания склеиваемых отдельных деталей (3). Детали из пластика очистить в растворе мягкого моющего средства и высушить на воздухе для того, чтобы краска и переводные картинки лучше прилипали. Перед приклеиванием проверить, подходит ли детали: клей наносить экономно. Хром и краску удалить с поверхностей склеивания. Небольшие детали покрасить перед тем, как они будут удалены из рамок (4) (5). Краску необходимо хорошо просушить, только после этого продолжать сборку. Каждую соответствующую переводную картинку отдельно вырезать и примерно на 20 секунд окунуть в теплую воду. На обозначенном месте картинку отделить от бумаги и прижать промокающей бумагой.

PL: UWAGA: Przed składaniem przeczytać dokładnie instrukcję montażu. Każda część jest ponumerowana (1). Zwrócić uwagę na kolejność przeprowadzania poszczególnych punktów montażowych. Potrzebne narzędzia: nóż oraz pilnik do usunięcia zadziórów z poszczególnych elementów (2); taśma gumowa, taśma klejąca, klamki do bielizny dla przytrzymania sklejonych elementów (3). Wymyć plastikowe części w wodzie z delikatnym środkiem myjącym oraz osuszyć na powietrzu, aby zapewnić lepszą przylepność farby oraz kalkomanii. Sprawdzić przed przyklejeniem, czy dane elementy pasują do siebie; nanosić klej oszczędnie. Usunąć chrom oraz farbę z powierzchni przeznaczonych do klejenia. Małe elementy pomalować jeszcze przed wycięciem z ramki (4) (5). Farbę dobrze wysuszyć, dopiero potem kontynuować składanie części. Wyciąć pojedynczo każdy z motywów kalkomanii i zanurzyć na 20 sekund w ciepłej wodzie. Ściągnąć motyw z papieru na oznaczone miejsce i docisnąć bibułą.

TR: DİKKAT: Model yapımına başlamadan önce acıklamaları dikkatlice okuyunuz. Modelde kullanılan her parçaya bir numara verilmiştir (1). Montaj yapımın sırasına dikkat ediniz. Gerekliliği olan aletleri: Parçaları bağı bulundukları çerçeveden çıkarmak için makas ve çapaklıyıcı almak için ebe (2). Yapıyı sürükten sonra parçaların yapışması için bir arada tutmaya yarayan paket lastiği, selo teyp ve gamabir mandalı (3). Boyanın ve çıkartmaların daha iyi yapışması için kalıcı olmasın için plastik parçaları deterjanlı suda temizleyip odada kurumaya bırakınız. Yapıyı sürmeden önce parçaların karbıylık olarak birbirlerine tam uyup uyamadığını kontrol ediniz, yapıştırılacak yüzeylerde boya kalıtıysın ve krom varsa temizleyiniz. Yapışkanlı idareli kullanınız. Küçük parçaları bağı bulundukları çerçeveden çıkartmadan önce boyayınız (4) (5). Boya iyice kuruduktan sonra montaja devam ediniz. Her çıkartmayı önce kağıdı ile birlikte kesiniz ve ılık suda 20 saniye kadar bekletiniz. Çıkartmayı model üzerinde yapıştırılacak yüzeye koyunuz, üzerinden kurutma kağıdı ile hafifçe bastırarak çıkartmanın altındaki kağıdı yavaşça çekiniz.

CZ: POZOR: Před sestavením montážního návodu důkladně pročíst. Každý díl je očíslován (1). Dbejte na pořadí montážních kroků. Potřebné nástroje: Nůž a pilník k odstranění výrůnků na dílech (2); pryzová páska, lepicí páska a kuličky na prádlo pro přidržování lepených jednotlivých dílů (3). Díly z plastické hmoty vyčistit v roztoku jemného pracího prostředku a nechat vyschnout na vzduchu, za účelem zajištění lepší přilnavosti barevného nátěru a obtisků. Před nalepením zkontrolovat, zdali díly lečují; lepidlo nanášet úsporně. Chrom a barvu na lepených plochách odstranit. Malé díly natřít před jejich odstraněním z rámu (4) (5). Barvy nechat dobře proschnout, teprve potom pokračovat v sestavení. Každý motiv obtisku jednotlivě vyřiznout a ponořit do teplé vody na dobu přibližně 20 sekund. Motiv na označeném místě z papíru odsunout a přitlačit pomocí stíracího papíru.

H: FIGYELEM: Az összerakás előtt az építési útmutatót alaposan át kell olvasni. Minden alkatrészt számmal lát-tak el (1). A szerelési lépések sorrendjére ügyelni kell. Szükséges szerszámok: kés és reszelő az alkatrészek letá-takításához (2); gumiszalag, ragasztószalag és ruhaszípszeg az összeragasztott alkatrészek megtartásához (3). A műanyag alkatrészeket lágy mosószeres oldatban kell tisztítani és a levegőn kell megszáritani, hogy a festék-bevonat és a matricák jobban tapadjanak. A felragasztás előtt ellenőrizni kell, hogy az alkatrészek összeillenek-e; a ragasztóanyagot takarékosan kell felhordani. A krómot és festéket a ragasztási felületekről el kell távolítani. A kisméretű alkatrészeket a keretből történő eltávolítás előtt be kell festeni (4) (5). A festékeket hagyni kell jól megszáradni, az összeszerelést csak ezután szabad folytatni. Minden matrica-motívumot egyesével kell kivágni és kb. 20 másodpercig meleg vízbe kell áztatni. A motívumot a megjelölt helyen a papírról lecsúsztatni és itatóspapírral felnyomni.

SLO: OPOZORILO: Pred pričetkom sestavljanja preberi navodila za uporabo. Vsak del je označen (1). Pri sestavljanju upoštevaj navodila po točkah. Potrebno orodje: nož in pilica zaločevanje delov (2), elastična, lepljiva trak in kljukice za perilo za držanje zlepljenih delov (3). Plastične dele očisti z blagim praškom in posuši da se stoji barve in nalepke boljše prilepejo. Pred lepljenjem obvezno preveri, če se deli pravilno prilegajo. Previdno nanesi lepilo. Iz površin, na katere nanašajo lepilo, najprej odstrani krom in barvo. Manjše dele pobarvaj preden jih odstraniš iz okvirja (4) (5). Barva naj se dobro posuši preden nadaljuješ s sestavljanjem. Vsako nalepko izreži in potopi v toplo vodo (cca. 20 sekund), jo odstrani iz papirja, položi na odgovarjajoče mesto in pritisni s pivnikom.

SK: POZOR: Pred začatím stavby si pozorne preštudujte stavebný návod. Každý diel je očíslovaný (1). Dbejte na poradie montážnych krokov. Potrebne nástroje: Nôž a pílik na oddelenie dielov z rámečka a ich začistenie (2), gumičky do vlasov, lepiaca páska šípce na prádlo, pre pridržanie jednotlivých lepených dielov (3). Diely zEplasty odmasť vEjšľabšom roztoku Ešticachop prostriedku (saponu) aEnechť uschnúť na vzduchu za účelom lepšej príľnavosti lepidla, farieb aEnelepek. Pred lepením skontrolovať, či diely lečujú. Lepidlo nanašaj úsporne. Chrom aEfarbu na lepených miestach opatrne odstrániť. Malé diely naľafiť ešte pred ich odobratím zErámečka (4) (5). Farby nechť dobre zaschnúť, až potom pokračovať vEstavovaní. Každú nálepku vyřiznúť jednotlivito aEponoriť do vlažnej vody približne na 20 sekund. Nálepku na príslušnom mieste nálepu presunúť zEznosného papiera aEjemne ju pritlačiť kEpravchu nosným papierom.

RO: ATENTIE! CITITI INSTRUCIUNILE CU ATENTIE INAINTE DE ASAMBLARE. FIECARE COMPONENTA ESTE NUMEROTATA. ASAMBLATI IN ORDINE INDICATA PE SCHEMA. PIESELE SE DESPRIND DE PE RAMA CU UN CUTTER.BAVURILE SI INELATURA CU O PILA FINA. CURATATI PIESELE CARE SE IMBINA DE GRASIM,URME DE VOPSEA SI CURATATI CU O SOLUTIE DE DETERGENT. VOPSIATI PIESELE MICI INAINTE DE DESPRINDEREA DE PE RAMA. LASATI VOPSEAU SA SE USUCE BINE SI NUMAI APOI CONTINUATI ASAMBLAREA. TAIATI FIECARE TRANSFER INDIVIDUAL SI IMERSATI IN APA CALDA CCA 20 SEC. TRANSFERATI IN POZITIA DORITA APOI APASATI CU O HARTIE. FOLOSITI NUMAI ADEZIVI SI VOPSELE REVELL.

BG: ВНИМАНИЕ! Следвайте указаната схема. Всяка част е номерирана. Спазвайте те последователността на етапите на събирането ето. Необходими инструменти: нож и пила за отстраняване или изпиляване на отделните части; гумена лента, лейкопласт и шинки за пране за да задържите заедно съединените части след залепването им. Пластмасовите те елементи да се почистят в лек разтвор от вода и перлен препарат, да се изплакнат и да се остават да изсъхнат, за да се постигне по-добро сцепване на боята или ваденката. Нанесете боята върху малките части преди да ги от делите от шаблона. Оставете боята да изсъхне преди да продължите със събирането. Преди нанасяне на дъното изтъргъте те боята от повърхностите за сливане. Преди залепване проверете дали ча стите пасват идеално. Нанесете малко лепило. Изрежете по отделно всяка е дна ваденка и я потопете в топла вода за около 20 секунди. Отлепете ваденка та от указаното място на хартията и я поиниете леко с поивналната хартия.

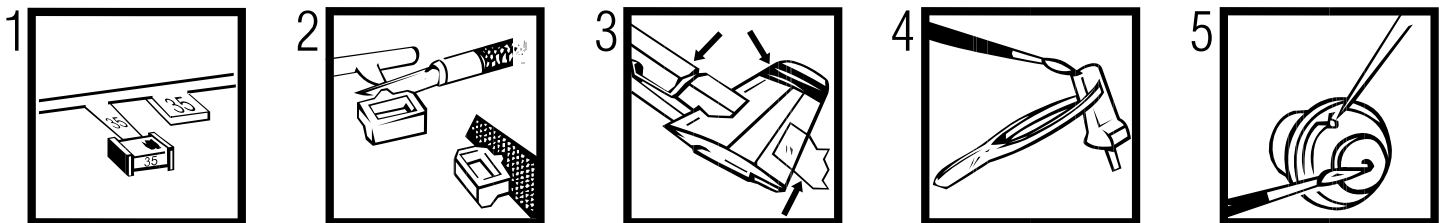

Benötigte Farben / Used Colors

Benötigte Farben
Required colours

Peintures nécessaires
Benodigde kleuren

Pinturas necesarias
Tintas necessárias

Colori necessari
Använda färger

Tarvittavat värit
Du trenger følgende farger

Nødvendige farger
Необходимые краски

Potrebne kolory
Απαιτούμενα χρώματα

Gerekli renkler
Potřebné barvy

Szükséges színek
Potrebne barve

A

anthrazit, matt 9
anthracite grey, matt
anthracite, mat
anthracit, mat
antracita, mate
antracite, fosco
antracite, opaco
antracit, matt
antrasiti, himmeä
koksgrå, mat
antrasitt, matt
антрацит, матовый
antracyt, matowy
ανθρακί, ματ
antrasit, mat
antracit, matná
antraocit, matt
tamno siva, mat

B

aluminium, metallic 99
aluminium, metallic
aluminium, métallique
aluminium, metallic
aluminio, metalizado
aluminio, metallico
aluminio, metallico
aluminium, metallic
alumiini, metallikiito
aluminium, metallak
aluminium, metallic
aluminium, metallic
алюминий, металл
aluminium, metaliczny
αλουμίνιο, μεταλλικό
aluminium, metallik
aluminium, metaliza
aluminium, metall
aluminium, metallak

C

helloliv, matt 45
light olive, matt
olive clair, mat
olijf-licht, mat
acetuna, mate
oliva claro, fosco
oliva chiaro, opaco
ljusoliv, matt
vaalean olivi, himmeä
lysoiv, mat
lys oliven, matt
светло-оливковый, матовый
jasnooliwk., matowy
ανοιχτό χράκι, ματ
açik zeytuni, mat
svētleolivová, matná
világos oliv, matt
svetlo oliva, mat

D

staubgrau, matt 77
dust grey, matt
gris poussière, mat
stofgrjs, mat
ceniciento, mate
cinzento de pó, fosco
grigio sabbia, opaco
dammgrå, matt
pölynharmaa, himmeä
slvgrå, mat
stovgrå, matt
серый пыльный, матовый
szary kurz, matowy
χρώμα σκόνης, ματ
toz grisi, mat
prachové šedá, matná
porszürke, matt
prah siva, mat

E

braun, seidenmatt 381
brown, silky-matt
brun, satiné mat
bruin, zijdemat
marrón, mate seda
castanho, fosco sedoso
marone, opaco seta
brun, sidenmatt
ruskea, silkihimmeä
brun, silkematt
коричневый, шелковисто-матовый
brązowy, jedwabisto-matowy
καφέ, μεταξωτό ματ
kahverengi, ipek mat
hnědá, hedvábně matná
barna, selyemmatt
rjava, svila mat

F

panzergrau, matt 78
tank grey, matt
gris blindé, mat
pansergrjs, mat
plomizo, mate
cinzento militar, fosco
color carro armato, opaco
pansargrå, matt
panssarinharmaa, himmeä
kampvogngrå, mat
pansergrå, matt
серый танк, матовый
szary czołg., matowy
γκρι ταγκς, ματ
panzer grisi, mat
pancéřové šedá, matná
páncélszürke, matt
okloplo siva, mat

G

schwarz, seidenmatt 302
black, silky-matt
noir, satiné mat
zwart, zijdemat
negro, mate seda
preto, fosco sedoso
nero, opaco seta
svart, sidenmatt
musta, silkihimmeä
sort, silkematt
чёрный, шелковисто-матовый
czarny, jedwabisto-matowy
μαύρο, μεταξωτό ματ
siyah, ipek mat
černá, hedvábně matná
fekete, selyemmatt
črna, svila mat

H

eisen, metallic 91
steel, metallic
coloris fer, métallique
ijzerkleurig, metallic
ferroso, metalizado
ferro, metallico
ferro, metallico
järnfärg, metallic
teräksenväriinen, metallikiito
jern, metallak
jern, metallic
stalъной, металл
demir, metallik
železná, metaliza
vas, metall
železna, metallak

I

karmirod, matt 36
carmin red, matt
rouge carmin, mat
karmijrood, mat
carmin, mate
vermelho carmin, fosco
rosso carminio, opaco
karmirod, matt
karmiinipunainen, himmeä
karmirod, mat
karmirod, mat
красный кармин, матовый
karmionowy, matowy
κόκκινο όδιήδ, ματ
lái rengi, mat
krbové červená, matná
karminpiros, matt
šminka rdeča, mat

J

gelb, matt 15
yellow, matt
jaune, mat
geel, mat
amarillo, mate
vermelho, fosco
giallo, opaco
gul, mat
keltainen, himmeä
gul, mat
gul, matt
желтый, матовый
żółty, matowy
κίτρινο, ματ
sari, mat
žlutá, matná
sárga, matt
rumena, mat

K

weiß, matt 5
white, matt
blanc, mat
wit, mat
blanco, mate
branco, fosco
bianco, opaco
vit, matt
valkoinen, himmeä
hvid, mat
hvit, matt
белый, матовый
biały, matowy
λευκό, ματ
beyaz, mat
bílá, matná
fehér, matt
bela, mat

50 %

Hellgrau, matt 76
Light grey, matt
Gris clair, mat
Lichtgrjs, mat
Gris claro, mate
Cinzento-claro, mate
Grigio chiaro, opaco
Ljusgrå, matt
Vaaleanharmaa, matná
Lysegrå, mat
Lysgrå, matt
Светло-серый, матовый
Jasnoszary, matowy
Гкри ανοιχτό, ματ
Açik gri, mat
Világosszürke, matt
Světle šedivá, matná
Svetlosiva, brez leska

L

weiß, matt 5
white, matt
blanc, mat
wit, mat
branco, mate
branco, fosco
bianco, opaco
vit, matt
valkoinen, himmeä
hvid, mat
hvit, matt
белый, матовый
biały, matowy
λευκό, ματ
beyaz, mat
bílá, matná
fehér, matt
bela, mat

M

Dunkelgrün, matt 39
Dark green, matt
Vert foncé, mat
Donkergroen, mat
Verde oscuro, mate
Verde-escuro, mate
Verde scuro, opaco
Mörkgrön, matt
Tummanvihreä, matná
Mörkgrön, mat
Mörkgrön, matt
Темно-зеленый, матовый
Ciemnozielony, matowy
Πράσινο σκούρο, ματ
Koyu yeşil, mat
Sötétzöld, matt
Tmavomodrá, matná
Temnozelená, brez leska

N

nato-oliv, matt 46
Nato-olive, matt
olive O.I.A.N., mat
Nato-olijf, mat
acetuna Nato, mate
oliva Nato, fosco
oliva nato, opaco
Nato-oliv, matt
nato-oliv, himmeä
Nato-oliv, mat
olivkivinen, mat
оливковый "НАТО", матовый
oliwk. NATO, matowy
χακί του NATO, ματ
nato yeşil, mat
olivová NATO, matná
Nato-oliv, matt
NATO-oliva, mat

90 %

Hellblau, matt 49
Light blue, matt
Bleu clair, mat
Lichtblau, mat
Azul claro, mate
Azul-claro, mate
Blu chiaro, opaco
Ljusblå, matt
Vaaleansininen, matná
Lyseblå, mat
Lysblå, matt
Светло-синий, матовый
Jasnoniebieski, matowy
Μπλε ανοιχτό, ματ
Açik mavi, mat
Világoskék, matt
Světle modrá, matná
Svetlomodrá, brez leska

+

weiß, matt 5
white, matt
blanc, mat
wit, mat
blanco, mate
branco, fosco
bianco, opaco
vit, matt
valkoinen, himmeä
hvid, mat
hvit, matt
белый, матовый
biały, matowy
λευκό, ματ
beyaz, mat
bílá, matná
fehér, matt
bela, mat

P

silber, metallic 90
silver, metallic
argent, métallique
zilver, metallic
plata, metalizado
prata, metallico
argento, metallico
silver, metallic
hopea, metallikiito
solv, metallak
solv, metallic
серебристый, металл
srebro, metaliczny
σημί, μεταλλικό
gümüş, metallik
stříbrná, metaliza
ezüst, metall
srebrna, metallak



zur besseren Ausbalancierung mit einem Gewicht beschweren
Add weight for improved stability
Pour une mise en place correcte allourdir
Voor evenwicht gewicht aanbrengen
Colocar un peso para obtener un mejor equilibrado
Utilizar um peso para melhor balanceamento
Per un migliore bilanciamento metterci su un peso
belasta med en vikt för bättre balansering
paremman tasapainon saavuttamiseksi kuormita painolla
Til bedre afbalancering vedhænges en vægt
For bedre avbalansering - belast med en vekt
для лучшего отбалансирования положить груз
dla lepszego wyównoważenia obciążyć ciężarkiem
για την καλύτερη αντιστάθμιση τοποθετείστε ένα βάρος
Daha iyi dengelemek için bir ağırlık koyun
Za účelem lepšího vyvážení zatížit závažím
A jobb kiegyenlítés érdekében egy nehezzéssel ellátni
Zaradi boljše ravnoteže postaviti kontratežo z tegom

Nicht enthalten
Not included
Non fourni
Behoort niet tot de levering
No incluido
Non compresi
Nao incluido
Ikke medsendt
Ingår ej
Ikke inkluderet
Eivät sisälly
Δεν συμπεριλαμβάνεται
He содержит
Nem tartalmazza
Nie zawiera
Ni vsebavano
Içerisinde bulunmamaktadır
Není obsaženo

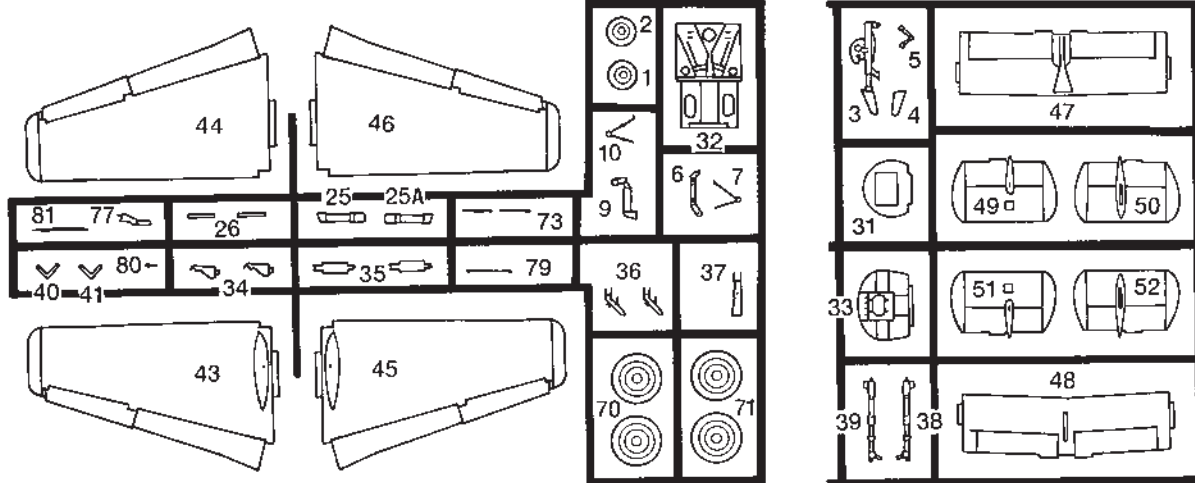

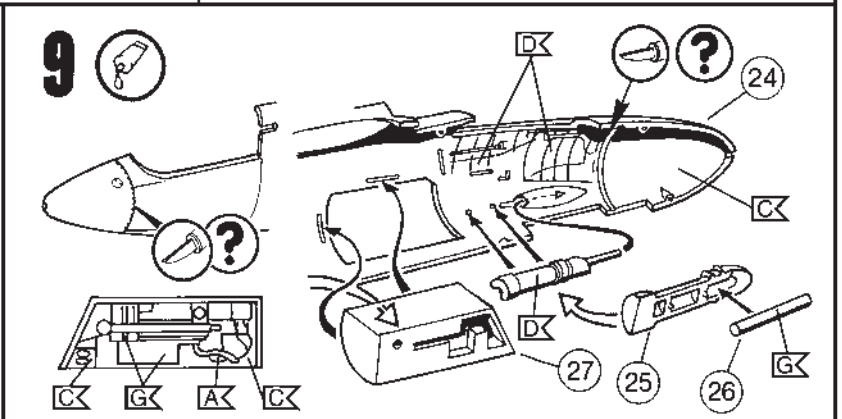
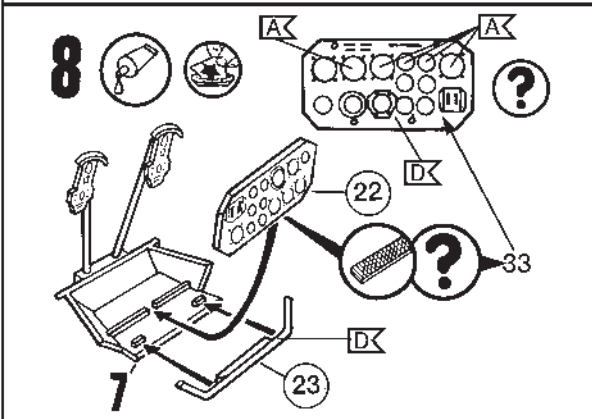
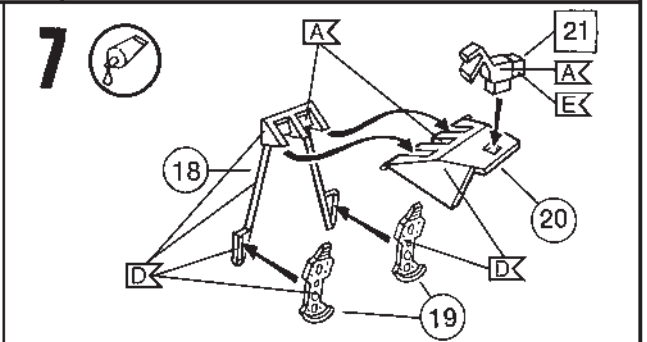
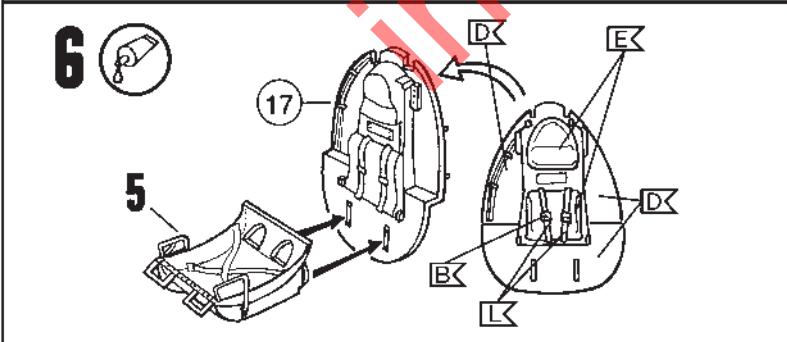
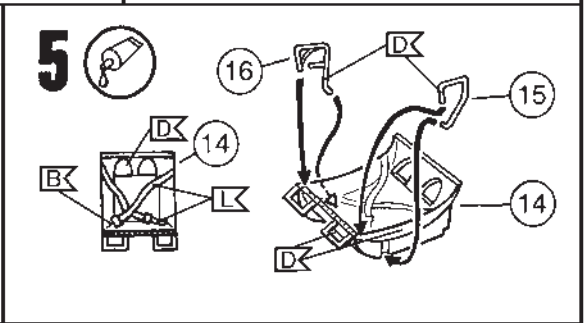
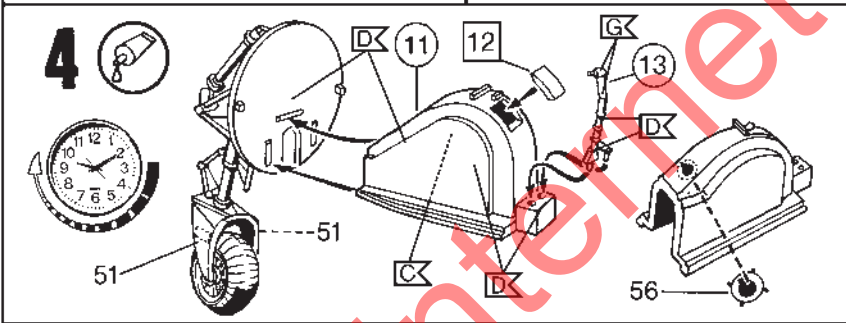
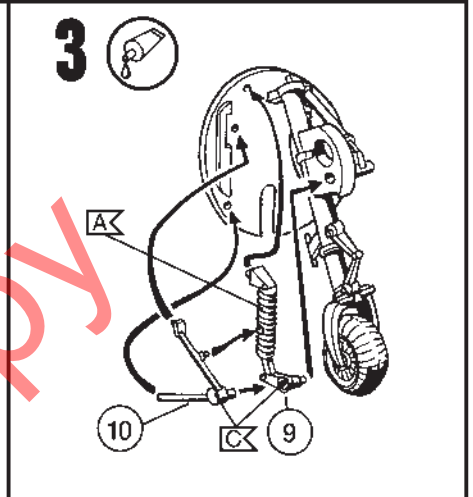
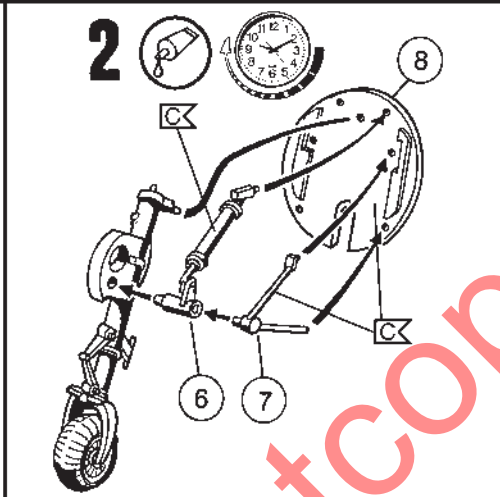
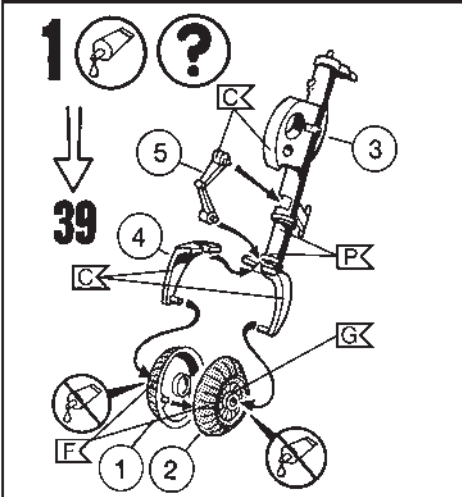
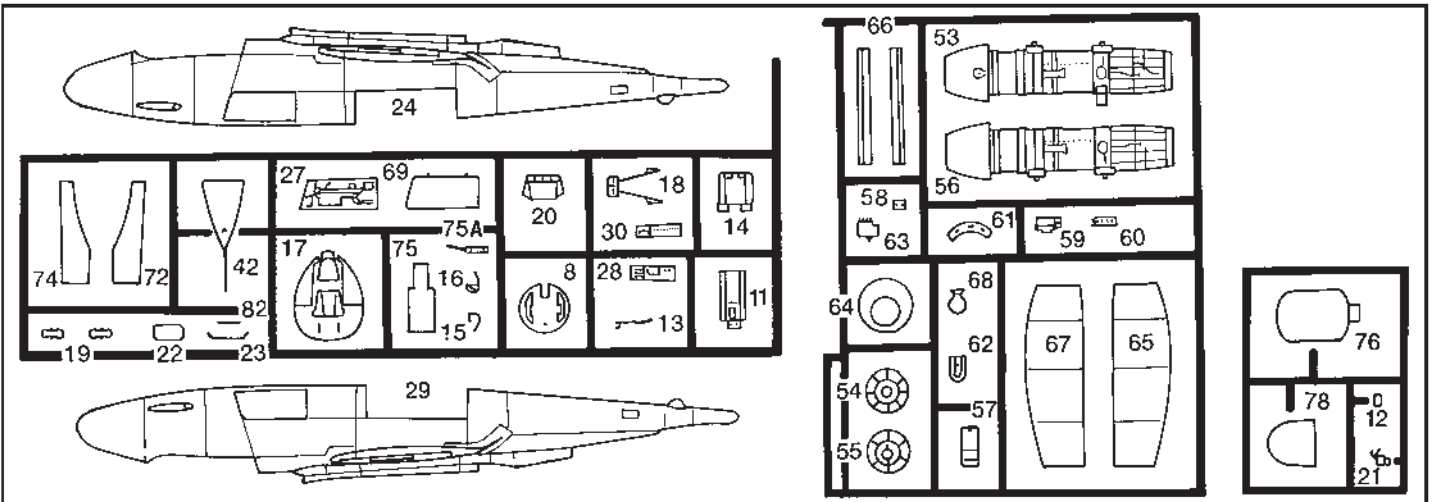

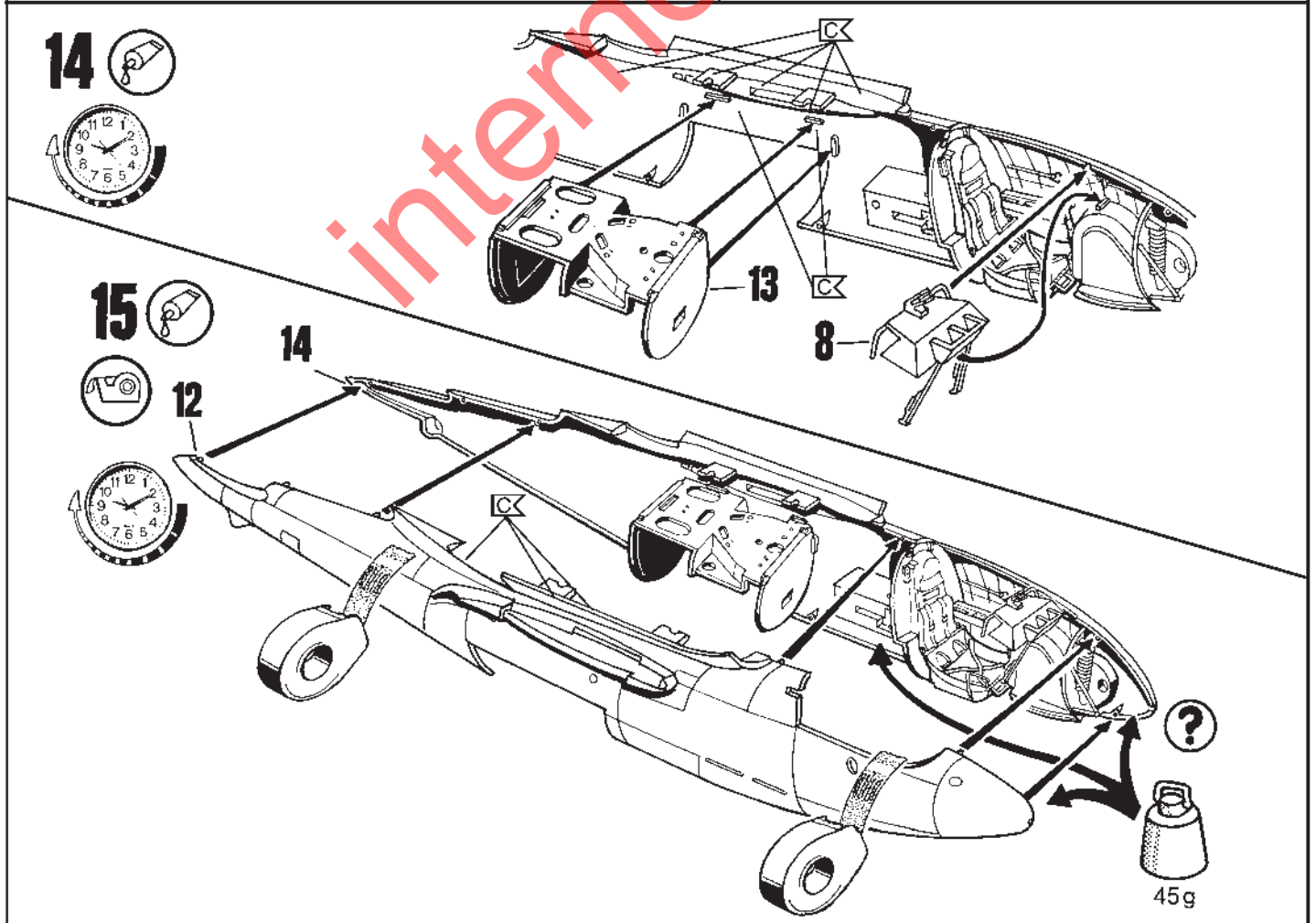
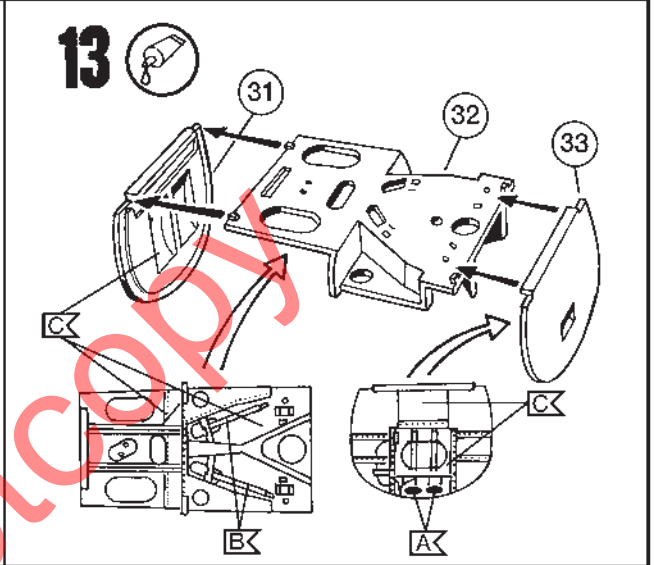
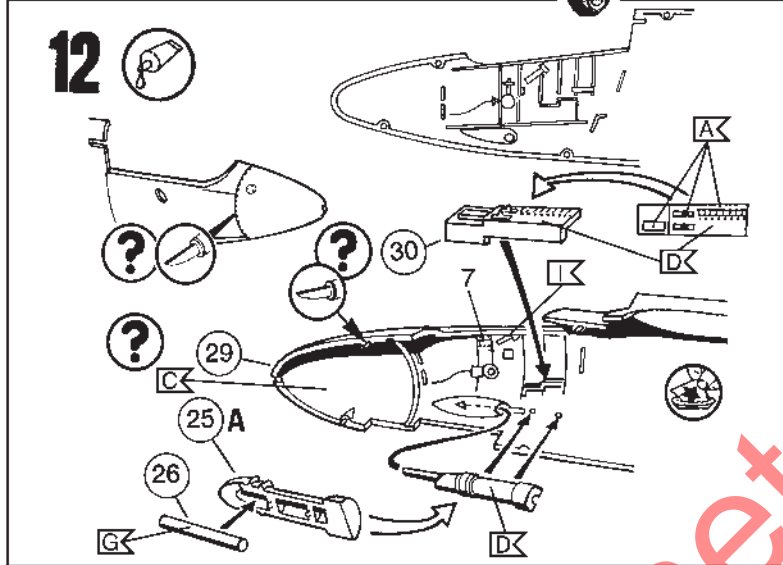
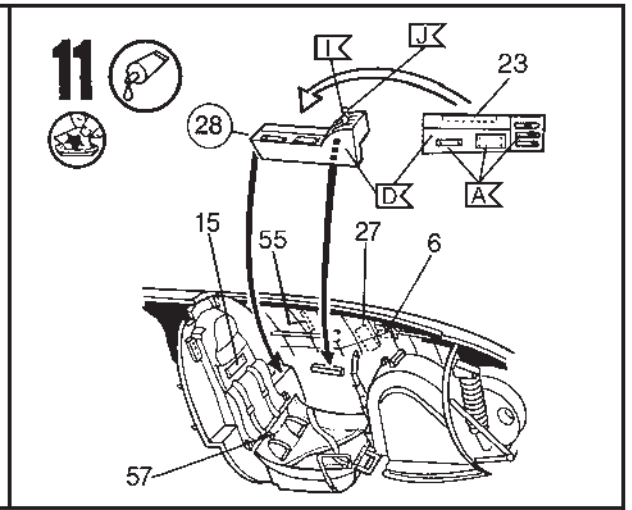
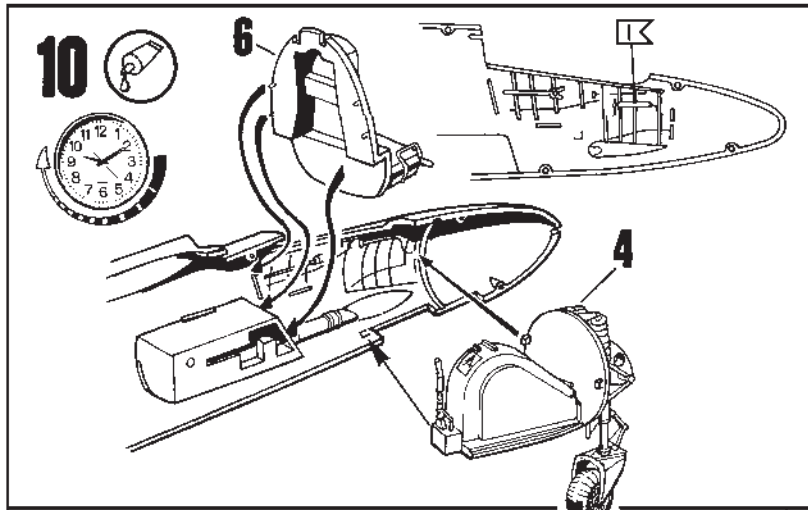

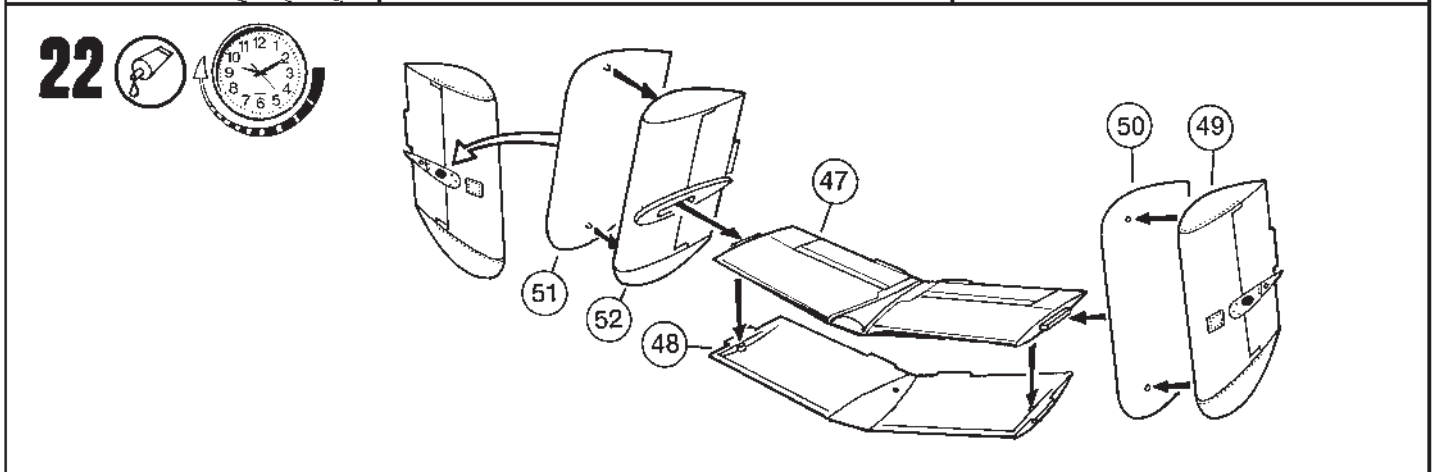
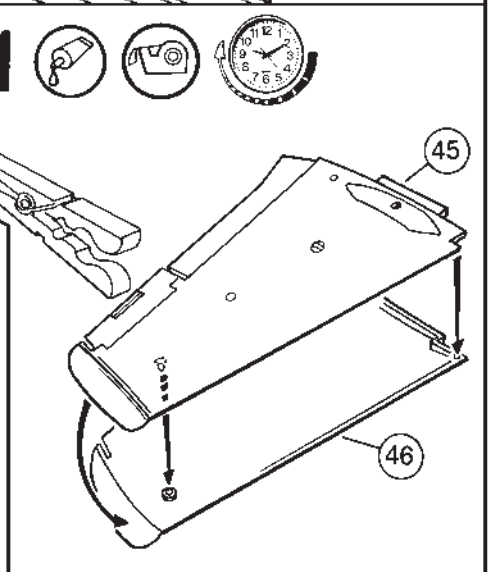
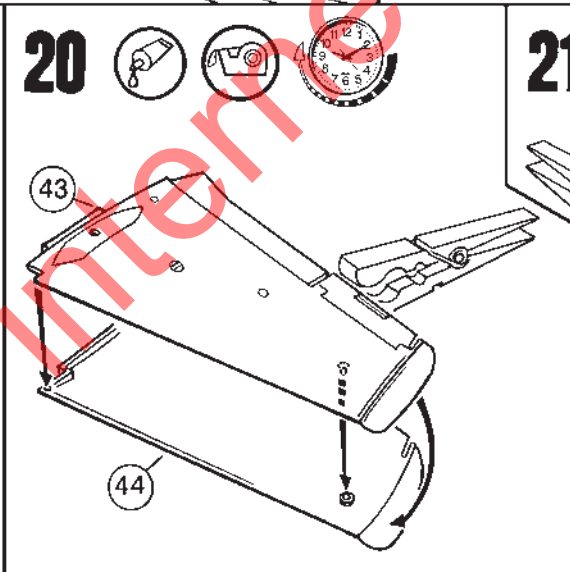
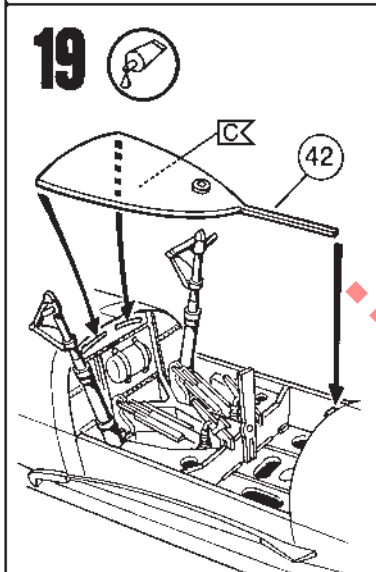
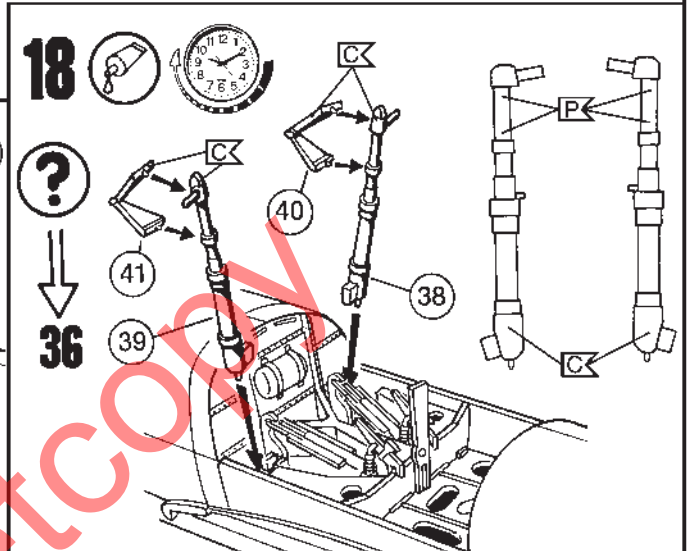
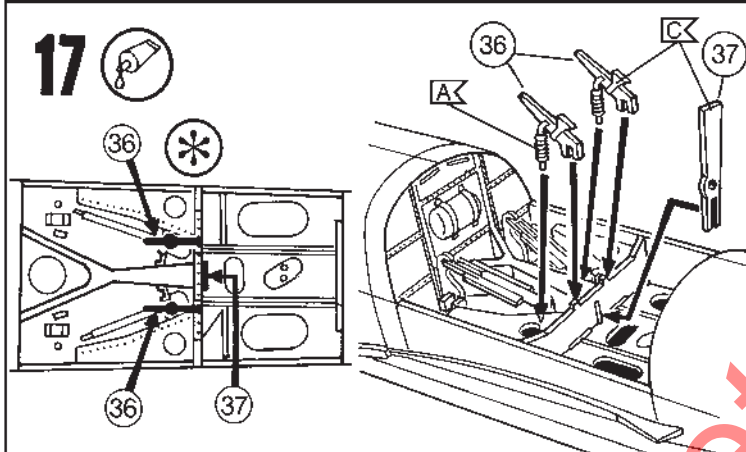
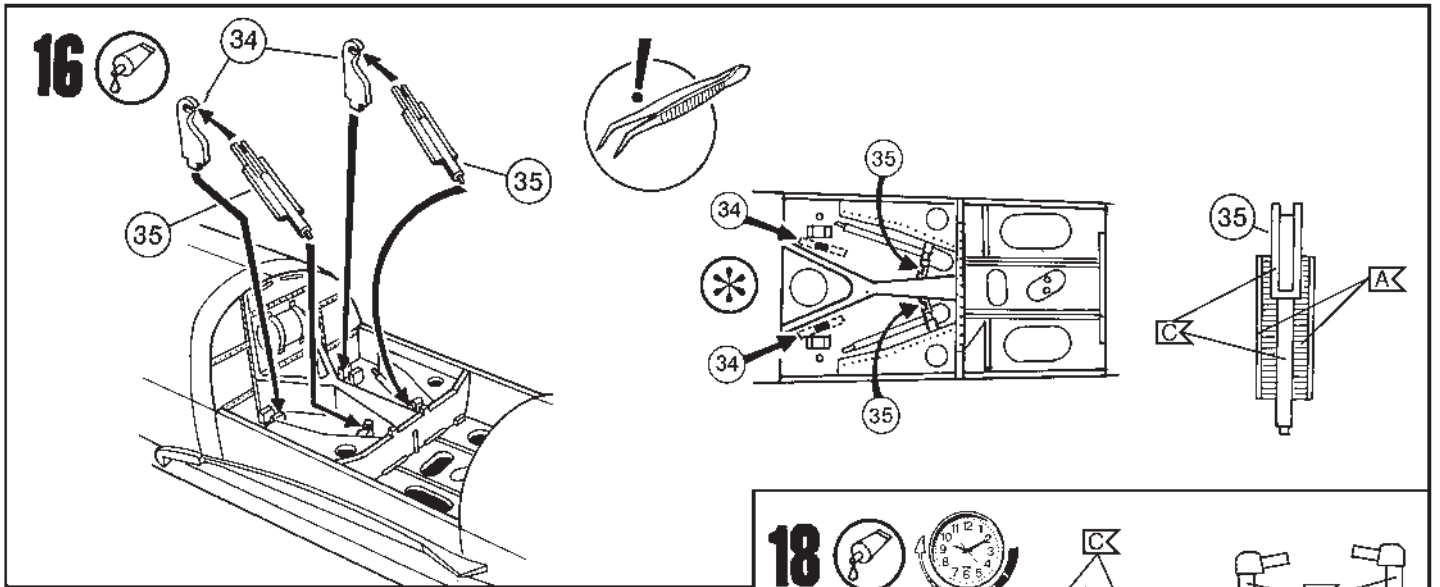

23

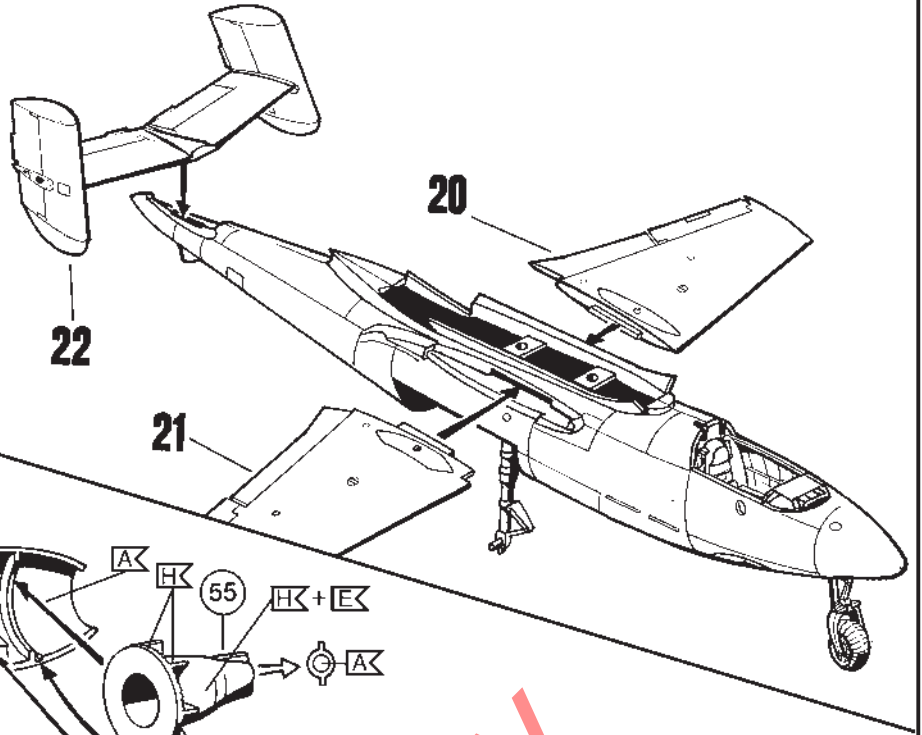
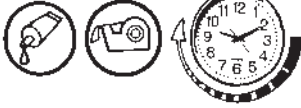

24

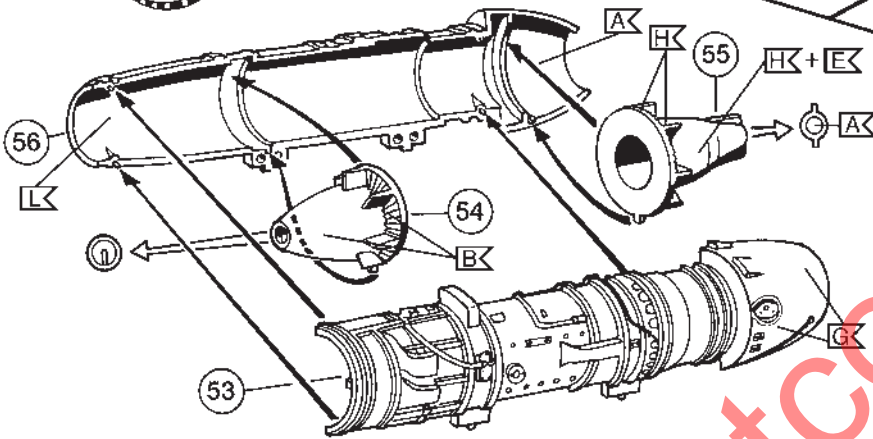
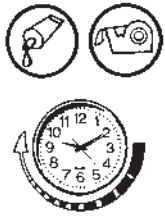

25

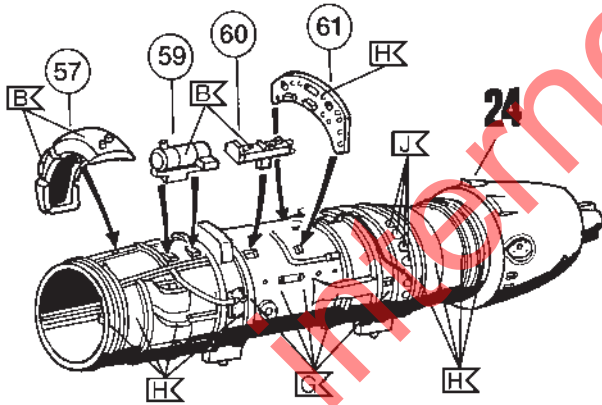

26

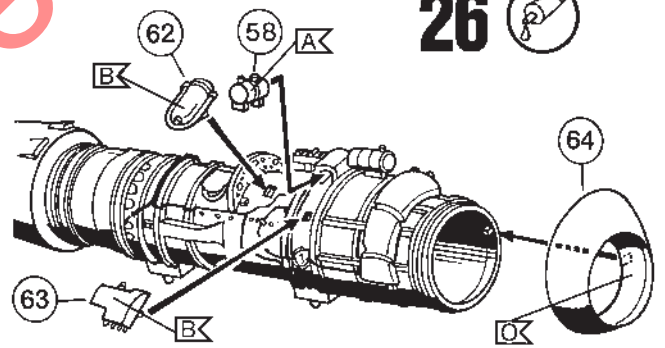

27



30

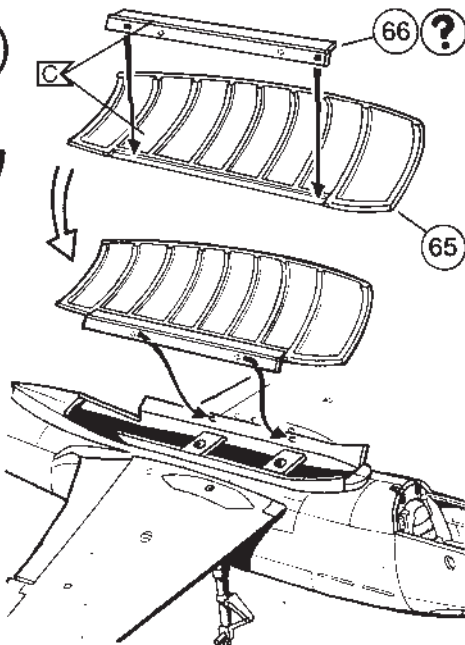

28



30

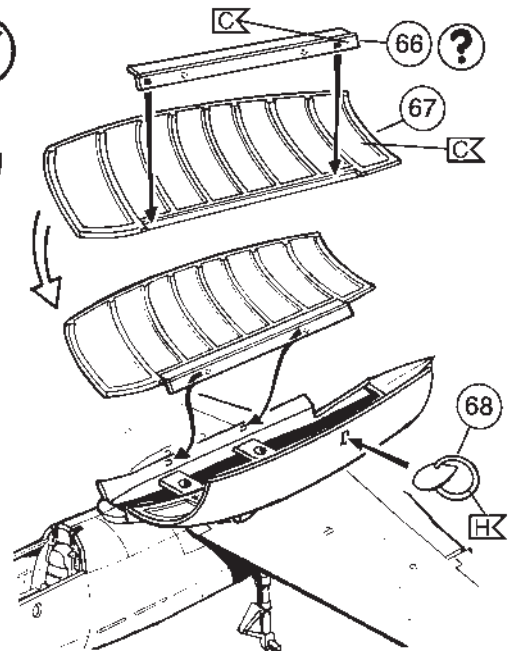

29 

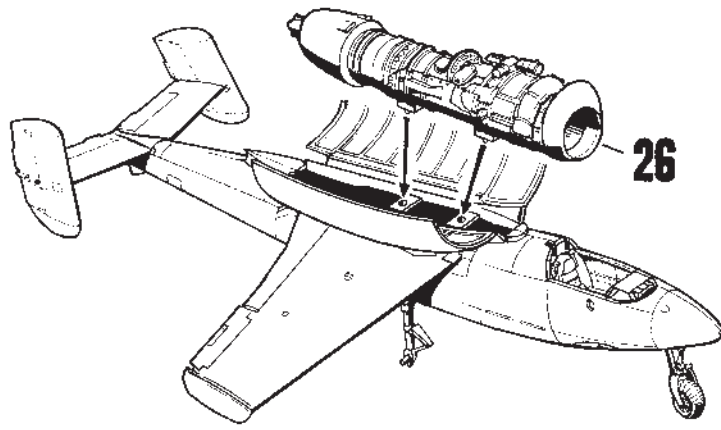

30   

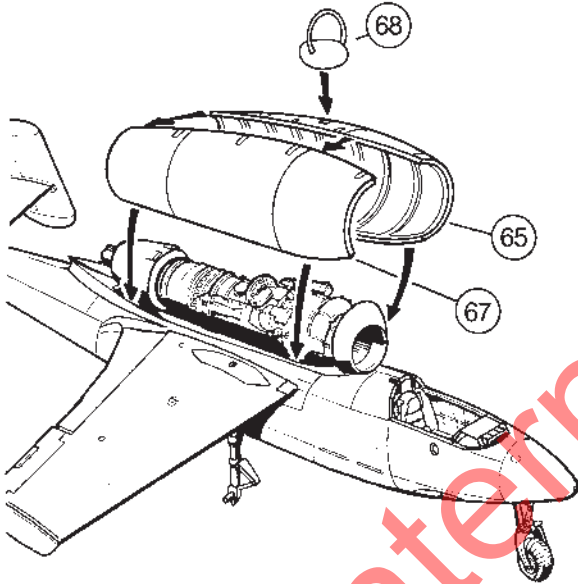

31 

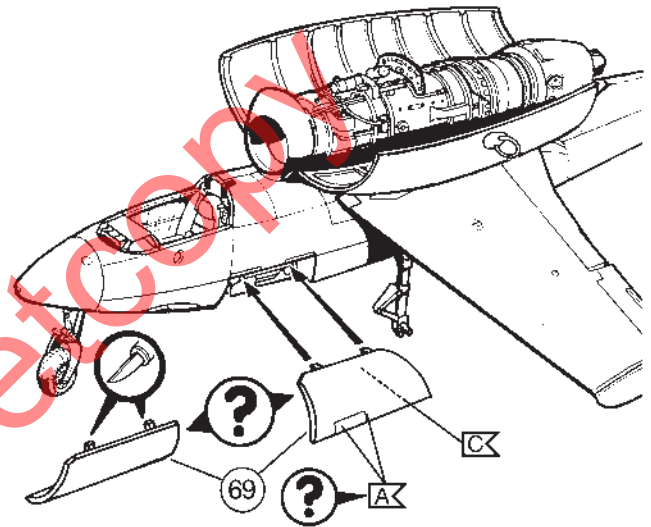

32  

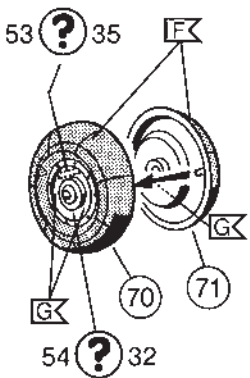

33  

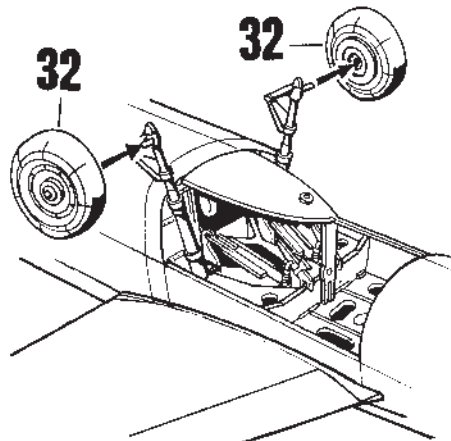

34 

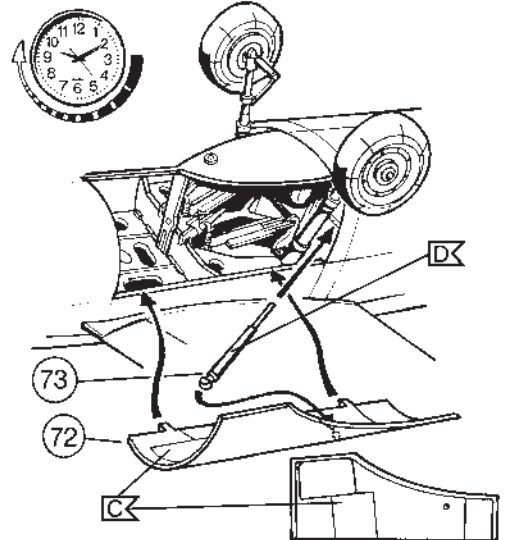

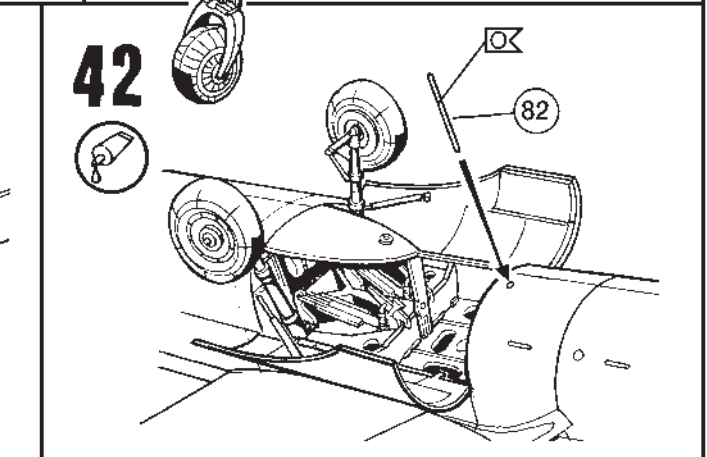
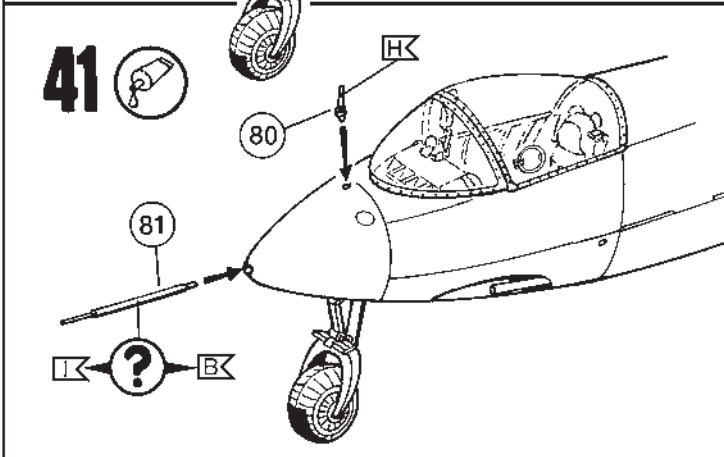
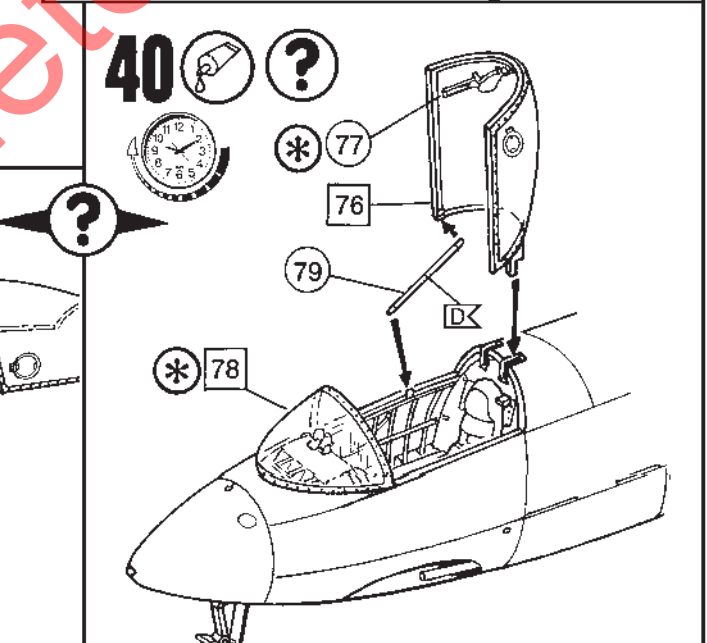
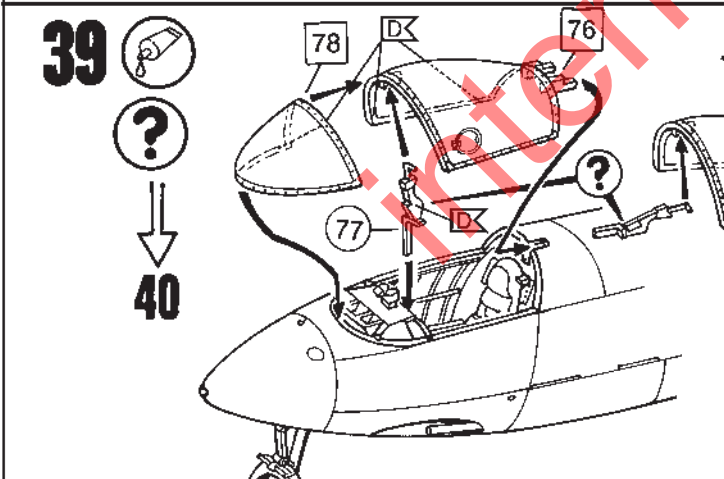
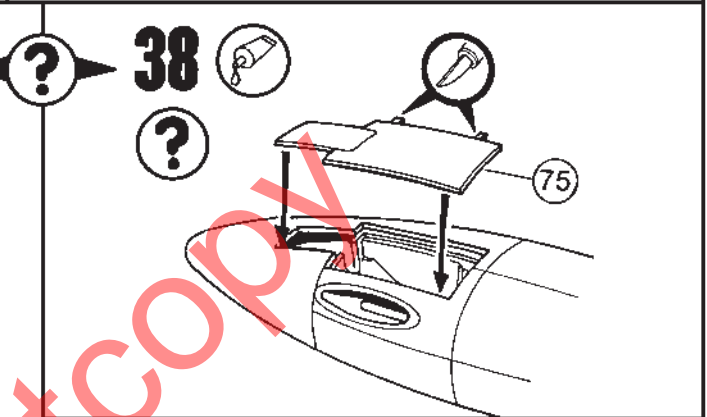
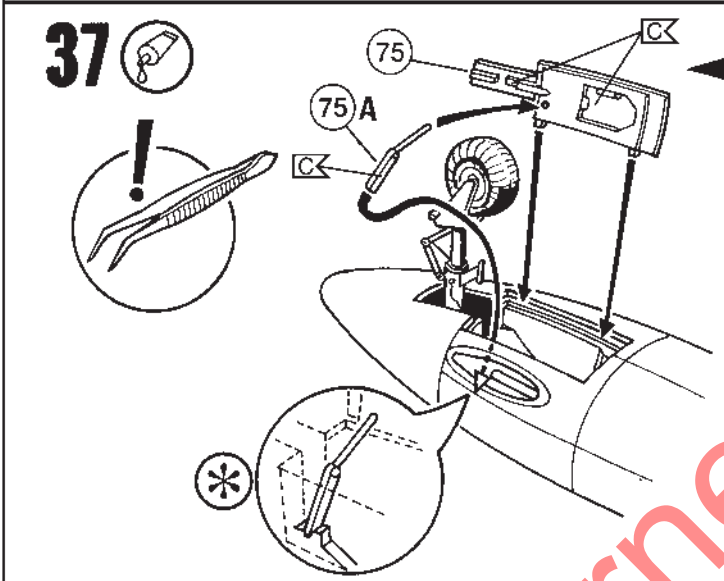
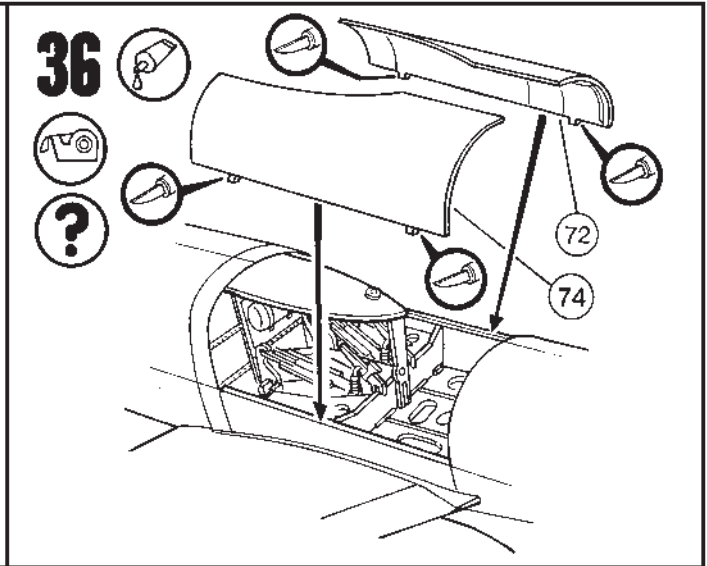
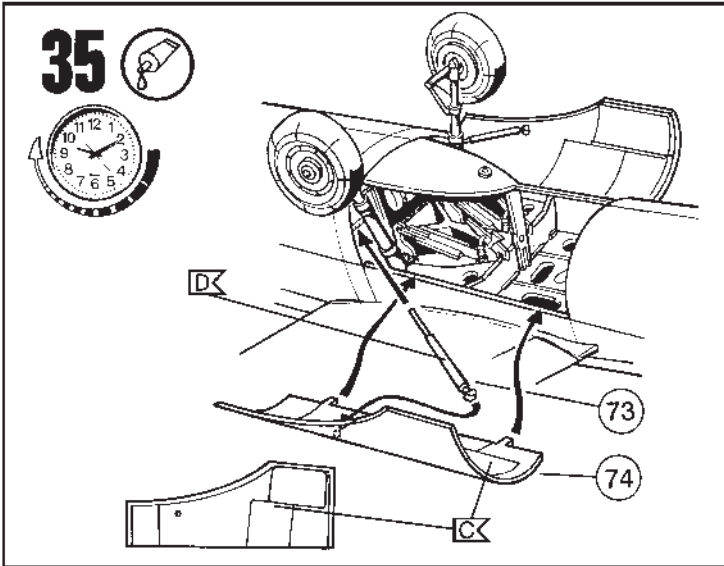

43



He 162 A-2, cn.120027, "white 1", 1./JG1, Lt. Rudolf Schmitt, Leck, May 1945

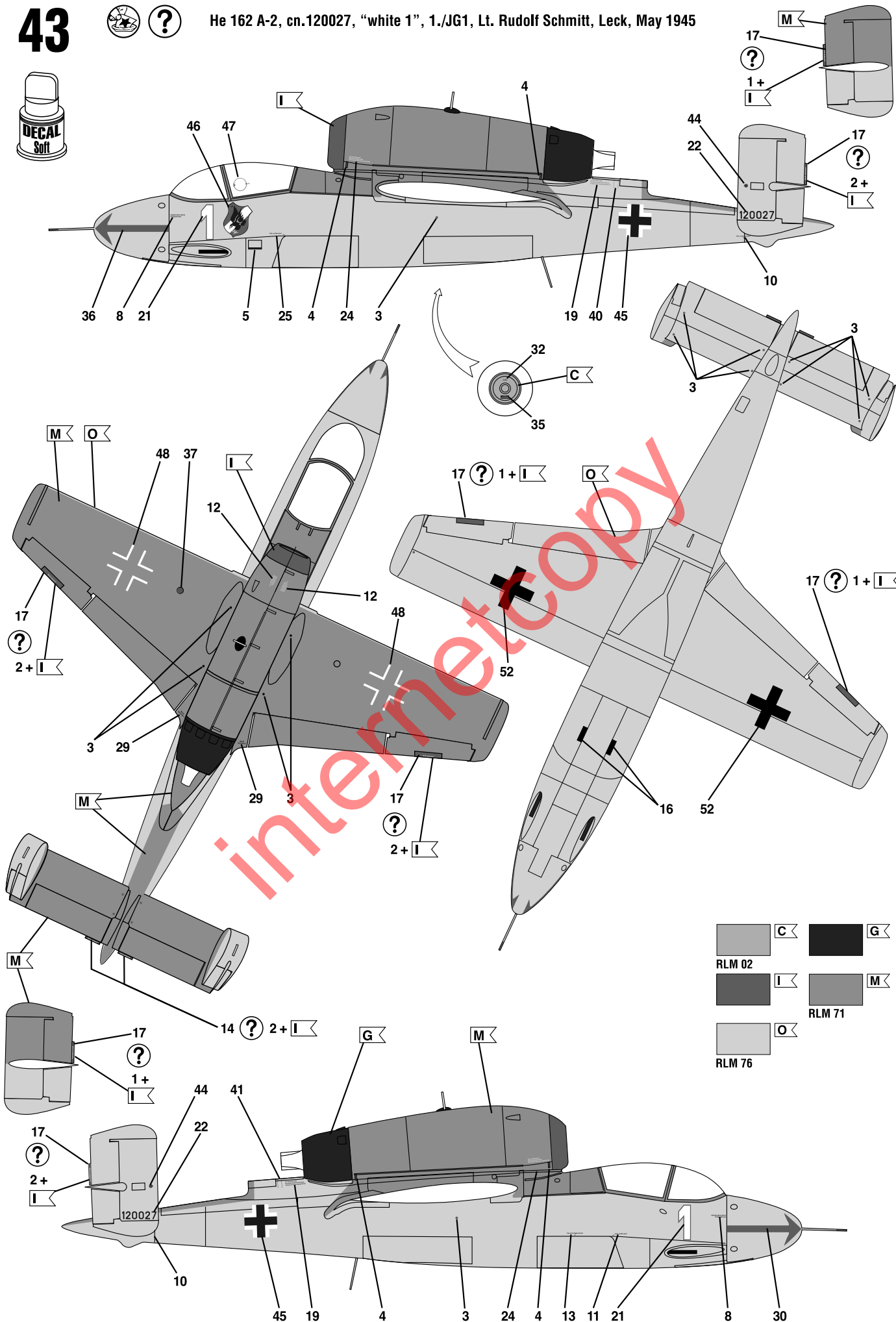

	C		G
	RLM 02		M
	O		RLM 71
	RLM 76		

44



He 162 A-2, cn.310018, "white 5", 1./JG1, Hptm. Heinz Künnecke, Leck, May 1945

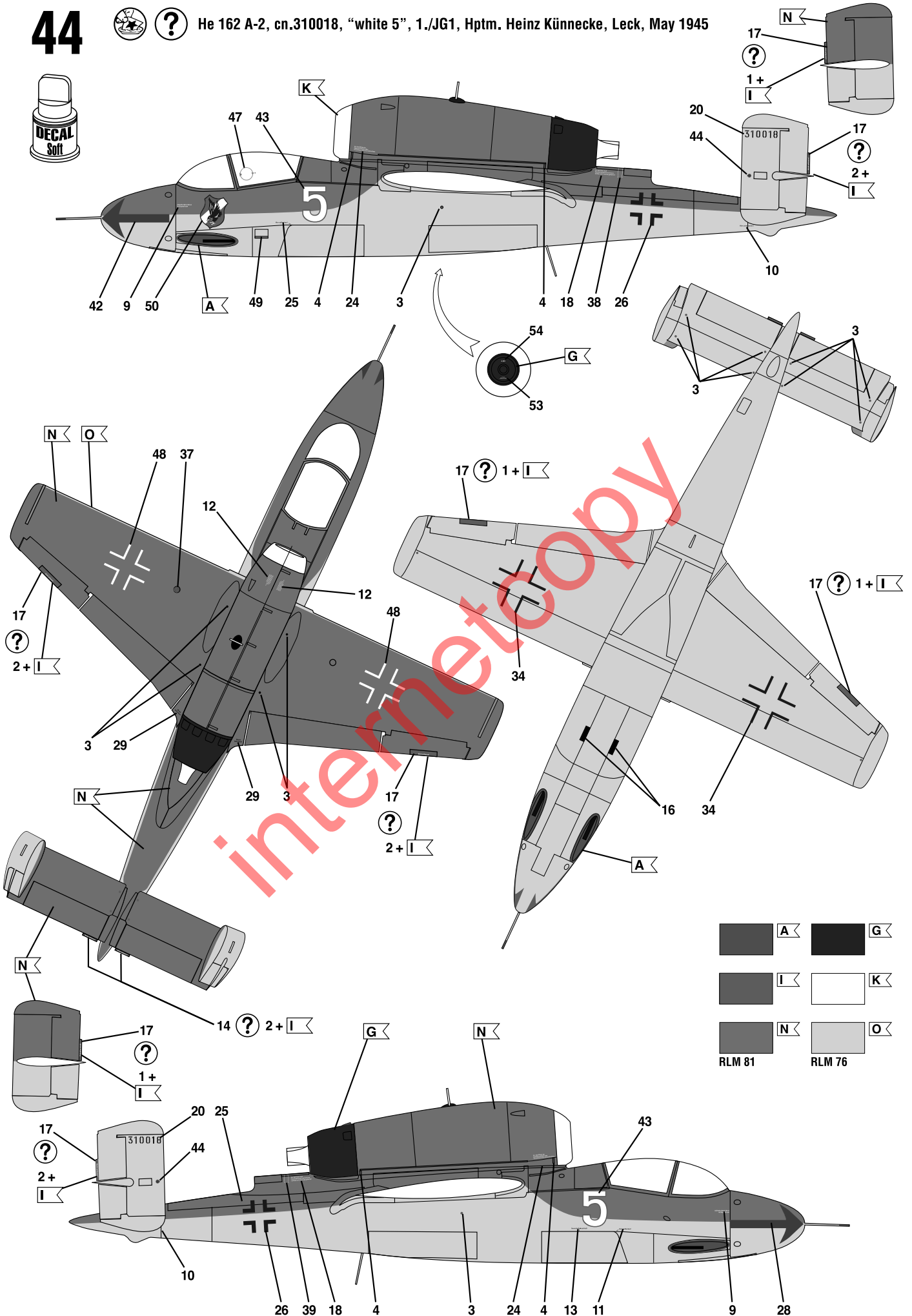

	A		G
	I		K
	N		O
RLM 81		RLM 76	