



Avro RJ 85

04205-0389

© 2007 BY REVELL GmbH & CO. KG

PRINTED IN GERMANY



Avro RJ 85

Die Avro RJ-85 ist eines der wirtschaftlichsten und sichersten Kurzstrecken-Passagierflugzeuge. Sie ging aus der wesentlich überarbeiteten BAe 146-200 hervor und erhielt den Beinamen „Jumbolino“.

Hohe Einsatzbereitschaft, moderne Avionik, flexible Kabinenaufteilung und die Sicherheit von vier Triebwerken zeichnen die RJ-85 aus. Sie fliegt seit 1992, hat eine Kapazität von 85 bis 100 Passagieren und eine Reichweite von 2.600 km.

Die Serie der 4-motorigen Avro RJ Flugzeuge begann 1973 mit dem Zubringerlinien-Projekt Hawker Siddeley HS146. Zu diesem Zeitpunkt waren die kommerziellen Aussichten für die HS146 sehr vielversprechend, aber bereits 1974 verursachte die weltweite Ölkrise eine Rezession auf dem Flugzeug-Transportmarkt und so wurde das Projekt bis zur Besserung der Lage an die Seite gelegt. Hawker Siddeley wurde Teil der British Aerospace Corporation, die 1978 das Vorhaben wieder reaktivierte. Die Verwendung von 4 kleineren Motoren anstelle von 2 leistungsstärkeren erhöhte die Sicherheit und machte die BAe 146 ausnahmslos leise, wodurch sie auch in stadtnahen Gebieten innerhalb des vorgeschriebenen Lärmschutzes fliegen konnte. Anfang der 90er Jahre öffnete BAe eine zweite Produktionsstätte in den ehemaligen Avro-Anlagen in Woodford. Die verbesserten Modelle wurden in Avro 146-RJ umbenannt, die jeweilige Sitzkapazität definierte die Serie: so wurde die 70-sitzige BAe Serie 100 zur Avro RJ70, die 85-sitzige Serie 200 zur RJ85 und die 100-sitzige Serie 300 zur RJ100. Alle drei Typen sind weltweit im Einsatz. Wegen ihrer ausgezeichneten Eigenschaften ist die RJ85 das zur Zeit populärste Flugzeug seiner Klasse. Die Produktion der RJ-Serie endete in 2002, insgesamt wurden 394 Exemplare gebaut. Die RJ85 hat eine Spannweite von 26,34 m, eine Länge von 28,56 m und eine Höhe von 8,61 m.

Avro RJ 85

The Avro Regional Jet RJ-85 is one of the safest and most economical short-haul passenger aircraft. It derived from the substantially upgraded BAe 146-200 and received the additional designation „Jumbolino“.

The RJ-85 is distinguished by its high operational efficiency, modern avionics, flexible cabin configuration and the reliability of four engines. It has been flying since 1992 and has a capacity of 85 to 100 passengers and a range of 2,600 km.

The Avro RJ series of four engined airliners began life with the Hawker Siddeley HS 146 feeder liner project launched in 1973. At this time the commercial prospects for the HS146 were very promising; unfortunately the world oil crisis of 1974 caused a recession in the air transport market and the project was virtually shelved until conditions improved. Hawker Siddeley became part of the nationalised British Aerospace Corporation, which in 1978 saw fit to reactivate the project. The use of four small fan-jet engines rather than two more powerful power plants gives improved safety margins and also makes the BAe 146 family exceptionally quiet, enabling it to operate into city centre airfields within the very stringent noise limits. In the early 1990s BAe opened a second production line for the 146 at the old Avro plant at Woodford. The improved versions were renamed as the Avro 146-RJ family, with the nominal seating capacity defining the series: the original 70-seat BAe 146 Srs. 100 became the RJ70, the 85-seat Srs. 200 the RJ85 and the 100-seat Srs. 300 the RJ100. Because of its excellent attributes, the RJ85 is currently the most popular version, and all three types are in widespread service worldwide. The production ended in 2002 after reaching 394 aircraft built in total. The RJ85 has a wing span of 26.34m (85ft. 5in.), a length of 28.56m (93ft. 8.5in.) and a height of 8.61m (28ft. 3 in.).

Form hergetelt und im Eigentum von Revell GmbH & Co. KG/Revell Monogram Inc. Widersätzliche Nachahmungen werden gerichtlich verfolgt.
 Ce produit est propriété de la société Revell GmbH & Co. KG/Revell Monogram Inc. Toute utilisation ou duplication frauduleuse sera traitée en justice.
Modelado y en propiedad de Revell GmbH & Co. KG/Revell Monogram Inc. Imitaciones ilícitas serán perseguidas por la ley.
 Forma prodotta dalla Revell GmbH & Co. KG/Revell Monogram Inc. È di proprietà della stessa impresa, la quale procederà legalmente contro ogni imitazione abusiva.
 Model en Revell GmbH & Co. KG/Revell Monogram Inc. veldmistand ja onuvõttes. Lühemaas kogelõnde taluuse puurõnast rikkalikult toimet.
 Formen er produceret og eies af Revell GmbH & Co. KG/Revell Monogram Inc. Efterligning uden tilladelse vil bli' gendanset for retslig forfølgelse.
 Produkcja i prawie własności firmy Revell GmbH & Co. KG/Revell Monogram Inc. Nielegalne podrobienie jest zabronione pod odpowiedzialnością sądową.
Model, Revell GmbH & Co. KG/Revell Monogram Inc. firmasnan mülkiyeti altında imal edilmiştir. Kanuna aykırı taklitler mahkemeye takip edilecektir.
 A forma establiła się a tulajdonos Revell GmbH & Co. KG/Revell Monogram Inc. A jogellenés utánzatokat bírósággal üldözik.

Model manufactured by and property of Revell GmbH & Co. KG/Revell Monogram Inc. Illegal imitations are subject to prosecution.
Vorm vervaardigd door en eigendom van Revell GmbH & Co. KG/Revell Monogram Inc. Overnietige nabootsingen worden gerechtelijk vervolgd.
 Formas produsidas e de propriedade da Revell GmbH & Co. KG/Revell Monogram Inc. Copias não autorizadas serão processadas juridicamente como determinado na lei.
 Modelen tillverkad av och tillhör Revell GmbH & Co. KG/Revell Monogram Inc. All kopiering beivras enligt lagen om upphovsrett.
 Formen er hergetelt af Revell GmbH & Co. KG/Revell Monogram Inc. som også har ejendommen. Lønløstige efterligninger forfølges.
 Modelь виготовлена в власності підприємства фірми Revell GmbH & Co. KG/Revell Monogram Inc. Протязовані копієві процесується в судових органах.
 Model byl vytvořen firmou Revell GmbH & Co. KG/Revell Monogram Inc. O neoprávněnou kopii bude postoupen soudní orgán.
 Forme je proizvedene in je vlastništvo Revell GmbH & Co. KG/Revell Monogram Inc. Neovlaštene kopije bodo pravno kátrjene.

Vor dem Zusammensetzen gut durchlesen!

D: Achtung: Jedes Teil ist nummeriert (1). Reihenfolge der Montageschritte beachten. Benötigte Werkzeuge: Messer und Feile zum Entfernen und Entgraten der Teile (2) Gummiband, Klebeband und Wischeklammern zum Zusammenhalten der geklebten Einzelteile (3). Plastikteile in einer milden Waschlösung reinigen und an der Luft trocknen, damit der Farbstoff und die Abziehbilder besser haften. Vor dem Ankleben prüfen ob Teile passen, Klebstoff sparsam aufräumen Chrom und Farbe an den Klebeflächen entfernen. Kleine Teile anstreichen, bevor sie vom Rahmen entfernt werden (4) (5). Farben gut durchtrocknen lassen, erst dann den Zusammenbau fortsetzen. Jedes Abziehbildmotiv einzeln ausschneiden und ca. 20 Sekunden in warmes Wasser tauchen. Das Motiv an der bezeichneten Stelle vom Papier abschneiden und mit Läsckpapier andrücken.

NL: OPGELET: Voor de montage eerst goed de handleiding lezen. Elk onderdeel is genummerd (1). Let op de montagevolgorde. Benodigd gereedschap: mes en vijl voor het afstramen van de onderdelen (2); elastiek, plakband en wasknijpers voor het bij elkaar houden van de gelijmde onderdelen (3). Plastic onderdelen met een zacht afwasmiddel reinigen en vanzelf laten drogen, zodat de verf en de decals beter hechten. Controleer voor het lijmen of de onderdelen passen; lijm dan opbrengen. Chrom en verf van de lijmvlakken verwijderen. Kleine onderdelen verven voordat ze van het raam worden verwijderd (4) (5). Verf goed laten drogen, dan pas verdergaan met de montage. Elke decal afzonderlijk uitsnijden en in ca. 20 sec. in warm water dopen. De decal op de aangegeven plaats van het papier schuiven en met vloeipapier andrukken.

GB: ATTENTION: Read the instructions thoroughly prior to assembly. Each component is numbered (1). Adhere to specified sequence of assembly. Tools required: knife and file for removal of components from frame (2); rubber band, adhesive tape and clothes pegs for clamping components together after applying adhesive (3). Clean plastic components in a mild detergent solution and allow to air-dry so that paint and transfers adhere better. Prior to applying adhesive, check to see whether the components fit together; apply adhesive sparingly. Remove chrome and paint from the contact surfaces. Paint small components before removing them from the frame (4) (5). Allow paint to dry well, and only then continue to assemble. Cut out each transfer individually and immerse in warm water for approx. 20 seconds. Slide transfer off paper and into designated position, then press on with blotting paper.

F: ATTENTION : lisez bien la notice de montage avant de commencer. Chaque pièce est numérotée (1). Respectez l'ordre des opérations. Outils nécessaires : couteau et lime pour ébarber les pièces (2); élastiques, ruban adhésif et pinces à linge pour maintenir les pièces collées (3). Nettoyez les pièces en matière plastique dans une solution douce de produit de lavage et faites-les sécher à l'air afin que la peinture et les décalcomanies tiennent mieux. Avant de mettre la colle, vérifiez si les pièces s'adaptent bien les unes aux autres; mettez peu de colle. Enlevez le chrome et la peinture des surfaces de contact. Peignez les petites pièces avant de les détacher de la grappe (4)(5). Laissez bien sécher la peinture avant de poursuivre l'assemblage. Découpez chaque décalcomanie séparément et plongez-la dans de l'eau chaude pendant 20 secondes environ. A l'endroit marqué, faites glisser le motif pour le séparer du papier et pressez-le sur emplacement avec du papier buvard.

E: ¡ATENCIÓN! Antes de comenzar con el ensamble, leer detenidamente las instrucciones. Cada pieza va numerada (1). Téngase en cuenta el orden de operaciones del ensamble. Herramientas necesarias: Cuchilla y lima para desbarbar las piezas (2). Cintas de goma, cinta adhesiva y pinzas de ropa para sujetar las piezas pegadas (3). Lavar las piezas de plástico en una solución de detergente suave y dejar que se sequen al aire para mejorar así la adhesión de la pintura y de las calcomanías. Antes de aplicar el pegamento comprobar si las piezas quedan correctamente adaptadas. Aplicar el pegamento sin excederse. Alejar de las superficies de pegado el cromado y la pintura. Pintar las piezas pequeñas antes de desprenderlas de su sujeción (4) (5). Antes de proseguir con el ensamble, dejar que se seque bien la pintura. Recortar las calcomanías una por una y sumergirlas durante unos 20 segundos en agua caliente. Deslizar del papel la calcomanía en el lugar adecuado y apretarla cuidadosamente encima de ella papel secante.

I: ATTENZIONE: Prima dell'assemblaggio leggere attentamente le istruzioni di montaggio. Ogni pezzo è numerato (1). Tener presente la successione delle fasi di assemblaggio. Attrezzi necessari: coltello e lima per togliere la sbavatura dai pezzi (2), nastro adesivo e mollette da bucato per tenere insieme i pezzi singoli dopo averli incollati (3). Lavare i particolari in plastica con un detergente delicato e lasciarli asciugare all'aria, per una migliore adesione dello strato di colore e della figura decalcolabile. Prima di incollare, verificare che i pezzi si abbinano bene tra di loro; applicare il collante con parsimonia. Togliere cromo e colore dalle superfici da incollare. Dipingere i piccoli accessori sul supporto prima di rimuoverli (4) (5). Far seccare bene la vernice prima di proseguire con l'assemblaggio. Ritagliare singolarmente ogni figura ed immergerla in acqua tiepida per 20 secondi circa. Applicare il motivo nella posizione segnata e tamponarlo con carta assorbente.

S: OBS: Läs instruktionerna noga igenom innan du sätter modellen samman. Varanda detalj är numrerad (1). V g samtliga delarna i sammansättningsstegen. Verktyg, som du kommer att behöva : kniv och fil för att skrapa detaljerna från ramens överfläta, tejp och klädnypor för att hålla samman de limmade detaljerna (3). Rengör plastdelarna i en mild tvättmedelslösning och torka dem i luften för att lack och dekaler skall hålla bättre. Kolla, om detaljerna passar ihop innan du klistrar dem och använd limmet sparsamt. Avlägsna krom och lack från ytor, som kommer att limmas ihop. Mal de små detaljerna innan du avlägsnar dem från ramen (4) (5). Låt lacket riktigt torka igenom innan du fortsätter med assemblaget. Skär ut varje dekalmotiv enskilt och doppa det i varmt vatten i ca 20 sekunder. Flytta motivet bort från pappret och sätta det i tryck vid det angivna stället och tryck fast med läskpapper.

DK: BEMÆRK: Inden sammensætningen begynder, skal byggevejledningen læses godt igennem. Hver detalj er nummereret (1). Rækkefølgen af monteringsstribene skal overholdes. Nødvendigt værktøj: Kniv og fil til afgratning af delene (2). Lim og klæbepapir til at holde de klistrede (3) enkeltdele sammen. Plastikdelene renses i en mild sæbeud og lufttørres. Farver og overfladeringsbillederne bedre kan hæfte. Inden påførelsen kontrolleres om delene passer; limen påføres sparsomt. Ligeledes fjernes krom og farve fra klæbefladerne. De små dele males inden de fjernes fra rammen (4) (5). Lad farven tørre godt inden sammensætningen fortsættes. Overfladeringsbilledernes motiver skæres ud enkeltvis og dypes ca. 20 sek. i varmt vand. Skub motivet fra papiret og tryk det fast med læskpapper.

GR: ΠΡΟΣΟΧΗ: Πριν τη συναρμολόγηση, διαβάστε καλά τις οδηγίες. Κάθε εξαρτήμα είναι αριθμημένο (1). Προσέξτε τη σειρά "των βημάτων" συναρμολόγησης. Απαιτούμενα εργαλεία: μαχαίρι και λίμα για τη λείανση των εξαρτημάτων (2), λαστιχία ταινία, κολλητική ταινία και μονταζάκια για τη συγκράτηση των κολλημένων μεμονωμένων εξαρτημάτων (3). Καθαρίστε τα πλαστικά εξαρτήματα μέσα σε ένα "μαλακό" καθαριστικό διάλυμα και στεγνώστε τα στον αέρα, ώστε να υπάρξει καλύτερη πρόσφυση του χρώματος και των χαλκομιγμάτων. Πριν το κόλλημα, ελέγξτε αν ταιριάζουν μεταξύ τους τα εξαρτήματα. Επαλείψτε οικονομικά την κόλλα. Απομακρύνετε από τις επιφάνειες επικάλυψη, χρώμα και βαφή. Βάψτε τα μικρά εξαρτήματα, πριν απομακρυνθούν από το πλαίσιο (4) (5). Αφήστε να στεγνώσουν καλά τα χρώματα και ύστερα συνεχίστε τη συναρμολόγηση. Κόψτε ξεχωριστά το κάθε μοτίβο των χαλκομιγμάτων και βουτήξτε το σε ζεστό νερό για περί. 20 δευτερόλεπτα. Απομακρύνετε το μοτίβο από το χαρτί, στο σηματοδωμένο σημείο και πιέστε το με το στουπάχατο.

Read before you start!

N: OBS! Les nøye igjenom monteringsanvisningen før sammenbyggingen. Hver del er nummerert (1). Følg rekkefølgen på monteringsstribene. Nødvendig verkøy: Kniv og fil for fjerning av grader på delene (2), gummibånd, tape og klæbepapir for å holde sammen de limede enkeltdelene (3). Rengjør plastdelene i mildt såpevann og la dem lufttørke, slik at fargen og bildene sitter bedre. Før pålimingen må det kontrolleres om delene passer: Ta på litt lim. Fjern krom og farge på klæbeflatene. Mal de små delene før de fjernes fra rammen (4) (5). La fargene tørke godt før sammenmonteringen fortsettes. Skjær ut hvert av motivene for søg og legg dem i varmt vann i ca. 20 sekunder. Skyv motivet fra papiret på det merkede stedet og trykk på med trekkpapper.

P: ATENÇÃO: Antes de iniciar a montagem leia atentamente o manual de construção. Todas as partes componentes são numeradas (1). Atentar para a sequência das etapas de montagem. Ferramentas necessárias: Faca e lixa para aparar a reborda das peças (2), elástico, fita adesiva e molas de roupa para sustentar as peças (3) durante a colagem. As peças de matéria plástica devem ser limpas numa solução fraca de detergente e secas ao ar, de forma que a demão de tinta e os decalques tenham uma boa adesão. Antes de colar, verificar se as peças encaixam; utilize a cola em pequena quantidade. Eliminar o cromado e a tinta das superfícies a serem coladas. Não passar cola nas peças que ainda se encontram fixas na grade de matéria plástica. Pintar as peças pequenas antes de retirá-las da grade (4) (5). Deixar a tinta secar completamente para depois continuar com a montagem. Cortar separadamente cada um dos decalques e mergulhá-los em água morna durante aproximadamente 20 segundos. Decalcar os motivos do papel na posição indicada e secar com mala-borrão.

FIN: HUOMIO: Lue rakennusohjeet huolellisesti ennen kokoamista. Jokainen osa on numeroitu (1). Huomioi osien oikea asennusjärjestys. Tarvittavat työkalut: Veitsi ja villa osien ylimääräisten puserien poistamiseen (2); kumi nauha, teippi ja pyykkipoika yhteenliittämättömien osien pitkälläonpäämiksi (3). Puhdistaa muoviosat miedolla pesuaineliuoksella ja anna niiden kuivua ilmassa, jotta maali ja siirtokuvat tarttuvat niihin paremmin. Tarkasta ennen limusta, että osat sopivat toisiinsa; levitä limaa säästeliäästi. Poista kromaus ja maali limapinnosta. Maalaa pienet osat ennen kuin irrotat ne pidinnoista (4) (5). Anna maalin kuivua kunnolla ennen kuin jatkat kokoamista. Leikkaa jokainen siirtokuva erikseen irti ja upota lämpimään veteen n. 20 sekunniksi. Irrota kuvio paperiin merkitystä kohdasta samalla painamalla imupaperi kuvion toista puolta vasten.

RUS: Внимание: Перед сборкой хорошо прочитайте руководство по монтажу. Каждая деталь пронумерована (1). Соблюдать последовательность монтажа. Необходимые рабочие инструменты: нож и напильник для зачистки деталей (2); резиновая лента, клейкая лента и зажимы для сушки белья для прижимания склеиваемых элементов деталей (3). Детали из пластика очистить в растворе мягкого моющего средства и высушить на воздухе для того, чтобы краска и переводные картинки лучше прилипали. Перед приклеиванием проверить, подходят ли детали; клей наносить экономно. Хром и краску удалить с поверхностей склеивания. Небольшие детали покрасить перед тем, как они будут удалены из рамок (4) (5). Краску необходимо хорошо просушить, только после этого продолжать сборку. Каждую соответствующую переводную картинку отдельно вырезать и примерно на 20 секунд окунуть в теплую воду. На обозначенном месте картинку отделить от бумаги и прижать промокательной бумагой.

PL: UWAGA: Przed składowaniem przecztać dokładnie instrukcję montażu. Każda część jest ponumerowana (1). Zwrócić uwagę na kolejność przeprowadzania poszczególnych punktów montażowych. Potrzebne narzędzia: nóż i wycisk do usuwania nadmiarów z poszczególnych elementów (2); taśma gumowa, taśma klejąca, klamki do bielizny dla przytrzymania sklejonych elementów (3). Wymyć plastikowe części w wodzie z delikatnym środkiem myjącym oraz osuszyć na powietrzu, aby zapewnić lepszą przyczepność farby oraz kalkomanii. Sprawdź przed przyklejeniem, czy dane elementy pasują do siebie; nanosić klej oszczędnie. Usunąć chrom oraz farbę z powierzchni przeznaczonych do klejenia. Małe elementy pomalować jeszcze przed wycięciem z ramki (4) (5). Farbę dobrze wysuszyć. Kierując potem kontynuować składanie części. Wyciąć pojedynczo każdy z motywów kalkomanii z ramki i zanurzyć na 20 sekund w ciepłej wodzie. Ściągnąć motyw z papieru na oznaczone miejsce i docisnąć bibułą.

UKR: Увага: Перед складанням ретельно прочитайте інструкцію з монтажу. Кожна частина пронумерована (1). Дотримуватися послідовності виконання окремих пунктів монтажу. Необхідні інструменти: ніж і напильник для зачистки деталей (2); гумова стрічка, клейка стрічка і зажимы для сушки белья для прижимання склеюваних елементів деталей (3). Деталі з пластику очистити в розстворі м'якого мийного засобу і висушити на повітрі для того, щоб фарба і переводні картини краще прилипали. Перед приклеюванням перевірити, чи підходять деталі; клей наносити економно. Хром і краску прибрати з поверхностей склеювання. Небольшие деталі покрити фарбою перед тим, як вони будуть удалені з рамок (4) (5). Фарбу необхідно добре просушити, тільки після цього продовжити збірку. Кожну відповідну переводну картинку окремо вирізати і приблизно на 20 секунд окунути в теплу воду. На позначеному місці картинку відділити від паперу і прижати промокательною білугою.

CZ: POZOR: Před sestavením montážního návodu důkladně pročíst. Každý díl je očíslován (1). Dbejte na pořadí montážních kroků. Potřebné nástroje: Nůž a pilník k odstranění výronků na dílech (2); pryzová páska, lepicí páska a kolíčky na prádlo pro přidržování lepených jednotlivých dílů (3). Díly z plastické hmoty vyčistit v roztoku jemného pracího prostředku a nechat vyschnout na vzduchu, za účelem zajištění lepší přilnavosti barevného nátěru a obtisků. Před nalepením zkontrolovat, zdali díly lepicí hmotou navzájem úsporně. Odstranit a barvu na lepených plochách odstranit. Malé díly natřít před jejich odstraněním z rámu (4) (5). Barvu nechat dobře proschnout, teprve potom pokračovat v sestavení. Každý motiv obtisku jednotlivě vyřiznout a ponořit do teplé vody na dobu přibližně 20 sekund. Motiv na označeném místě z papíru odsunout a přitlačit pomocí strachocí papíru.

H: FIGYELEM: Az összerakás előtt az építési útmutatót alaposan át kell olvasni. Minden alkatrészt számmal láttak el (1). A szerelési lépések sorrendjére ügyelni kell. Szükséges szerszámok: Kés és reszelt az alkatrészek sorjafeltávolításához (2); gumiszalag, ragasztószalag és ruhaszípszék az összeragasztott alkatrészek megtartásához (3). A műanyag alkatrészeket lágy mosószerek oldatban kell tisztítani és a legvégén kell megszáritani, hogy a festékbevonat és a matricák jobban tapadjanak. A felragasztás előtt ellenőrizni kell, hogy az alkatrészek összeillenek-e; a ragasztóanyagot takarékosan kell felhordani. A kromot és festéket a ragasztási felületekről el kell távolítani. A kisméretű alkatrészeket a keretből történő eltávolítás előtt be kell festeni (4) (5). A festékeket hagyni kell jól megszáradni, az összeszerelés csak ezután szabad folytatni. Minden matrica-motívumot egyesével kell kivágni és kb. 20 másodpercere meleg vízbe kell áztatni. A motívumot a megjelölt helyen a papírról lecsúsztatni és átütőpapírral felnyomni.

SLO: UPOZORILO: pred sestavo dobro prečitati upozorilo za sestavo. Vsaki del je označen (1). Slediti sled postopka pri montiranju. Potrebno orodje: noži in orodje za delitev delov (2), gumijaste trake, traka z lepilom in klukce za učvrstilo zalepenih delov (3). Plastične dele očistiti z blagim deteržentom, sižiti na zraku da bi se sloji barve in preslikači boljše prišli. Pre lepjenjejem obvetno preveriti če se deli uklapajo eden v drugi. Počasí nanasati lepilo. Na površinah na katero nanasamo lepilo treba prvo odstraniti hrom in barvo. Manjše dele prvo treba premazati in potem oddeleti z rama (4) (5). Pustiti da se barve dobro posušijo, in šele potem nastaviti z sestavljanjem. Vsaki preslikač posebno rezati in potopiti v toplo vodo ca. 20 sekund. Motiv na odrejenem mestu oddeliti od papirja in nanesti z upjiščem.

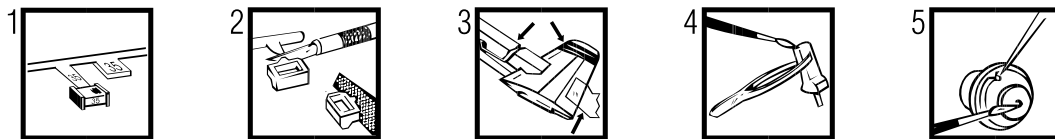

Verwendete Symbole / Used Symbols

Bitte beachten Sie folgende Symbole, die in den nachfolgenden Baustrufen verwendet werden.

Veillez noter les symboles indiqués ci-dessous, qui sont utilisés dans les étapes suivantes du montage.

Sirvance tener en cuenta los símbolos indicados a continuación, a utilizar en las siguientes etapas de construcción.

Si prega di fare attenzione ai seguenti simboli che vengono usati nei successivi stadi di costruzione.

Huomii seuraavat symbolit, jotta käytetään seuraavissa kokonaisuissa.

Legy merke til symbole som benyttes i monteringsstrinene som følger.

Proszę zwrócić na następujące symbole, które są użyte w poniższych etapach montażowych.

Daha sonraki montaj basamaklarında kullanılmak üzere, aşağıdaki sembollere lütfen dikkat edin.

Kérjük, hogy a következő szimbólumokat, melyek az alábbi lépések alkalmazására kerülnek, vegyék figyelembe.



Abziehbild in Wasser einweichen und anbringen

Soak and apply decals

Mouiller et appliquer les décalcomanies

Transfer in water even laten weken en aanbrengen

Remojar y aplicar las calcomanías

Pôr de molho em água e aplicar o decalque

Immergere in acqua ed applicare decalcomanie

Ölök és fűző dekálékra

Kostuta sirtokuva vedessä ja aseta paikkalleen

Fukt motivet i varmt vatten och för det över på modellen

Dypp bildet i vann og sett det på

Переводить картинку намочить и нанести

Zmęczyć kalkomanie w wodzie a następnie nakleić

Βουτήξτε τη χαλκομανία στο νερό και τοποθετήστε την

Çikartmayı sudu yumuşatın ve koyun

Obtsik namočite ve vodě a umistit

a matricát vizben beáztatni és fellehelyezni

Preslikač potopiti v vodu in zatem nanašati



Kleben

Glue

Coler

Lijmen

Engomar

Color

Incollare

Limmes

Lilmaa

Limes

Lim

Клеить

Przykleić

κόλληση

Yapıştırma

Lepeni

ragasztani

Lepiti



Nicht kleben

Don't glue

Nie pas collez

Niet lijmen

No engomar

Não colar

Non incollare

Limmes ej

Älä limmaa

Skal IKKE limes

ikke lim

Не клеить

Nie przyklejać

η κολλήση

Yapıştırmayın

Nelapít

nem szabad ragasztani

Ne lepiti



Wahlweise

Optional

Facultatif

Naar keuze

No engomar

Alternado

Facoltativo

Valfritt

Valtuohtoisesti

Valgritt

Valgritt

На выбор

Do wyboru

εναλλακτικά

Segmeli

Voitelineä

tetszés szerinti

način izbire



Anzahl der Arbeitsgänge

Number of working steps

Nombre d'étapes de travail

Het aantal bouwstappen

Número de operaciones de trabajo

Número de etapas de trabalho

Numero di passaggi

Antall arbeidsmoment

Työvähtöiden lukumäärä

Antall arbeidstrinn

Antall arbeidstrinn

Количество операций

Liczba operacji

ο αριθμός των εργασιών

İş safhalarının sayısı

Počet pracovnich operaci

a munkafolyamatok száma

Številka koraka montaže



Klarsichtteile

Clear parts

Pièces transparentes

Transparente onderdelen

Limpiair las piezas

Peça transparente

Parte trasparente

Genomsiktiga detaljer

Läpinnäkyvät osat

Glassklare deler

Gjennomsiktige deler

Прозрачные детали

Elementy przezroczyste

διαφανή εξαρτήματα

Şeffaf parçalar

Průzračné díly

átetsző alkatrészek

Deli ki se jasno vide



Gleichen Vorgang auf der gegenüberliegenden Seite wiederholen

Repeat same procedure on opposite side

Opérer de la même façon sur l'autre face

Dezelfde handeling herhalen aan de tegenoverliggende kant

Realizar el mismo procedimiento en el lado opuesto

Repetir o mesmo procedimento utilizado no lado oposto

Stessa procedura sul lato opposto

Upprepa proceduren på motsatta sidan

Tästä sama toimenpide Kuten vieressällä sivulla

Det samme arbejde gentages på den modsattliggende side

Qienta prosedyren på siden tværs overfor

Повторять такую же операцию на противоположной стороне

Επανάλαβετε την ίδια διαδικασία στην απέναντι πλευρά

Aynı işlemi karşı tarafta tekrarlayın

Stejný postup zopakovat na prolehlé straně

ugyanazt a folyamlatot a szemben található oldalon megismételni

Isti postopek ponoviti in na sprotni strani



Abbildung zusammengesetzter Teile

Illustration of assembled parts

Figure représentant les pièces assemblées

Abbeelding van samengevoegde onderdelen

Ilustración piezas ensambladas

Figura representando peças encaixadas

Illustrazione delle parti assemblate

Bilden visar delarna hopsatta

Kuva yhennettyistä osista

Illustrationen visar de sammensatte delene

Ilustrasjon, sammensatte deler

Изображение смонтированных деталей

Rysunek złożonych części

απεικόνιση των συναρμολογημένων εξαρτημάτων

Birleştirilen parçaların şekli

Zobrazení sestavených dílů

összeállított alkatrészek ábrája

Slika slopljenega dela



Mit einem Messer abtrennen

Detach with knife

Débrancher avec couteau

Met een mes afsnijden

Separar con un cuchillo

Separar utilizando uma faca

Separare col coltello

med kniv

mostrakka

Atskilles med en kniv

Skær med kniv

Отделить ножом

Odnieć nożem

Αποκόψτε με ένα μαχαίρι

Bir bıçak ile kesin

Oddéltí pomocí nože

kés segítségével leválasztani

Oddélti z nožem



Lauteile trocken lassen

Allow the parts to dry

Laisser sécher les pièces

Oderdelen laten drogen

Dejar secar las piezas

Deixar secar os componentes

Far asciugarsi i componenti

Anna osen kuivaa

La delene tørke

Lad komponenterne tørre

Låt byggdelarna tørka

Лет детали высохнуть

Čeści pozostaw do wyschnięcia

Αφήστε τα μέρη να στεγνώσουν

Yapı parçalarını kurumaya bırakınız

Alkatrészeket hagyja száradni

Jednotlivě díly nechte zaschnout

Positie da sestavi deli posušjo



Klebeband

Adhesive tape

Dévidoir de ruban adhésif

Plakband

Cinta adhesiva

Fita adesiva

Nastro adesivo

Tejp

Tippi

Tape

Tape

Клейкая лента

Tasma klejaca

κολλητική ταινία

Yapışılma bandı

Lepící páska

ragasztószalag

Traka z lepilom

Beiliegenden Sicherheitstext beachten / Please note the enclosed safety advice

D: Beiliegenden Sicherheitstext beachten und nachschlagen bereit halten.

E: Please note the enclosed safety advice and keep safe for later reference.

F: Respecter les consignes de sécurité ci-jointes et les consulter à portée de main.

NL: Houdt u aan de bijgaande veiligheidsinstructies en hou deze steeds bij de hand.

E: Observar y siempre tener a disposición este texto de seguridad adjunto.

I: Seguire le avvertenze di sicurezza allegate e tenerle a portata di mano.

P: Ter en atensjon a texto de segurança anexo e guardá-lo para consulta.

S: Beakta bifogad säkerhetstext och håll den i beredskap.

FIN: Huomii ja säilytä ohjeiset varotukselt.

DK: Overhold vedlagte sikkerhedsanvisninger og hav dem liggende i nærheden.

N: Na alfid vedlagt sikkerhetstekst klar til bruk.

RUS: Соблюдать прилагаемый текст по технике безопасности, хранить его в легко доступном месте.

PL: Stosować się do załączonej karty bezpieczeństwa i mieć ją stale do wglądu.

GR: Προσέξτε τη συντηγμένη υποδείξεις ασφαλείας και φυλάξτε τις έτσι ώστε να τις έχετε πάντα σε διαθέσιμη οπεί.

TR: Ekteki güvenlikt talimatlarını dikkate alıp, bakabileceğiniz bir şekilde muafaza ediniz.

CZ: Dbejte na přiložený bezpečnostní text a mějte jej připravený na dosah.

H: A mellékelt biztonságási szöveget vegye figyelembe és tartsa fellepozásra készen!

SL: Priložena varnostna navodila izvajajte in jih hranite na vsem dostopnem mestu.

Dieser Bausatz wurde in mehrfachen Qualitäts- und Gewichtskontrollen auf Vollständigkeit überprüft. Reklamationen können nur bearbeitet werden, wenn die **Bauleitung**, das aus der Kartonage herausgeschnittene **EAN-Strichcode-Feld** und der **Kassenbon** eingeschickt werden. Bitte haben Sie Verständnis dafür, dass wir nur Gewährleistung bei aktuellen Artikeln übernehmen können, die im Zeitraum der letzten 24 Monate erworben worden sind. **Unfrei eingesandte Reklamationssendungen werden von uns nicht angenommen!**
"Einzelteile für Umbauten können gegen Vorkasse erworben werden". Unsere Adresse: Revell GmbH & Co. KG, Abteilung X, Henschelstr. 20-30, 32257 Bünde. Dieser Direktservice gilt für die Länder: Deutschland, Benelux, Österreich, Frankreich, Großbritannien. Reklamationen aus den übrigen Ländern werden über die jeweiligen Distributeure abgewickelt. Bitte kontaktieren Sie Ihren Händler.

This Model Kit has been subject to extensive quality and weight checks during the manufacturing process to ensure it leaves our warehouse in perfect condition. We are only able to process applications for missing parts if the following procedure is followed. In all cases the following will be required before we are able to process any request: Original receipt (proof of purchase) original instruction sheets (will be returned) and the bar code cut out of the box. We may not be able to process requests for products that have been discontinued for more than 24 months. Products that are returned directly to us without prior authorisation by a company representative will not be accepted and returned to sender. Replacement parts for conversion or spares will continue to be available however they will incur a handling charge. Please write to: Department X, Revell GmbH & Co. KG, Henschelstr 20-30, 32257 Bünde.
This direct service is only available in the following markets: Germany, Benelux, Austria, France & Great Britain, Revell GmbH & Co. KG, Boston House, 64-66 Queensway, Hemel Hempstead, Herts, HP2 5HA, Great Britain.
For all other markets please contact your local dealer or distributor directly.

Afin de vous donner entière satisfaction et pour nous assurer que tous les éléments nécessaires au montage de votre maquette sont présents dans la boîte, cet article a subi dans son intégralité divers contrôles qualitatifs ainsi que des contrôle de poids.
Si toutefois vous deviez nous faire part de certaines réclamations, nous vous prions de bien vouloir vous adresser à votre revendeur habituel, muni de la notice de montage, du code EAN découpé sur la boîte, ainsi que de votre ticket de caisse.
Le SAV ne sera assuré que pour les articles ayant été acquis depuis moins de 24 mois.
Les pièces de rechange utilisées pour la transformation de maquettes pourront être obtenues en pré-paiement. Dans le cas où vous n'obtiendriez pas satisfaction, vous pouvez vous adresser directement à notre service SAV à l'adresse suivante: REV'ELL GmbH & Co. KG, Abteilung X, Henschelstraße 20-30, D-32257 Bünde cw Revell GmbH & Co. KG, 14 B, rue du Chapeau Rouge, F-21000 Dijon, France.
Pour tous les autres marchés, merci de prendre contact avec votre détaillant ou distributeur.

Deze bouwdoos werd verscheidene malen volledig gecontroleerd op kwaliteit en gewicht. Klachten kunnen slechts in behandeling worden genomen indien de bouwhandleiding, de uit de doos geknipte EAN - streepjescode en de kassenbon zijn meegezonden. Wij vragen om uw begrip dat wij alleen garantie kunnen geven voor huidige artikelen die binnen een periode van de laatste 24 maanden zijn gekocht. Onvolledig ingezonden klachten kunnen niet in behandeling worden genomen. Onderdelen voor ombouw kunnen tegen voortschieting gekocht worden.
Ons adres is: Revell GmbH & Co. KG, Afdeling X, Henschelstrasse 20-30, 32257 Bünde, Duitsland. Deze directe service geldt alleen voor de volgende landen: Duitsland, Benelux, Oostenrijk, Frankrijk, Groot-Brittannië.
Klachten afkomstig uit overige landen worden via de eventuele locale vertegenwoordigers van Revell afgewikkeld. Wij verzoeken U contact op te nemen met uw winkelier.

Benötigte Farben / Used Colors

Benötigte Farben Required colours	Peintures nécessaires Benodigde kleuren	Peinturas necesarias Tintas necessárias	Colori necessari Använda färger	Tarvitavat värit Du trenger følgende farger	Nødvendige farger Необходимые краски	Potrzebne kolory Αποτούμενα χρώματα	Gerekli renkler Potřebné barvy	Szükséges színek Potřebné barve
A	B	C	D	E	F	G		
weiß, glänzend 4 white, gloss blanc, brillant wit, glanzend blanco, brillante branco, brillante bianco, lucente vit, blank valkoinen, kiiltävä hvid, skinnende hvit, blank белый, блестящий biały, błyszczący Λευκό, υαλοστέρο beyaz, parlak biā, lèskkiä fehér, fényes bela, bleskajoča	lufthansa-blau, seidenmatt 350 "Lufthansa" blue, silky-matt bleu "Lufthansa", soie mat Lufthansa blauw, zijdemat azul Lufthansa, mate seda azul Lufthansa, fosco sedoso blu Lufthansa, opaco seta Lufthansa-blå, sidenmatt Lufthansa-sininen, silkinhimmeä Lufthansa-blå, silkenmat Lufthansa-blå, silkenmat синий "люфтганза", шелк-матовый nieb. "Lufthansa, jedwabisto-matowy μπλε α'ω'αδούβ, μεταξωτό ματ lufthansa mavisi, ipek mat modrá Lufthansa, hedvábné matná Lufthansa-kék, selyemmatt Lufthansa plava, svila mat	silber, metallic 90 silver, metallic argent, métallique zilver, metallic plata, metalizado prata, metalico argento, metalico silver, metallic hopea, metallikiito sølv, metallisk sølv, metallic серебряный, металл srebro, metaliczny οσημί, μεταλλικό gümüş, metalik stříbrná, metaliza ezüst, metall srebna, metalik	aluminium, metallic 99 aluminium, metallic aluminium, métallique aluminium, metalico aluminio, metalizado aluminio, metalico aluminio, metalico aluminium, metallic aluminium, metallikiito aluminium, metallisk aluminium, metallic алюминиевый, металл aluminium, metaliczny αλουμίνιο, μεταλλικό aluminium, metalik hinkivová, metaliza aluminium, metall aluminium, metalik	anthrazit, matt 9 anthracite grey, matt anthracit, mat antracita, mate antracite, fosco antracit, opaco antracit, matt antrasiti, himmeä koksgrå, mat antrasit, matt антрацит, матовый antracyt, matowy ανθρακί, ματ antrasit, mat antracit, matná antracit, matt tamno, mat	hellgrau, seidenmatt 371 light grey, silky-matt gris clair, soie mat lichtgris, zijdemat gris claro, mate seda cinzento claro, fosco sedoso grigio chiaro, opaco seta lysgrå, sidenmatt vaaleanharmaa, silkinhimmeä lysgrå, silkenmat lysgrå, silkenmat светло-серый, шелковисто-матовый jasnoszary, jedwabisto-matowy ανοιχτό γκρι, μεταξωτό ματ açık gri, ipek mat světlošedá, hedvábné matná világosszürke, selyemmatt svetlo siva, svila mat	eisen, metallic 91 steel, metallic coloris fer, métallique ijzerkleurig, metalico ferroso, metalizado ferro, metalico ferro, metalico järnfärg, metalico teräksenvärinen, metallikiito jern, metallisk jern, metallic stalnoy, metalnik železo, metaliczny σδηρού, μεταλλικό démn, metalik železná, metaliza vas, metall železna, metalik		

H

rot, klar 731
red, clear
rouge, clair
rood, helder
rjo, claro
vermelho, claro
rosso, chiaro
röd, klar
punainen, kirkas
röd
красный
szczerwień
κόκκινο, διαυγές
kirmizi, şeffaf
červená, čistá
piros, áttetsző
rödeá, jasna

I

Blau, klar 752
Blue, clear
bleu, transparent
Blauw, transparent
Azul, transparente
Azul, claro
Blu, trasparente
Blå, klar
Sininen, kirkas
Blå, klar
Blå, klar
Синий, прозрачный
Niebieski, przejrzysty
Mlilá, καθαρό
Mavi, açık
Kék, átátszó
Modrá, jasná
Modra, prozorna

80 %

lichtblau, glänzend 50 +
light blue, gloss
bleu clair, brillant
lichtblauw, glanzend
azul celeste, brilhante
azul celeste, brillante
bleu celeste, lucente
lyseblå, blank
vaaleansininen, kiiltävä
lysende blå, skinnende
lyseblå, blank
голубой, блестящий
jasnoniebieski, błyszczący
μπλε φαιός, υαλοστέρο
ışık mavisi, parlak
světlemodrá, lesklá
világító kék, fényes
svetlo plava, bleskajoča

J**20 %**

weiß, glänzend 4
white, gloss
blanc, brillant
wit, glanzend
blanco, brillante
branco, brillante
bianco, lucente
vit, blank
valkoinen, kiiltävä
hvid, skinnende
hvit, blank
белый, блестящий
biały, błyszczący
Λευκό, υαλοστέρο
beyaz, parlak
biā, lèskkiä
fehér, fényes
bela, bleskajoča



Zur besseren Ausbalancierung mit einem Gewicht beschweren
Add weight for improved stability
Pour une mise en place correcte allourdir
Voor evenwicht gewicht aanbrengen
Colocar un peso para obtener un mejor equilibrio
Utilizar um peso para melhor balanceamento
Per un migliore bilanciamento metterci su un peso
belasta med en vikt för bättre balansering
paremman tasapainon saavuttamiseksi kuormita painolla
Til bedre afbalancering vedhanges en vægt
For bedre avbalansering - belast med en vekt
αλι λυσιτελοσ οσβαλανσρωσινωσ ποσωκιωτ τρωσ
dla lepszego wyważenia obciążyc ciężarkiem
για την καλύτερη αντιστάθμιση τοποθετίστε ένα βάρος
Daha iyi dengelemek için bir ağırlık koyun
Za účelem lepšího vyvážení zatížť závažím
a jobb kiegyenítés érdekében egy nehézkkel ellátni
Zaradi boljše ravnoteže postaviti kontratežo z tegom

Nicht enthalten
Not included
Non fourni
Behoort niet tot de levering
No incluido
Non compresi
Não incluído
Ikke medsendt
Ingår ej
Ikke inkluderet
Evät sisälly
Δεν συμπεριλαμβάνεται
He co nie zawiera
Nem tartalmazza
Nie zawiera
Ni vsebovano
İçerisinde bulunmamaktadır
Neni obsaženo

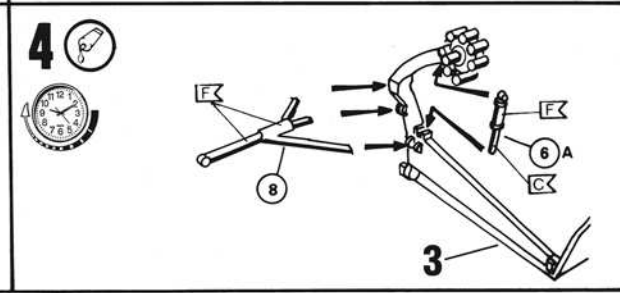
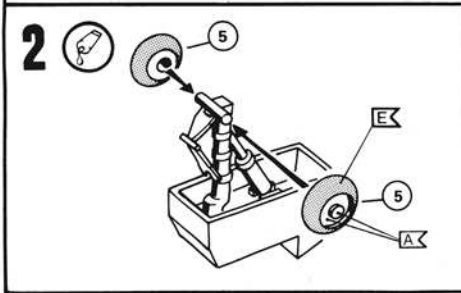
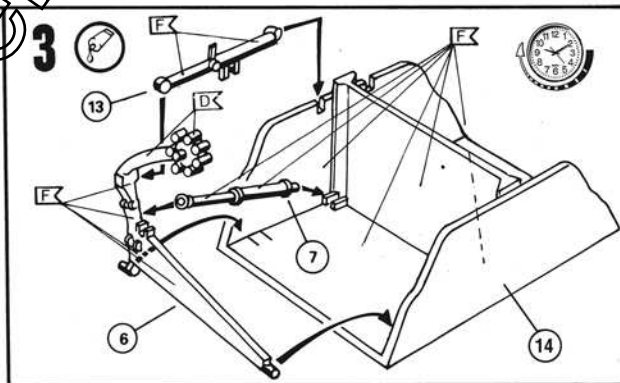
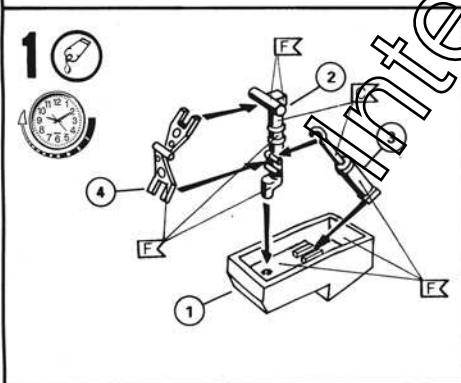
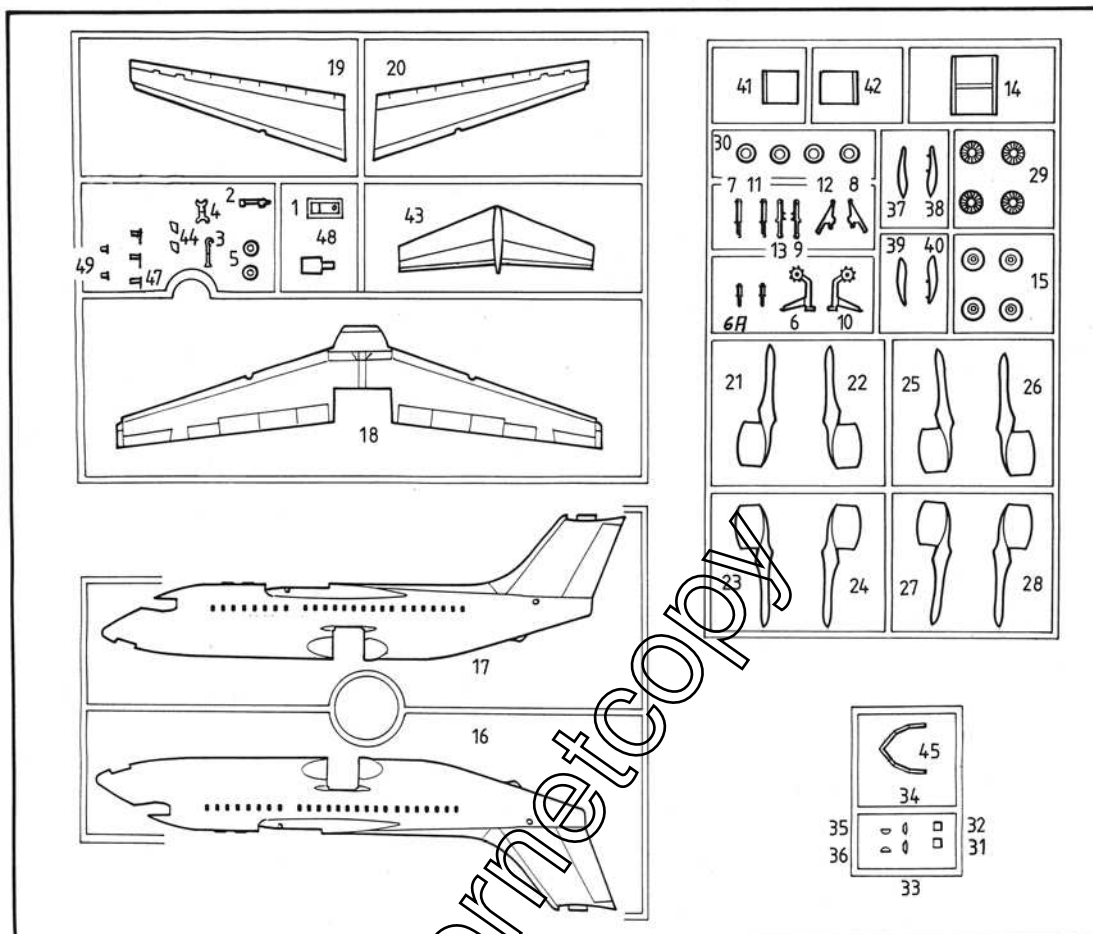

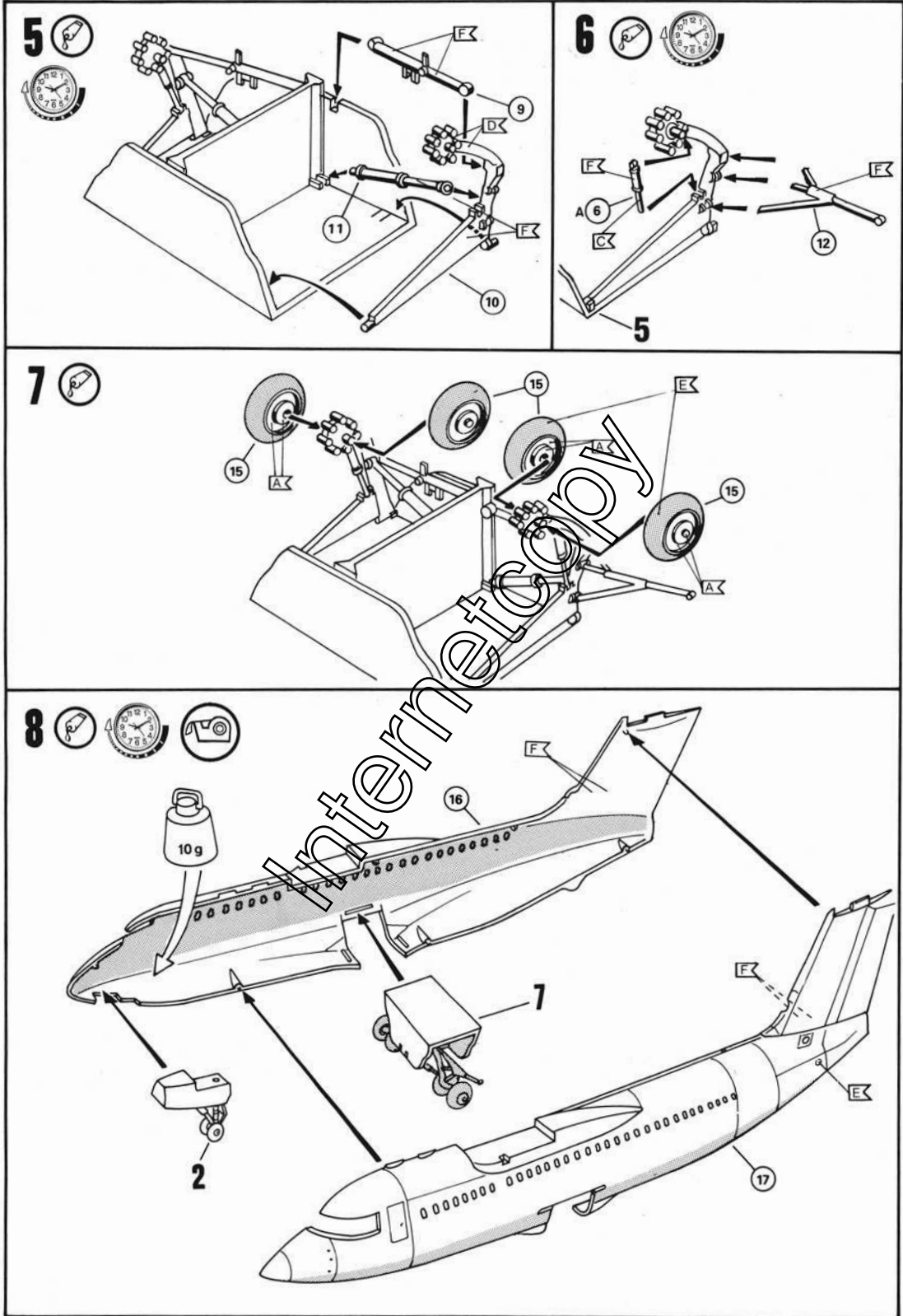

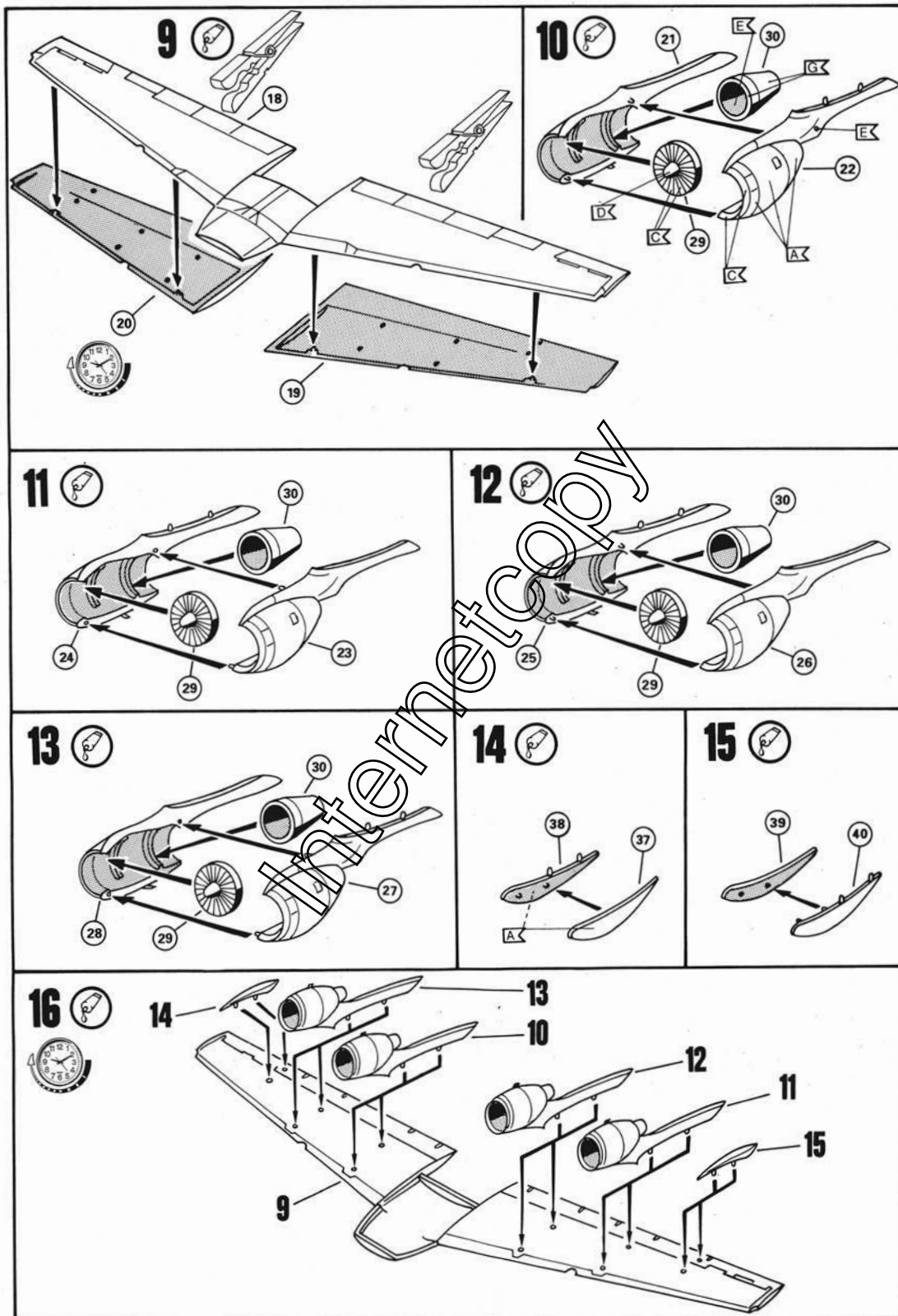

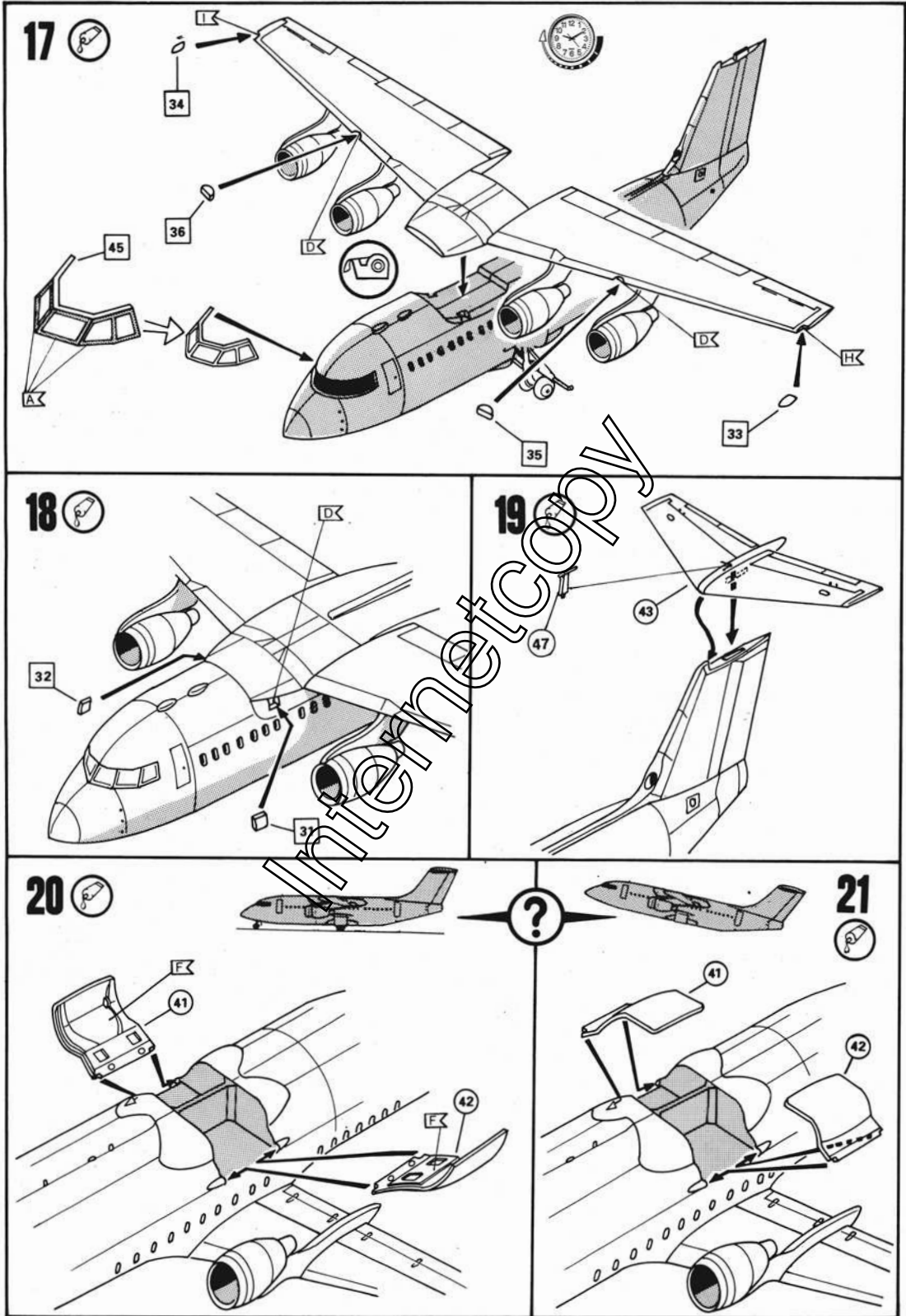

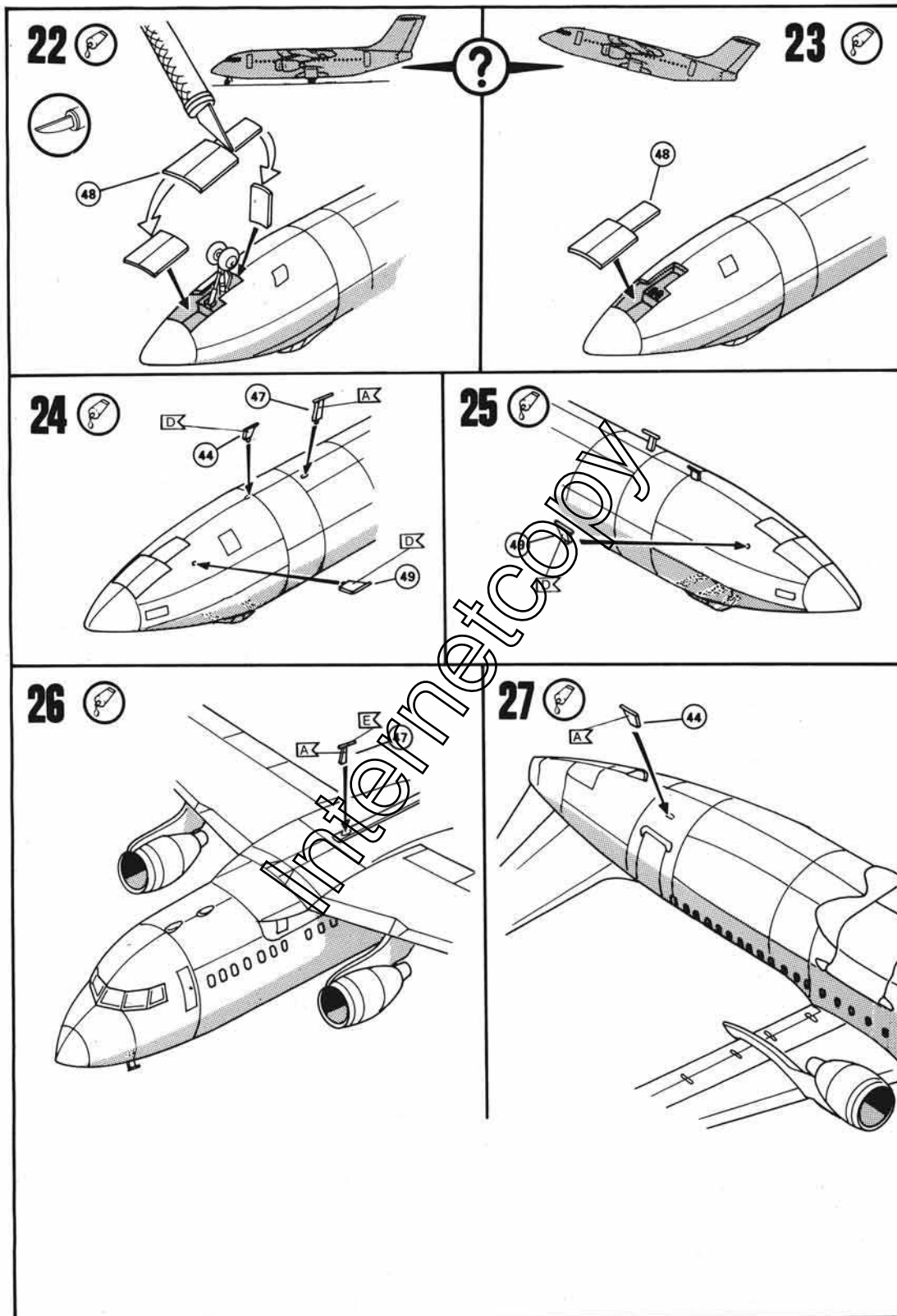

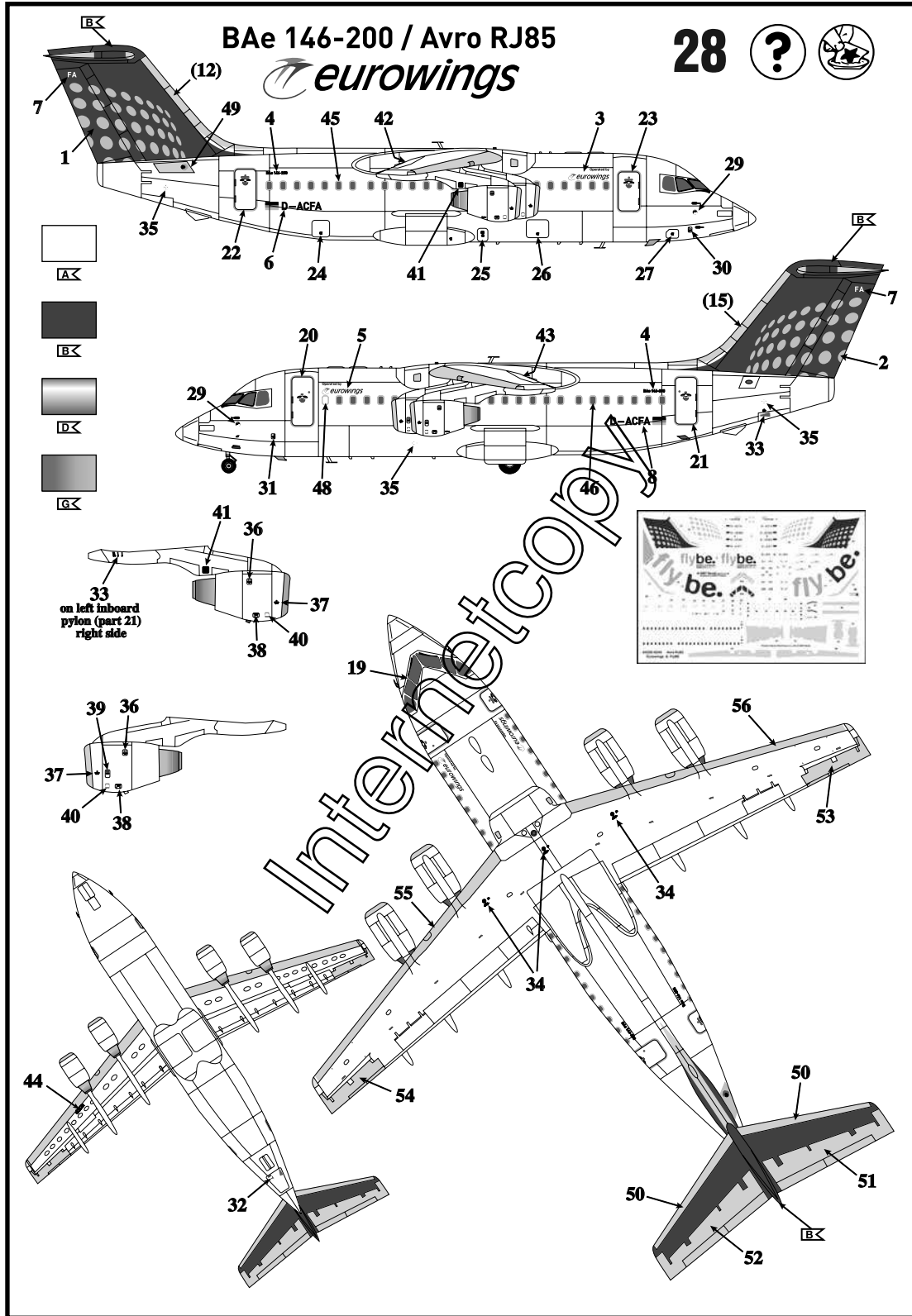

BAe 146-200 / Avro RJ85

29 ?  

