



Stalingrad Battle

Pz.Kpfw. III & T-34
German & Soviet Infantry

03189-0389

© 2012 BY REVELL GmbH & Co. KG. A subsidiary of Hobbico, Inc.

PRINTED IN GERMANY



Stalingrad Battle Pz.Kpfw. III & T-34 & German & Soviet Infantry

Stalingrad Battle Pz.Kpfw. III & T-34 & German & Soviet Infantry

Das an der Wolga gelegene Stalingrad war für beide Kriegsgegner von großer strategischer und ideologischer Bedeutung. Die Kämpfe begannen im Sommer 1942 mit dem Angriff von rund 250.000 Soldaten der 6. Armee und Teilen der 4. Panzerarmee auf den wichtigen Industriestandort und Verkehrsknotenpunkt. Stalin verbot die Evakuierung der Zivilisten und verhängte den Belagerungszustand über der Stadt. Um jedes Haus wurde gekämpft, trotzdem ging die Produktion in den Betrieben weiter. Als das Stadtgebiet unter hohen Verlusten im November fast vollständig erobert war, gelang es der Roten Armee, in einem weiträumigen Kessel die Stadt mit rund 200.000 Soldaten der Wehrmacht einzuschließen. Hitler untersagte den Ausbruch und erhielt von Generalfeldmarschall Göring die Zusage, die Truppen aus der Luft versorgen zu können. Jedoch war der im Kessel eintreffende Nachschub viel zu gering. Die sowjetischen Verbände eroberten große Teile des Kessels und der Kampf in der völlig zerstörten Stadt begann. Die Lage der deutschen Soldaten war bereits im Dezember aussichtslos geworden. Am 25. Januar wurden die übrig gebliebenen Verbände in einen nördlichen Kessel, der am 2. Februar 1943 kapitulierte und in einen südlichen Kessel, der bereits am 31. Januar 1943 in Gefangenschaft ging, aufgespalten. Die Vernichtung der deutschen 6. Armee in Stalingrad gilt als Wendepunkt des Deutsch-Sowjetischen Krieges und führte zur Verstärkung der militärischen Anstrengungen der Westalliierten, die im Aufbau einer zweiten Front im Westen gipfelten.

Auf deutscher Seite kam der Pz.Kpfw. III in großen Stückzahlen zum Einsatz. Dieser bildete ab 1940 das Rückgrat der deutschen Panzerverbände. 1942 sind 650 Panzer in der Ausführung L mit einer abgesetzten 2-cm-Panzerung vor der Kanonenblende und Fahrerfront produziert worden. Mit der langen 5-cm-Kanone L/60 konnte ein T-34 frontal auf 500 m Entfernung wirksam bekämpft werden. Der Munitionsvorrat betrug 78 Schuss. Für das 792-mm-MG 34 waren 5.000 Schuss verfügbar. Mit einem Gefechts-gewicht von 23 t kam das Fahrzeug im Gelände auf eine Höchstgeschwindigkeit von 20 km/h. Die Produktion endete im Sommer 1943 mit einer Gesamtzahl von 5.703 Panzer III.

Der T-34 wurde zum ersten Panzerfahrzeug, das Artillerie, Panzerung und Beweglichkeit ausgewogen miteinander verband. Mit der 76,2-cm-Kanone L/41 konnte ein Panzer III Ausführung L auf 1.000 m Entfernung wirksam bekämpft werden. Der Munitionsvorrat betrug 77 Schuss. Für zwei 7,62-mm-MG DT waren 4.420 Schuss verfügbar. Mit 26 t Einsatzgewicht war das Fahrzeug im Gelände 20 km/h schnell. Bis Ende 1942 hatten 15.658 Panzer T-34 die Werkshallen verlassen.

Stalingrad on the Volga was of great strategic and ideological significance for both sides in the war. The battles began in the summer of 1942 with the onslaught by about 250,000 soldiers of the 6th Army and parts of the 4th armoured division on this important industrial area and junction point in the transport network. Stalin prohibited the evacuation of civilians and declared the city to be in a state of siege. Every house would be fought over. Despite this production continued in the factories. When in November the city had been almost completely taken incurring heavy losses, the Red Army succeeded in encircling the city and kettling about 200,000 German soldiers. Hitler ordered them not to break out and received a promise from Field Marshal Göring that the troops could be supplied from the air. However the quantity of supplies that arrived inside the kettle was far too small. The Soviet units took most of the kettle and the battle for the totally ruined city began. By December the situation of the German soldiers had become hopeless. On 25th January the remaining units were split into a kettle to the north which capitulated on 2nd February 1943 and to the south a kettle that had been taken prisoner on 31st January 1943. The annihilation of the German 6th Army in Stalingrad is regarded as the turning point of the German/Soviet war and led to the intensification of the military efforts of the western allies, culminating in the creation of a second front in the west.

On the German side, the Pz.Kpfw.III was used in large numbers. From 1940 this vehicle formed the backbone of the German tank units. In 1942, 650 type L tanks were produced with 2 cm of armour projecting in front of the cannon shield and the driver. With its long 50 mm L/60 cannon it could effectively attack a T-34 head on from a distance of 500 m. It carried 78 rounds of ammunition. For the 7.92 mm MG 34 5,000 were available. With a combat weight of 23 tonnes the vehicle had a top speed across country of 20 km/h. Production ended in the summer of 1943 with a total of 5,703 of the Panzer III tank.

The T-34 started as an armoured vehicle with a well-balanced combination of artillery, armour and mobility. With its 76.2 mm L/41 cannon it could effectively attack a type L Panzer III from a distance of 1,000 m. It carried 77 rounds of ammunition. For two 7.62 mm DT machine guns 4,420 rounds were available. With an operating weight of 26 tonnes the vehicle had a speed of 20 km/h across country. By the end of 1942, 15,658 of the T-34 tank had left the works.

Form hergestellt und in Eigentum von Revell GmbH & Co. KG. Widerrechtliche Nachahmungen werden gerichtlich verfolgt.
Ce produit est propriété de la société Revell GmbH & Co. KG. Toute utilisation ou duplication frauduleuse sera l'objet de poursuites en justice.
Modelado y en propiedad de Revell GmbH & Co. KG. Imitaciones ilícitas serán perseguidas por la ley.
Forma prodotta dalla Revell GmbH & Co. KG. e di proprietà della stessa impresa, la quale procederà legalmente contro ogni imitazione abusiva.
Mallit on Revell GmbH & Co. KG. valmistama ja omaisuutta. Laittoaan kopioimään tuliaan puuttamaan oikeudellisiin toimiin.
Formen er produsert og eies av Revell GmbH & Co. KG. Etterfigning uten tillatelse vil bli gjenstand for rettslig forfølgelse.
Produkt og i prava vlasnosti firmy Revell GmbH & Co. KG. Inegalne podrabianie jest zabron-one pod dotychczasową zgodą.
Model Revell GmbH & Co. KG. firmasının mülkiyeti altında imal edilmiştir. Kanuna aykırı taklidler mahkemeye takip edilecektir.
A forma előállítása és a tulajdonjog betekosa a Revell GmbH & Co. KG. A jogellenes utánzatokat és hamisítványokat bírósággal üldözük. Üldözés.

Mould manufactured by and property of Revell GmbH & Co. KG. Illegal imitations are subject to prosecution.
Vorm vervaardigd door en eigendom van Revell GmbH & Co. KG. Onrechtmatige nabootsingen worden gerechtelijk vervolgd.
Formas produzidas e de propriedade da Revell GmbH & Co. KG. Cópias não autorizadas serão processadas juridicamente como determinado na lei.
Modellen tillverkad av och tillhör Revell GmbH & Co. KG. All kopiering beivras enligt lagen om upphovsrätt.
Formen er fremstillet af Revell GmbH & Co. KG. som også her ejendommen. Lovstridige efterligninger sagsøges.
Modela izdelovana v lastnosti podjetja Revell GmbH & Co. KG. Prepovedane kopije avdelajo preseljenosti v spletno okolje.
Η μορφή κατασκευασμένη και διατηρούμε στην ιδιοκτησία της Revell GmbH & Co. KG. Οι παραποιήσεις διώκονται θα καταδικαστούν δικαστικώς.
Tva byl vyroben a je v majetku firmy Revell GmbH & Co. KG. a je její vlastností. Pokud nezákonným způsobem se bude postupovat s touto cestou.
Forma je proizvedena in je v lastništvo Revell GmbH & Co. KG. Neovlađene kopije bodo pravno kažnjene.

Vor dem Zusammensetzen gut durchlesen!

D: Achtung: Jedes Teil ist nummeriert (1). Reihenfolge der Montageschritte beachten. Benötigte Werkzeuge: Messer und Feile zum Entfernen und Entgraten der Teile (2) Gummiband, Klebeband und Wäscheklamern zum Zusammenhalten der geklebten Einzelteile (3). Plastikteile in einer milden Waschlösung reinigen und an der Luft trocknen, damit der Farbanstrich und die Abziehbilder besser haften. Vor dem Ankleben prüfen ob Teile passen, Klebstoff sparsam auftragen Chrom und Farbe an den Klebeflächen entfernen. Kleine Teile anstreichen, bevor sie vom Rahmen entfernt werden (4) (5). Farben gut durchtrocknen lassen, erst dann den Zusammenbau fortsetzen. Jedes Abziehbildmotiv einzeln ausschneiden und ca. 20 Sekunden in warmes Wasser tauchen. Das Motiv an der bezeichneten Stelle vom Papier abschneiden und mit Lötspatier andrücken.

NL: OPGEEF: Voor de montage eerst goed de handleiding lezen. Elk onderdeel is genummerd (1). Let op de montagevolgorde. Benodigd gereedschap: mes en vijl voor het afnemen van de onderdelen (2); elastiek, plakband en wasknijpers voor het bij elkaar houden van de gelijmde onderdelen (3). Plastic onderdelen met een zacht afwasmiddel reinigen en vanzelf laten drogen, zodat de verf en de decals beter hechten. Controleer voor het lijmen of de onderdelen passen; lijm dan opbrengen. Chrom en verf van de lijmvlakken verwijderen. Kleine onderdelen verven voordat ze van het raam worden verwijderd (4) (5). Verf goed laten drogen, dan pas verdergaan met de montage. Elke decal afzonderlijk uitsnijden ca. 20 sec. in warm water dopen. De decal op de aangegeven plaats van het papier schuiven en met vloepapier andrukken.

GB: ATTENTION: Read the instructions thoroughly prior to assembly. Each component is numbered (1). Adhere to specified sequence of assembly. Tools required: knife and file for removal of components from frame (2); rubber band, adhesive tape and clothes pegs for clamping components together after applying adhesive (3). Clean plastic components in a mild detergent solution and allow to air-dry so that paint and transfers adhere better. Prior to applying adhesive, check to see whether the components fit together; apply adhesive sparingly. Remove chrome and paint from the contact surfaces. Paint small components before removing them from the frame (4) (5). Allow paint to dry well, and only then continue to assemble. Cut out each transfer individually and immerse in warm water for approx. 20 seconds. Slide transfer off paper and into designated position, then press on with blotting paper.

F: ATTENTION: lisez bien la notice de montage avant de commencer. Chaque pièce est numérotée (1). Respectez l'ordre des opérations. Outils nécessaires: couteau et lime pour ébarber les pièces (2); élastiques, ruban adhésif et pinces à linge pour maintenir les pièces collées (3). Nettoyez les pièces en matière plastique dans une solution douce de produit de lavage et laissez-les sécher à l'air afin que la peinture et les décalcomanies tiennent mieux. Avant de mettre la colle, vérifiez si les pièces s'adaptent bien les unes aux autres; mettez peu de colle. Enlevez le chrome et la peinture de surfaces de collage. Peignez les petites pièces avant de les détacher de la groupe (4) (5). Laissez bien sécher la peinture avant de poursuivre l'assemblage. Découpez chaque décalcomanie séparément et plongez-la dans de l'eau chaude pendant 20 secondes environ. A l'endroit marqué, faites glisser le motif pour le séparer du papier et pressez-le sur le remplacement avec du papier buvard.

E: ¡Atención! Antes de comenzar con el ensamblaje, leer detenidamente las instrucciones. Cada pieza va numerada (1). Téngase en cuenta el orden de operaciones del ensamblaje. Herramientas necesarias: Cuchilla y lima para desbarbar las piezas (2). Cintas de color, cinta adhesiva y pinzas de ropa para sujetar las piezas pegadas (3). Lavar las piezas de plástico en una solución de detergente suave y dejar que se sequen al aire para mejorar así la adhesión de la pintura y de las calcomanías. Antes de aplicar el pegamento comprobar si las piezas quedan correctamente adaptadas. Aplicar el pegamento sin excederse. Alejar de las superficies de pegado el cromado y la pintura. Pintar las piezas pequeñas antes de despegarlas de su sujeción (4) (5). Antes de proseguir con el ensamblaje, dejar que se seque bien la pintura. Recortar las calcomanías una por una y sumergirlas durante unos 20 segundos en agua caliente. Deslizar del papel la calcomanía en el lugar adecuado y apretarla colocando encima de ella papel secante.

I: ATTENZIONE: Prima dell'assemblaggio leggere attentamente le istruzioni di montaggio. Ogni pezzo è numerato (1). Tener presente la successione delle fasi di assemblaggio. Attrezzi necessari: coltello e lima per togliere la sbavatura dai pezzi (2), nastro adesivo e mollette da bucato per tenere insieme i pezzi singoli dopo averli incollati (3). Lavare i particolari in plastica con un detergente delicato e lasciarli asciugare all'aria, per una migliore adesione dello strato di colore e della figura decalcolabile. Prima di incollare, verificare che i pezzi si abbinino bene tra di loro; applicare il collante con parsimonia. Togliere cromo e colore dalle superfici da incollare. Dipingere i piccoli accessori sul supporto prima di rimuoverli (4) (5). Far seccare bene la vernice prima di proseguire con l'assemblaggio. Ritagliare singolarmente ogni figura ed immergerla in acqua tiepida per 20 secondi circa. Applicare il motivo nella posizione segnata e tamponarlo con carta assorbente.

S: OBS: Läs instruktionerna noga igenom innan du sätter modellerna samman. Vardera detalj är numrerad (1). V g beakta följden i sammansättningsordern. Verktyg, som du kommer att behöva: a kniv och fil för att skrapa detaljerna nere (2), gummiringar, tejp och klädnypor för att hålla samman de limmade detaljerna (3). Rengör plastdetaljerna i en mild vätmiddelösning och torka dem i luften för att lack och dekaler skall hålla bättre. Kolla, om detaljerna passar ihop innan du klistrar dem och använd limmet sparsamt. Avliggsna krom och lack från ytor, som kommer att limmas ihop. Måla de små detaljerna innan du avliggsnar dem från ramar (4) (5). Låt lacket riktigt torka igenom innan du fortsätter med sammansättningen. Skär av varje dekalmotiv enskilt och doppa det i varmt vatten i ca 20 sekunder. Flytta motivet bort från papperet genom att trycka vid det angivna stället och tryck fast med löskapper.

DK: BEMÆRK: Inden sammensætningen begynder, skal byggevejledningen læses godt igennem. Hver del er nummereret (1). Rækkefølgen af monteringsstrimene skal overholdes. Nødvendigt værktøj: Kniv og fil til afgraving af delene (2), gummibånd, tape og tøjklammer til at holde de klæbede (3) enkeltdele sammen. Plastikdelene renses i en mild sæbeopløsning og lufttørres så malingen og overføringsbillederne bedre kan hæfte. Inden pålægnen må der kontrolleres om delene passer; limen påføres sparsommeligt. Krom og farve fjernes fra klæbefladerne. De små dele males inden de fjernes fra rammen (4) (5). Lad farven tørke godt før sammensætningen fortsættes. Overføringsbilledernes motiver skæres ud enkeltvis og dyppes ca. 20 sek. i varmt vand. Skub motivet fra papiret og tryk det fast med trekapper.

GR: ΠΡΟΣΟΧΗ: Πριν τη συναρμολόγηση, διαβάστε καλά τις οδηγίες. Κάθε εξάρτημα είναι αριθμημένο (1). Προσέξτε τη σειρά "των βημάτων" συναρμολόγησης. Απαιτούμενα εργαλεία: μαχαίρι και λίμα για τη λείανση των εξαρτημάτων (2), λαστινίτσια ταινία, κολλητική ταινία και βελαντέλα για τη συγκράτηση των κολλημένων μεμονωμένων εξαρτημάτων (3). Καθαρίστε τα πλαστικά εξαρτήματα μέσα σε ένα "μαλακό" καθαριστικό διάλυμα και στεγνώστε τα στον αέρα, ώστε να υπάρξει καλύτερη πρόσφυση του χρώματος και των χαλκομανιών. Πριν το κλάλλημα, ελέγξτε αν τακρίβουν μεταξύ τους τα εξαρτήματα. Εφαλέξτε οικονομικά την κόλλα. Απομακρύνετε από τις επιφάνειες επικόλλησης, χρώμα και βαφή. Βάψτε τα μικρά εξαρτήματα, πριν απομακρυνθούν από το πλαίσιο (4) (5). Αφήστε να στεγνώσουν καλά τα χρώματα και ύστερα συνεχίστε τη συναρμολόγηση. Κόψτε ξεχωριστά το κάθε μοτίβο των χαλκομανιών και βουτήξτε το σε ζεστό νερό για περ. 20 δευτερόλεπτα. Απομακρύνετε το μοτίβο από το χαρτί, στο σηματοδομένο σημείο και πιάστε το με το στυλόχαρτο.

N: OBS! Les noye igjenom monteringsanvisningen før sammenbyggingen. Hver del er nummerert (1). Folg rekkefølgen på monteringsstrimene. Nødvendig verktoy: Kniv og fil for fjerning av grader på delene (2), gummibånd, tape og klesklyper for å holde sammen de limede enkeltdelene (3). Rengjør plastdelene i mildt såpevann og la dem lufttørke, slik at fargen og bildene sitter bedre. Før pålimingen må det kontrolleres om delene passer: Ta på litt lim. Fjern krom og farge på klæbeflatene. Mal de små delene før de fjernes fra rammen (4) (5). La fargene tørke godt før sammenmonteringen fortsettes. Skjær ut hvert av motivene for seg og legg dem i varmt vann i ca. 20 sekunder. Skyv motivet fra papiret på det merkede stedet og trykk på med trekapper.

P: ATENÇÃO: Antes de iniciar a montagem leia atentamente o manual de construção. Todas as partes componentes são numeradas (1). Atenção para a sequência das etapas de montagem. Ferramentas necessárias: Faca e lixa para aparar a rebordura das peças (2), plástico, fita adesiva e molas de roupa para sustentar as peças (3) durante o colagem. As peças de matéria plástica devem ser limpas numa solução fraca de detergente e secas ao ar, de forma que a demão de tinta e os decalques tenham uma boa adesão. Antes de colar, verifique se as peças encaixam; utilize a cola em pequena quantidade. Eliminar o cromado e a tinta das superfícies a serem coladas. Não passar cola nas peças que ainda se encontram fixas no grade de matéria plástica. Pintar as peças pequenas antes de retirá-las do grade (4) (5). Deixar a tinta secar completamente para depois continuar com o montagem. Cortar separadamente cada um dos decalques e mergulhá-los em água morna durante aproximadamente 20 segundos. Decalcar os motivos do papel na posição indicada e secar com mata-borrão.

FIN: HUOMIO: Lue rakennusohjeet huolellisesti ennen kokoonpanoa. Jokainen osa on numeroitu (1). Huomioi osien oikea asennusjärjestys. Tarvittavat työkalut: Veitsi ja viila osien ylimääräisten pursetten poistamiseen (2); kuminauha, teippiä ja pyykkipoikia yhteensittämiseen osien paikallaanpitämiseksi (3). Puhdisti muoviosat miedolla pesuaineliuoksella ja anna niiden kuivua itsestään, jotta maali ja siirtokuvat tarttuvat niihin paremmin. Tarkasta ennen limusta, että osat sopivat toisiinsa; levitä liimaa säästeliäästi. Pöista kromaus ja maali limainnoista. Maalaa pienet osat ennen kuin irrotat ne pidänoasteista (4) (5). Anna maalin kuivua kunolla ennen kuin jatkat kokoonpanoa. Leikkaa jokainen siirtokuva erikseen jotta ei upota lämpimämpään veteen n. 20 sekunniksi. Irrota kuvio paperin merkitystä kohdasta samalla painamalla imupaperi kuvion toista puolta vasten.

Read before you start!

RUS: Вниманне: Перед сборкой хорошо прочитать руководство по монтажу. Каждая деталь пронумерована (1). Соблюдать последовательность монтажа. Необходимые рабочие инструменты: нож и напильник для зачистки деталей (2); резиновая лента, клейкая лента и зажимы для сушки белья для прижимания склеиваемых отдельных деталей (3). Детали из пластика очистить в растворе мягкого моющего средства и высушить на воздухе для того, чтобы краска и переводные картинки лучше прилипали. Перед приклеиванием проверить, подходит ли детали: клей наносить экономно. Хром и краску удалить с поверхностей склеивания. Небольшие детали покрасить перед тем, как они будут удалены из рамок (4) (5). Краску необходимо хорошо просушить, только после этого продолжать сборку. Каждую соответствующую переводную картинку отдельно вырезать и примерно на 20 секунд окунуть в теплую воду. На обозначенном месте картинку отделить от бумаги и прижать промокающей бумагой.

PL: UWAGA: Przed składaniem przeczytać dokładnie instrukcję montażu. Każda część jest ponumerowana (1). Zwrócić uwagę na kolejność przeprowadzania poszczególnych punktów montażowych. Potrzebne narzędzia: nóż oraz pilnik do usunięcia zadziórów z poszczególnych elementów (2); taśma gumowa, taśma klejąca, klamki do bielizny dla przytrzymania sklejonych elementów (3). Wymyć plastikowe części w wodzie z delikatnym środkiem myjącym oraz osuszyć na powietrzu, aby zapewnić lepszą przylepność farby oraz kalkomanii. Sprawdzić przed przyklejeniem, czy dane elementy pasują do siebie; nanosić klej oszczędnie. Usunąć chrom oraz farbę z powierzchni przeznaczonych do klejenia. Małe elementy pomalować jeszcze przed wycięciem z ramki (4) (5). Farbę dobrze wysuszyć, dopiero potem kontynuować składanie części. Wyciąć pojedynczo każdy z motywów kalkomanii i zanurzyć na 20 sekund w ciepłej wodzie. Ściągnąć motyw z papieru na oznaczone miejsce i docisnąć bibułą.

TR: DÝKKAT: Model yapýmına baýlamadan önce acýklamalary dikkatlice okuyunuz. Modelde kullanylýan her parçaya bir numara verilmiştir (1). Montaj yapým syrasyna dikkat ediniz. Gereki el aletleri: Parçalary baýly bulunduklary çerçeveden çýkarmak için makýzýy ve çapaklýrýn almak için eðel (2). Yapýmýrý sürükten sonra parçalaryny yapýmasy iç in bir arada tutmasya arayan paket lastiýi, selo teyp ve gamabýrý mandaly (3). Boyanyñ ve çýkartmalaryny daha ýily yapýmasy ve kalýcy olmasý için plastik parçalary deterjanly suda temizleyip odada kurumasya býrkýniz. Yapýmýrý sürmeden önce parçalaryny karþýlýkly olarak birbirlerine tam uyup ymadylýny kontrol ediniz, yapýmýrýylacak ýüzeylerde boya kalýntýsý ve krom varsa temizleyiniz. Yapýmýrý idareli kullanyñiz. Kúçýk parçalary baýly bulunduklary çerçeveden çýkarmadan önce boyayniz (4) (5). Boya ýilyce kuruduktan sonra montaja devam ediniz. Her çýkartmýrý önce kaýýdy ila birliktel kesiniz ve ýýk suda 20 saniye kadar bekletiniz. Çýkartmýrý model ýzerinde yapýmýrýylacak ýüzeye koyunuz, ýzerinden kurutma kaýýdy ila hafýtce bastýrýrken çýkartmanýn altýndaki kaýýdy yavayça çekiniz.

CZ: POZOR: Před sestavením montážního návodu důkladně pročíst. Každý díl je očíslován (1). Dbejte na pořadí montážních kroků. Potřebné nástroje: Nůž a pilník k odstranění výrůnků na dílech (2); pryzová páska, lepicí páska a kuličky na prádlo pro přidržování lepených jednotlivých dílů (3). Díly z plastické hmoty vyčistí v roztoku jemného pracího prostředku a nechat vyschnout na vzduchu, za účelem zajištění lepší přilnavosti barevného nátěru a obtisků. Před nalepením zkontrolovat, zdali díly lečují; lepidlo nanášet úsporně. Chrom a barvu na lepených plochách odstranit. Malé díly natřít před jejich odstraněním z rámu (4) (5). Barvy nechat dobře proschnout, teprve potom pokračovat v sestavení. Každý motiv obtisku jednotlivě vyřiznout a ponořit do teplé vody na dobu přibližně 20 sekund. Motiv na označeném místě z papíru odsunout a přitlačit pomocí stíračho papíru.

H: FIGYELEM: Az összerakás előtt az építési útmutatót alaposan át kell olvasni. Minden alkatrészt számmal lát-tak el (1). A szerelési lépések sorrendjére ügyelni kell. Szükséges szerszámok: kés és reszelő az alkatrészek lát-tanításához (2); gumiszalag, ragasztószalag és ruhacsipesz az összeragasztott alkatrészek megtartásához (3). A műanyag alkatrészeket lágy mosószeres oldatban kell tisztítani és a levegőn kell megszáritani, hogy a festék-bevonat és a matricák jobban tapadjanak. A felragasztás előtt ellenőrizni kell, hogy az alkatrészek összeillenek-e; a ragasztóanyagot takarékosan kell felhordani. A krómot és festéket a ragasztási felületekről el kell távolítani. A kisméretű alkatrészeket a keretből történő eltávolítás előtt be kell festeni (4) (5). A festékeket hagyni kell jól megszáritani, az összeszerelést csak ezután szabad folytatni. Minden matrica-motívumot egyesével kell kivágni és kb. 20 másodpercig meleg vízbe kell áztatni. A motívumot a megjelölt helyen a papírról lecsúsztatni és itatóspapírral felnyomni.

SLO: OPOZORILO: Pred pričetkom sestavljanja preberi navodila za uporabo. Vsak del je označen (1). Pri sestavljanju upoštevaj navodila po točkah. Potrebno orodje: nožek in pilica zalocanjev delov (2), elastika, lepilni trak in kljukice za perilo za držanje zlepljenih delov (3). Plastične dele očisti z blagim praškom in posuši da se stoji barve in nalepke boljše prilepe. Pred lepljenjem obvezno preveri, če se deli pravilno prilegajo. Previdno nanesi lepilo. Iz površin, na katere nanašajo lepilo, najprej odstrani krom in barvo. Manjše dele pobarvaj preden jih odstraniš iz okvirja (4) (5). Barva naj se dobro posuši preden nadaljuješ s sestavljanjem. Vsako nalepko izreži in potopi v toplo vodo (cca. 20 sekund), jo odstrani iz papirja, položi na odgovarjajoče mesto in pritisni s pivnikom.

SK: POZOR: Pred začatím stavby si pozorne preštudujte stavebný návod. Každý diel je očíslovaný (1). Dbejte na poradie montážnych krokov. Potrebne nástroje: Nôž a píplíka na oddelenie dielov z rámečka a ich začistenie (2), gumíčky do vlasov, lepiaca páska štípe na prádlo, pre pridržavanie jednotlivých lepených dielov (3). Diely zEplasty odmasťi vEšľabšom roztoku Ešitáchoho prostriedku (saponu) aEnechť uschnúť na vzduchu za účelom lepšej príľnavosti lepidla, farieb aEnelepiek. Pred lepením skontrolovať, či diely lečujú. Lepidlo nanašáť úsporne. Chrom aEfarbu na lepených miestach opatrne odstrániť. Malé diely naľafbiť ešte pred ich odobratím z rámečka (4) (5). Farby nechať dobre zaschnúť, až potom pokračovať vEstavovaní. Každú nálepku vyřiznúť jednotlivito aEponoriť do vlažnej vody približne na 20 sekund. Nálepku na príslušnom mieste nálepku presunúť zEšnosého papiera aEmiernu ju prítlačiť kEpravchu nosným papierom.

RO: ATENTIE! CITITI INSTRUCIUNILE CU ATENTIE INAINTE DE ASAMBLARE. FIECARE COMPONENTA ESTE NUMEROTATA. ASAMBLATI IN ORDINE INDICATA PE SCHEMA. PIESELE SE DESPRIND DE PE RAMA CU UN CUTTER.BAVURILE SE INELATURA CU O PILA FINA. CURATATI PIESELE CARE SE IMBINA DE GRASIM,URME DE VOPSEA SI CURATATI CU O SOLUTIE DE DETERGENT. VOPSIATI PIESELE MICI INAINTE DE DESPRINDEREA DE PE RAMA. LASATI VOPSEAU SA SE USUCE BINE SI NUMAI APOI CONTINUATI ASAMBLAREA. TAIATI FIECARE TRANSFER INDIVIDUAL SI IMERSATI IN APA CALDA CCA 20 SEC. TRANSFERATI IN POZITIA DORITA APOI APASATI CU O HARTIE. FOLOSITI NUMAI ADEZIVI SI VOPSELE REVELL.

BG: ВНИМАНИЕ! Следвайте указаната схема. Всяка част е номерирана. Спазвайте те последователността на етапите на събирането ето. Необходими инструменти: нож и пила за отстраняване или изпиляване на отделните части; гумена лента, лейкопласт и шинки за пране за да задържат заедно съединените части след залепването им. Пластмасовите те елементи да се почистят в лек разтвор от вода и перлен препарат, да се изплакнат и да се остават да изсъхнат, за да се постигне по-добро сцепване на боята или валянката. Нанесете боята върху малките части преди да ги от делите от шаблона. Оставете боята да изсъхне преди да продължите със събирането. Преди нанасяне на дъното изсъхнете те боята от повърхностите за сливане. Преди залепване проверете дали ча стите пасват идеално. Нанесете малко лепило. Изрежете по отделно всяка е дна валенка и я потопете в топла вода за около 20 секунди. Отлепете ваденка та от указаното място на хартията и я поиниете леко с поинвалентна хартия.

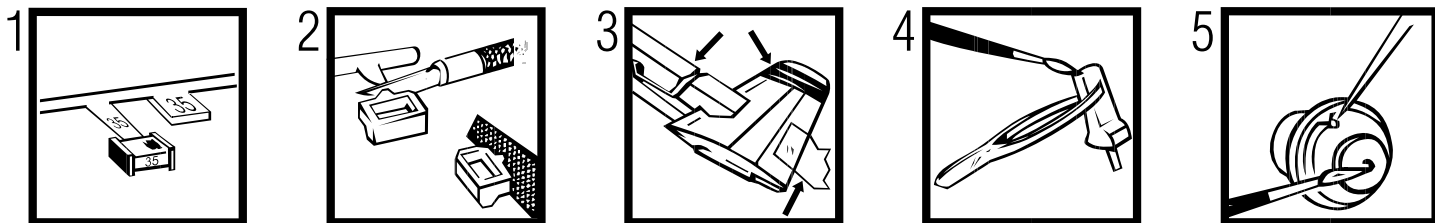

Verwendete Symbole / Used Symbols

Bitte beachten Sie folgende Symbole, die in den nachfolgenden Baustufen verwendet werden.

Veillez noter les symboles indiqués ci-dessous, qui sont utilisés dans les étapes suivantes de montage.

Sivanse tener en cuenta los símbolos facilitados a continuación, a utilizar en las siguientes fases de construcción.

Si prega di fare attenzione ai seguenti simboli che vengono usati nei susseguenti stadi di costruzione.

Huomioi seuraavat symbolit, joita käytetään seuraavissa kokoonaisvaiheissa.

Legg merke til symbolene som benyttes i monteringsstribnene som følger.

Proszę zwracać na następujące symbole, które są użyte w poniższych etapach montażowych

Daha sonrakı montaj basamaklarında kullanılabacak olan, aşağıdaki sembollere lütfen dikkat edin.

Kérjük, hogy a következő szimbólumokat, melyek az alábbi építési fokokban alkalmazásra kerülnek, vegyék figyelembe.

Please note the following symbols, which are used in the following construction stages.

Neem a.u.b. de volgende symbolen in acht, die in de onderstaande bouwfasen worden gebruikt.

Por favor, preste atención aos símbolos que seguem pois os mesmos serão usados nas próximas etapas de montagem.

Observera: Nedanstående piktogram används i de följande arbetsmomenten.

Lag venligst märke til følgende symboler, som benyttes i de følgende byggefaser.

Пожауйста, обратите внимание на следующие символы, которые используются в последующих операциях сборки.

Παρακαλώ προσέξτε τα παρακάτω σύμβολα, τα οποία χρησιμοποιούνται στις παρακάτω βιβμίδες συναρμολόγησης.

Dbejte prosim na dále uvedené symboly, které se používají v následujících konstrukčních stupních.

Prosimo za Vašu pozornost na sledeće simbole ki se uporabljajo v naslednjih korakih gradbe.



Abziehbild in Wasser einweichen und anbringen

Soak and apply decals

Mouiller et appliquer les décalcomanies

Transfer in water even laten weken en aanbrengen

Remojar y aplicar las calcomanías

Pör de molho em água e aplicar o decalque

Immergere in acqua ed applicare decalcomanie

Blöt och fäst dekalerna

Kostuta siirtokuvaa vedessä ja aseta paikalleen

Fukt motivet i varmt vann og for det over på modellen

Dypp bildet i vann og sett det på

Переводную картинку намочить и нанести

Zmęczyć kalkomanie w wodzie a następnie nakleić

Βουτήξτε τη χαλκομανία στο νερό και τοποθετήστε τη

Çikartmayı suda yumuşatın ve koyun

Obtisk namočiti ve vodě a umístit

a matricát vízben beáztatni és felhelyezni

Preslikat potpiti v vodo in zatem nanašati



Zur Anbringung der Abziehbilder empfohlen

Recommended for affixing the decals

Recommandé pour l'application des décalcomanies

Aanbevolen voor het aanbrengen van de transfers

Recomendado para fijar las calcas

Posição recomendada para aplicar os decalques

Raccomandato per applicare le decalcomanie

Rekommenderas för montering av dekaler

Αιχθέλες til påsætning og placering af decals

Рeкoмeндyеtисe иcпoлbзoвaть для фиксации переводных картинок на поверхности модели

Zalecanie do nanoszenia kalkomanii

Συνοιστόν για την επκόλληση των ετικετών

Dekalerin yapıştırılmasında kullanılması tavsiye edilir

Připravek na zlepiění přinavosti obtisků

Matrică lăguito

Priporočljivo za prilepljanje nalepk

Odpovídání na zlepšení přinavosti nálepek

RECOMANDAT PENTRU APLICAREA ACTIVBILURILOR

Подходящо за фиксация на картинки върху повърхността на модела



Kleben

Glue

Coller

Lijmen

Engomar

Colar

Incollare

Limmas

Limmaa

Limes

Lim

Клеить

Przykleić

κόλλημα

Yapıştırma

Lepeni

ragasztani

Lepiti



Nicht kleben

Don't glue

Ne pas coller

Niet lijmen

No engomar

Não colar

Non incollare

Limmas ej

Älä limmaa

Skal IKKE limes

Ikke lim

He клеить

Nie przyklejać

μη κολλάτε

Yapıştırılmayın

Nelepit

nem szabad ragasztani

Ne lepiti



Wahlweise

Optional

Faculatif

Naar keuze

No engomar

Alternado

Facollativo

Valfritt

Valtoehtoisesti

Valgrítt

Ha izbor

Do wyboru

εναλλακτικά

Seçmeli

Voitelline

tetszés szerint

način izbire



Loch bohren

Make a hole

Faire un trou

Maak een gat

Practicar un taladro

Perfurar

Fare un foro

Borra hål

Poraa reikä

Der bores et hul

Bor hull

Просверлить отверстие

wywiercić otwór

ανοίξετε τρύπα

Delik açın

Vyvrtat díru

lyukat fúrni

Narediti lukinjo



Gleichen Vorgang auf der gegenüberliegenden Seite wiederholen

Repeat same procedure on opposite side

Opérer de la même façon sur l'autre face

Dezelfde handeling herhalen aan de tegenoverliggende kant

Realizar el mismo procedimiento en el lado opuesto

Repetir o mesmo procedimento utilizado no lado oposto

Stessa procedura sul lato opposto

Upprepa proceduren på motsatta sidan

Toista sama toimenpide kuten vieriseellä sivulla

Det samme arbejdet gentages på den modsatliggende side

Gjenta prosedyren på siden tvers over

Повторять такую же операцию на противоположной стороне

Taki sam przebieg czynności powtórzyć na stronie przeciwnej

επανάλαβετε την ίδια διαδικασία στην απέναντι πλευρά

Aynı işlemi karşı tarafta tekrarlayın

Stejny postup zopakovat na protilehlé straně

ugyanazt a folyamatot a szemben található oldalon megismételni

Isti postopek ponoviti in na suprotni strani



Abbildung zusammengesetzter Teile

Illustration of assembled parts

Figure représentant les pièces assemblées

Afbeelding van samengevoegde onderdelen

Ilustración piezas ensambladas

Figura representando peças encaixadas

Ilustrazione delle parti assemblate

Bilden viser delarna hopsatta

Kuva yhteennelitystä osista

Illustrasjonen viser de sammensatte delene

Illustrasjon, sammensatte deler

Изображение смонтированных деталей

Rysunek złożonych części

απεικόνιση των συναρμολογημένων εξαρτημάτων

Birleştirilen parçaların şekli

Zobrazení sestavených dílů

összeállított alkatrészek ábrája

Slika slopljenega dela



Mit einem Messer abtrennen

Detach with knife

Détacher au couteau

Met een mesje afsnijden

Separarlo con un cuchillo

Separar utilizando uma faca

Staccare col coltello

Skär loss med kniv

Irrotta veltellä

Adskilles med en kniv

Skär av med en kniv

Отделять ножом

Odciąć nożem

αιχωρίστε με ένα μαχαίρι

Bir bıçak ile kesin

Oddělit pomocí nože

kés segítségével leválasztani

Odděliti z nožem



Anzahl der Arbeitsgänge

Number of working steps

Ordre d'assemblage

Nombre d'étapes de travail

Het aantal bouwstappen

Numero de operaciones de trabajo

Numero de etapas de trabalho

Numero di passaggi

Antal arbetsmoment

Työvaiheiden lukumäärä

Antall arbeidsstrinn

Antall arbeidsstrinn

Κοличество операций

Liczba operacji

αριθμός των εργασιών

İş safhalarının sayısı

Počet pracovných operací

a munkafolyamatok száma

Številka koraka montaže



Zusammenbau-Reihenfolge

Sequence of assembly

Ordre d'assemblage

Volgorde van montage

Orden de montaje

Ordine di montaggio

Ordem de montagem

Monteringsrekkefølge

Kokoamisjärjestys

Monteringsföjld

Rækkefølgen af monteringen

Ποσeδοιατηλότητα montaja

Összeszerelési sorrend

Ακολουθία συναρμολόγησης

Kurmak-Sıra

Kolejność montażu

Vrstni red sestavljanja

Montáž - postup



Öffnungen mit Spachtelmasse verschließen und Oberfläche mit Schleifpapier angleichen

Close openings with putty and sand down surface

Reboucher les orifices avec du mastic et uniformiser les surfaces avec du papier à poncer.

Dicht de openingen af met plamuur en maak het oppervlak glad met schuurpapier.

Rellenar las aberturas con masilla de emplastecer y alisar con papel de lija.

Fechar as aberturas com massa de aparelhar e igualar a superfície com uma lixa.

Chiudere le aperture con stucco e uguagliare la superficie con carta abrasiva.

Stäng öppningarna med spackelmasa och jämna till ytan med slippapper.

Sulje aukot siloteaineella ja tasolta pinta hiekkapaperilla.

Äbningen lukkes med spartelmasse og overflaten gøres plan med sandpapir.

Tett åpningene med sparkel og puss overflaten med sliperapir.

Щели заделать шпаклевкой и выровнять поверхность шлифовальной бумагой

Zatkać otwory masą szpachlową i wygładzić powierzchnię papierem ściernym

Κλείστε τ' ανοίγματα με στόκο και λείωνετε την εξωτερική επιφάνεια με γυαλόχαρτο

Delikleri macun ile kapatın ve üst yüzeyi zımpara kağıdı ile düzeltin

Otvory překryť tmelem a povrch vyrovnat smrkovým papírem

Nyílásokat alapozómasszával lezárni és a felületet dörzspapírral elegyengetni

Zatvoriti otvore smesom za popunjavanje a površinu poravnati brusnim papirom



Nicht enthalten
Not included
Non fourni

Behoort niet tot de levering
No included
Non compresi

Não incluído
Ikke medsendt
Ingår ej

Ikke inkluderet
Eivát sisáally
Δεν συμπεριλαμβάνεται

Ne содержится
Nem tartalmazza
Nie zawiera

Ni vsebovano
Igersinde bulunmamaktadır
Neni obsazeno

Beiliegenden Sicherheitstext beachten / Please note the enclosed safety advice

D: Beiliegenden Sicherheitstext beachten und nachschlagebereit halten.

GB: Please note the enclosed safety advice and keep safe for later reference.

F: Respecter les consignes de sécurité ci-jointes et les conserver à portée de main.

NL: Houdt u aan de bijgaande veiligheidsinstructies en hou deze steeds bij de hand.

E: Observar y siempre tener a disposición este texto de seguridad adjunto.

I. Seguire le avvertenze di sicurezza allegate e tenerle a portata di mano.

P: Ter em atenção o texto de segurança anexo e guardá-lo para consulta.

S: Beakta bifogad säkerhetstext och håll den i beredskap.

FIN: Huomioi ja säilytä ohjeet varoitukset.

DK: Overhold vedlagte sikkerhedsanvisninger og hav dem liggende i nærheden.

Benötigte Farben / Used Colors

Benötigte Farben Required colours	Peintures nécessaires Benodigde kleuren	Pinturas necesarias Tintas necessárias	Colori necessari Använda färger	Tarvittavat värit Du trenger følgende farger	Nødvendige farger Необходимые краски	Potrzebne kolory Απαιτούμενα χρώματα	Gerekli renkler Potřebné barvy	Szükséges színek. Potrebne barve
A staubgrau, matt 77 dust grey, matt gris poussière, mat stølgrys, mat ceniciento, mate cinzento de pó, fosco grigio sabbia, opaco dammgrå, matt pölynharmaa, himmeä stovgrå, mat stovgrå, matt серый пыльный, матовый szary kurz, matowy χρώμα σκόνης, ματ toz grisi, mat prachově šedá, matná porszürke, matt prah siva, mat	B weiß, matt 5 white, matt blanc, mat wit, mat bianco, mate branco, fosco bianco, opaco vit, matt valkoinen, himmeä hvid, mat hvit, matt белый, матовый biały, matowy λευκό, ματ beyaz, mat bílá, matná fehér, matt bela, mat	C braun, matt 85 brown, matt brun, mat brun, mat marrón, mate castanho, fosco marrone, opaco brun, matt ruskea, himmeä brun, mat brun, matt коричневый, матовый brązowy, matowy καφέ, ματ kahverengi, mat hnědá, matná barna, matt rjava, mat	D teerswarz, matt 6 tar black, matt noir tarte, mat teerzwart, mat negro alquitrán, mate alcatrão, fosco nero catrame, opaco brun, matt tervanmusta, himmeä tjæresort, mat tjæresort, matt смолисто-черный, матовый czarny-smola, matowy μαύρο πίσος, ματ katran siyahı, mat dehtově černá, matná kátrányfekete, matt ter črna, mat	70 % braun, matt 85 brown, matt brun, mat brun, mat marrón, mate castanho, fosco marrone, opaco brun, matt ruskea, himmeä brun, mat brun, matt коричневый, матовый brązowy, matowy καφέ, ματ kahverengi, mat hnědá, matná barna, matt rjava, mat	E + sand, matt 16 sandy yellow, matt couleur de sable, mat zandkleur, mat arena, mate areia, fosco sabbia, opaco sand, matt hiekkä, himmeä sand, mat sand, matt песчаный, матовый piaskowy, matowy χρώμα άμμου, ματ kum rengi, mat písková, matná homokszínű, matt pesek, mat	80 % rost, matt 83 rust, matt rouille, mat roest, mat orin, mate ferrugem, fosco color ruggine, opaco rost, matt ruoste, himmeä rust, mat rust, matt ржавчина, матовый rdzawy, matowy χρώμα σκουριάς, ματ pas rengi, mat rezavá, matná rozsa, matt rjava, mat	F + eisen, metallic 91 steel, metallic coloris fer, métallique ijzerkleur, metallic ferroso, metalizado ferro, metálico ferro, metallico jämfärg, metallic teräksenvärinen, metallikiilto jern, metallak jern, metallic стальной, металл železo, metaliczny σιδηρού, μεταλλικό demir, metalik železná, metaliza vas, metalál železna, metalik	20 % eisen, metallic 91 steel, metallic coloris fer, métallique ijzerkleur, metallic ferroso, metalizado ferro, metálico ferro, metallico jämfärg, metallic teräksenvärinen, metallikiilto jern, metallak jern, metallic стальной, металл železo, metaliczny σιδηρού, μεταλλικό demir, metalik železná, metaliza vas, metalál železna, metalik
G eisen, metallic 91 steel, metallic coloris fer, métallique ijzerkleur, metallic ferroso, metalizado ferro, metálico ferro, metallico jämfärg, metallic teräksenvärinen, metallikiilto jern, metallak jern, metallic стальной, металл železo, metaliczny σιδηρού, μεταλλικό demir, metalik železná, metaliza vas, metalál železna, metalik	H ocker, matt 88 ocre, mat oker, mat ocre, mate ocre, fosco ocra, opaco ockra, matt okra (keltamulta), himmeä okker, mat oker, matt охра, матовый ochra, matowy ώχρο, ματ koyu kavunçiyi, mat okrově žlutá, matná okker, matt oker, mat	I olivgrün, seidenmatt 361 olive green, silky-matt vert olive, satiné mat olijfgroen, zijdemat verde aceituna, mate seda verde azeitona, fosco sedoso verde oliva, opaco seta olivgrön, sidenmatt olivinvihreä, silkinhimmeä olivgrön, silkematt olivengrön, silkematt зеленый оливковый, шелк-матовый oliwkowy, jedwabisto-matowy πράσινο ελιάς, μεταξωτό ματ zeytin yeşili, ipek mat olivově zelená, hedvábně matná olivzöld, selyemmatt oliva zelena, svila mat	J rost, matt 83 rust, matt rouille, mat roest, mat orin, mate ferrugem, fosco color ruggine, opaco rost, matt ruoste, himmeä rust, mat rust, matt ржавчина, матовый rdzawy, matowy χρώμα σκουριάς, ματ pas rengi, mat rezavá, matná rozsa, matt rjava, mat	K silber, metallic 90 silver, metallic argent, métallique zilver, metallic plata, metalizado prata, metálico argento, metallico silver, metallic hopea, metallikiilto solv, metallak solv, metallic серебристый, металл srebro, metaliczny σημί, μεταλλικό gümüş, metalik stříbrná, metaliza ezüst, metalál srebrna, metalik	L hautfarbe, matt 35 flesh, matt couleur chair, mat huidskleur, mat color piel, mate côr da pele, fosco colora pelle, opaco hudtårge, matt ihonvärinen, himmeä hudfarbe, matt hudtårge, matt телесный, матовый cielisty, matowy χρώμα δέρματος, ματ ten rengi, mat barva kůže, matná börszínű, matt barva kože, mat	M helloliv, matt 45 light olive, matt olive clair, mat olijf-licht, mat aceituna, mate oliva claro, fosco oliva chiaro, opaco ljusoliv, matt vaalean olivi, himmeä lysoliv, matt lys oliven, matt светло-оливковый, матовый jasnooliwki., matowy ανοιχτό χακί, ματ açik zeytuni, mat světloolivová, matná világos oliv, matt svetlo oliva, mat		
N olivgrau, matt 66 olive grey, matt gris olive, mat olijgris, mat gris aceituna, mate cinzento oliva, fosco grigio oliva, opaco olivgrå, matt olivinvihreä, himmeä olivgrå, mat olivengrå, matt оливково-серый, матовый oliwkowoszary, matowy χακί ελιάς, ματ zeytin grisi, mat olivově šedá, matná olivszürke, matt olivasto siva, mat	O lederbraun, matt 84 leather brown, matt brun cuir, mat lederbrun, mat marrón cuero, mate castanho couro, fosco marrone cuoio, opaco läderbrun, matt nahkinruskea, himmeä lederbrun, mat larbrun, matt коричневая кожа, матовый brunatny jak skóra, matowy καφέ δέρματος, ματ deri kahverengi, mat koženě hnědá, matná börbarna, matt koža rjava, mat	P khakibraun, matt 86 olive brown, matt brun khaki, mat khakibrun, mat caqui, mate castanho caqui, fosco marrone cachi, opaco kaki-brun, matt khakinruskea, himmeä khakibrun, mat khakibrun, matt коричневый "хакли", матовый brązowy khaki, matowy καφέ-χακί, ματ häki renkli, mat hnědá khaki, matná kekibarna, matt kaki rjava, mat	Q erdfarbe, matt 87 earth brown, matt couleur terre, mat aardkleur, mat tierra colorante, mate côr de terra, fosco marrone terra, opaco jordfärg, matt maanvärinen, himmeä jordfarbe, mat jordfårge, matt землистый, матовый ziemisty, matowy χρώμα γης, ματ toprak rengi, mat žlutavá, matná földszínű, matt barva zemlje, mat					

Dieser Bausatz wurde in mehrfachen Qualitäts- und Gewichtskontrollen auf Vollständigkeit überprüft. Reklamationen können nur bearbeitet werden, wenn die **Bauanleitung**, das aus der Kartonage herausgeschittene **EAN-Strichcode-Feld** und der **Kassenbon** eingeschickt werden. Bitte haben Sie Verständnis dafür, dass wir nur Gewährleistung bei aktuellen Artikeln übernehmen können, die im Zeitraum der letzten 24 Monate erworben worden sind. **Unfrei eingesandte Reklamationssendungen werden von uns nicht angenommen!** „Einzelteile für Umbauten können gegen Vorkasse erworben werden“. Unsere Adresse: Revell GmbH & Co. KG, Abteilung X, Henschelstr. 20-30, 32257 Bünde. Dieser Direktservice gilt für die Länder: Deutschland, Benelux, Österreich, Frankreich, Großbritannien. Reklamationen aus den übrigen Ländern werden über die jeweiligen Distributeure abgewickelt. Bitte kontaktieren Sie Ihren Händler.

This Model Kit has been subject to extensive quality and weight checks during the manufacturing process to ensure it leaves our warehouse in perfect condition. We are only able to process applications for missing parts if the following procedure is followed. In all cases the following will be required before we are able to process any request: Original receipt (proof of purchase) original instruction sheets (will be returned) and the bar code cut out of the box. We may not be able to process requests for products that have been discontinued for more than 24 months. Products that are returned directly to us without prior authorisation by a company representative will not be accepted and returned to sender. Replacement parts for conversion or spares will continue to be available however they will incur a handling charge. Please write to: Department X Revell GmbH & Co. KG, Henschelstr 20-30, 32257 Bünde.

This direct Service is only available in the following markets: Germany, Benelux, Austria, France & Great Britain, Revell GmbH & Co. KG, Orchard Mews, 18c High Street, Tring, Herts. HP23 5AH, Great Britain.
For all other markets please contact your local dealer or distributor directly.

Afin de vous donner entière satisfaction et pour nous assurer que tous les éléments nécessaires au montage de votre maquette sont présents dans la boîte, cet article a subi dans son intégralité divers contrôles qualitatifs ainsi que des contrôles de poids. Si toutefois vous deviez nous faire part de certaines réclamations, nous vous prions de bien vouloir vous adresser à votre revendeur habituel, muni de la notice de montage, du code EAN découpé sur la boîte, ainsi que de votre ticket de caisse. Le SAV ne sera assuré que pour les articles ayant été acquis depuis moins de 24 mois. Les pièces de rechange utilisées pour la transformation de maquettes pourront être obtenues en pré-paiement. Dans le cas où vous n'obtiendriez pas satisfaction, vous pouvez vous adresser directement à notre service SAV à l'adresse suivante: REVELL GmbH & Co. KG, Abteilung X, Henschelstraße 20-30, D-32257 Bünde cw Revell GmbH & Co. KG, 14 B, rue du Chapeau Rouge, F-21000 Dijon, France. Pour tous les autres marchés, merci de prendre contact avec votre détaillant ou distributeur.

Deze bouwdoos werd verscheidene malen volledig gecontroleerd op kwaliteit en gewicht. Klachten kunnen slechts in behandeling worden genomen indien de bouwhandleiding, de uit de doos geknipte EAN - streepjescode en de kassabon zijn meegezonden. Wij vragen om uw begrip dat wij alleen garantie kunnen geven voor huidige artikelen die binnen een periode van de laatste 24 maanden zijn gekocht. Onvolledig ingezonden klachten kunnen niet in behandeling worden genomen. Onderdelen voor ombouw kunnen tegen vooruitbetaling gekocht worden. Ons adres is: Revell GmbH & Co. KG, Afdeling X, Henschelstrasse 20-30, 32257 Bünde, Duitsland. Deze directe service geldt alleen voor de volgende landen: Duitsland, Benelux, Oostenrijk, Frankrijk, Groot Brittannië. Klachten afkomstig uit overige landen worden via de eventuele lokale vertegenwoordigers van Revell afgewikkeld. Wij verzoeken U contact op te nemen met uw winkelier.

T-34 & Soviet Infantry

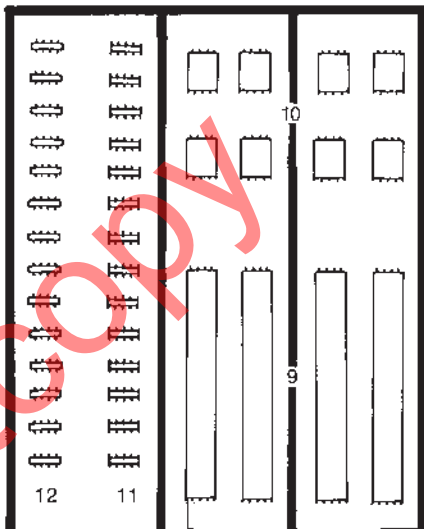
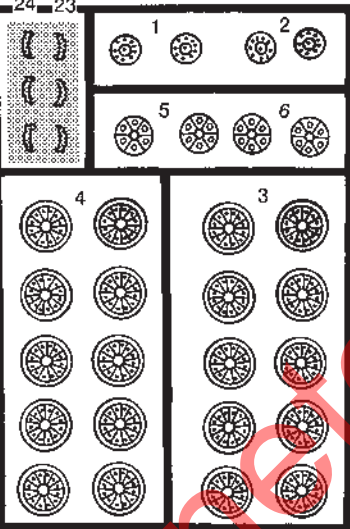
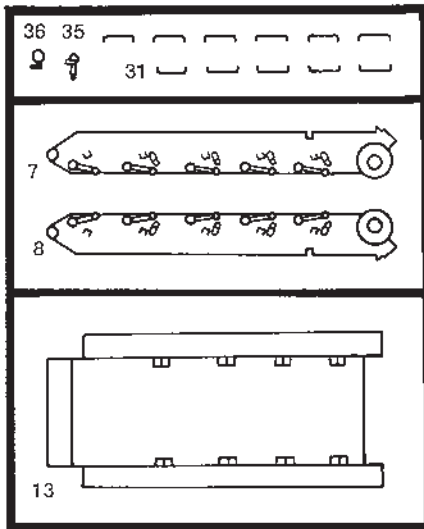
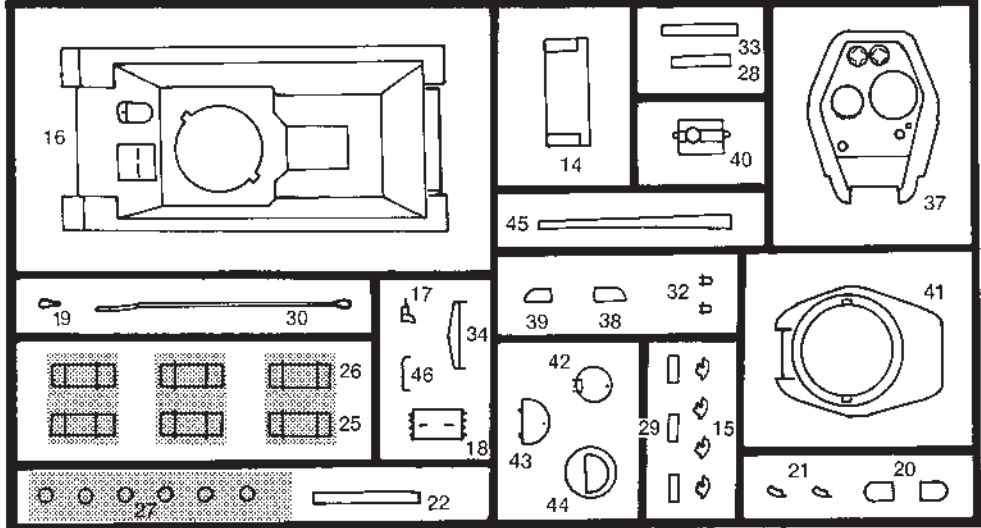

Nicht benötigte Teile
 Parts not used
 Pièces non utilisées
 Niet benodigde onderdelen
 Piezas no necesarias
 Peças não utilizadas
 Parti non usate
 Inte använda delar
 Tarpeettomat osat
 Ikke nødvendige dele
 Deler som ikke er nødvendige
 Неиспользованные детали
 Elementy niepotrzebne
 ή χρειαζούμενα εξαρτήματα
 Gereksiz parçalar
 Nepotrebné díly
 fél nem használt alkatrészek
 Nepotrební deli

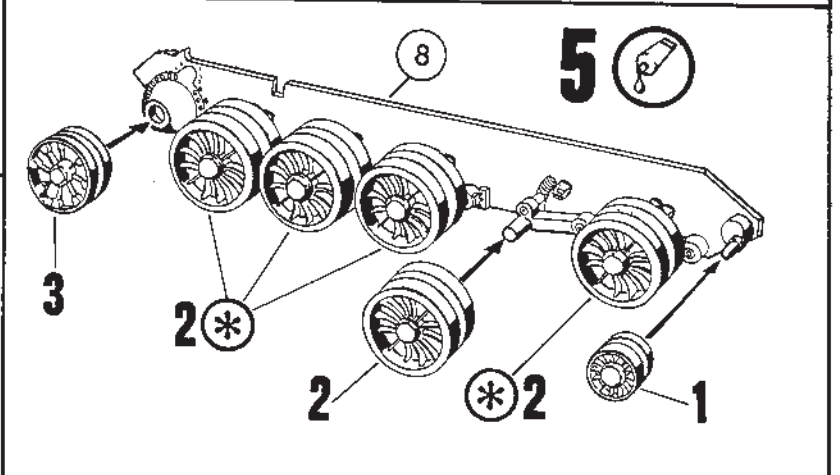
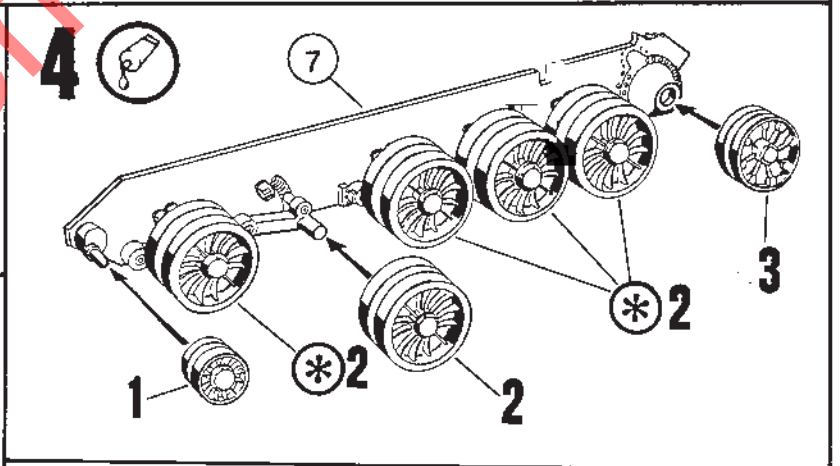
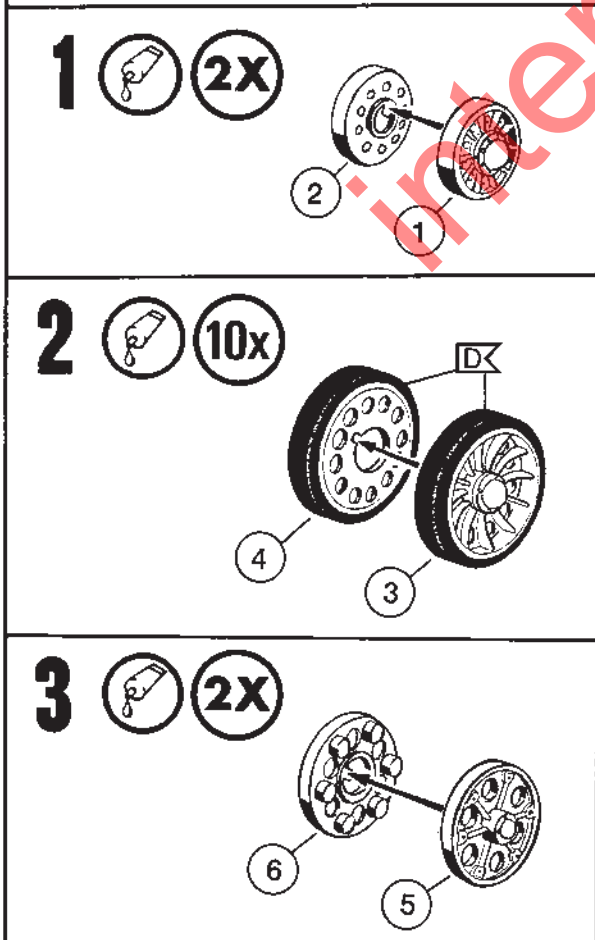

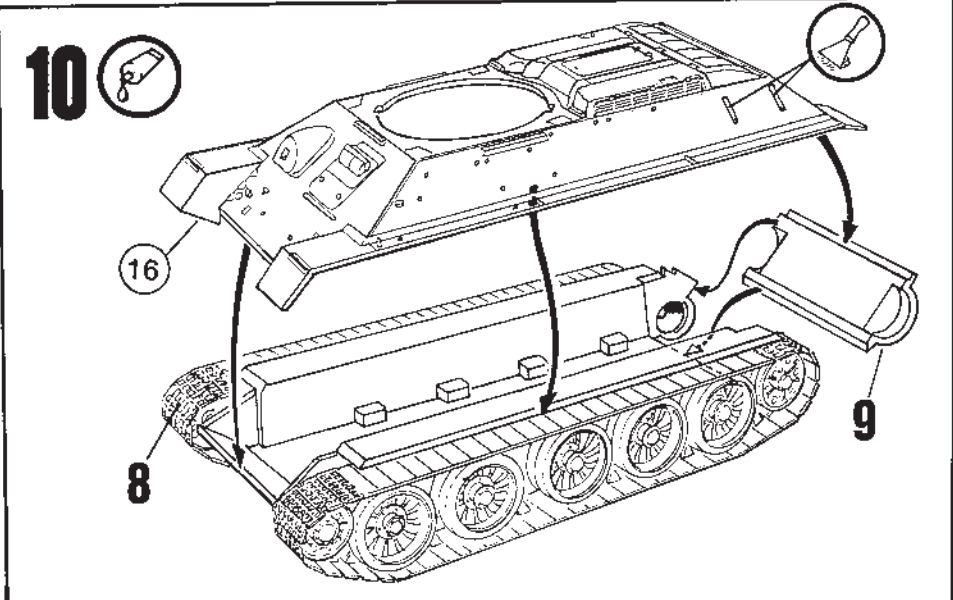
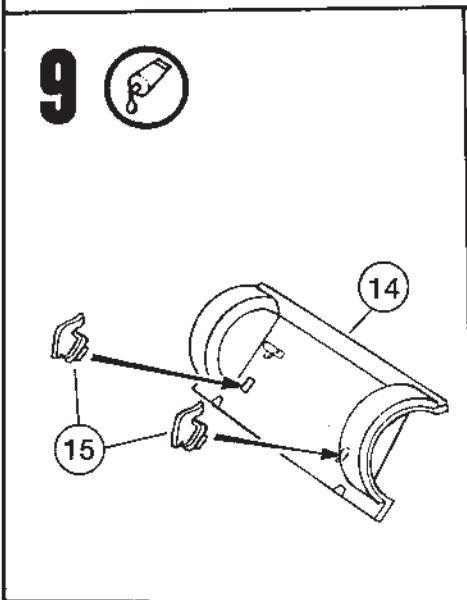
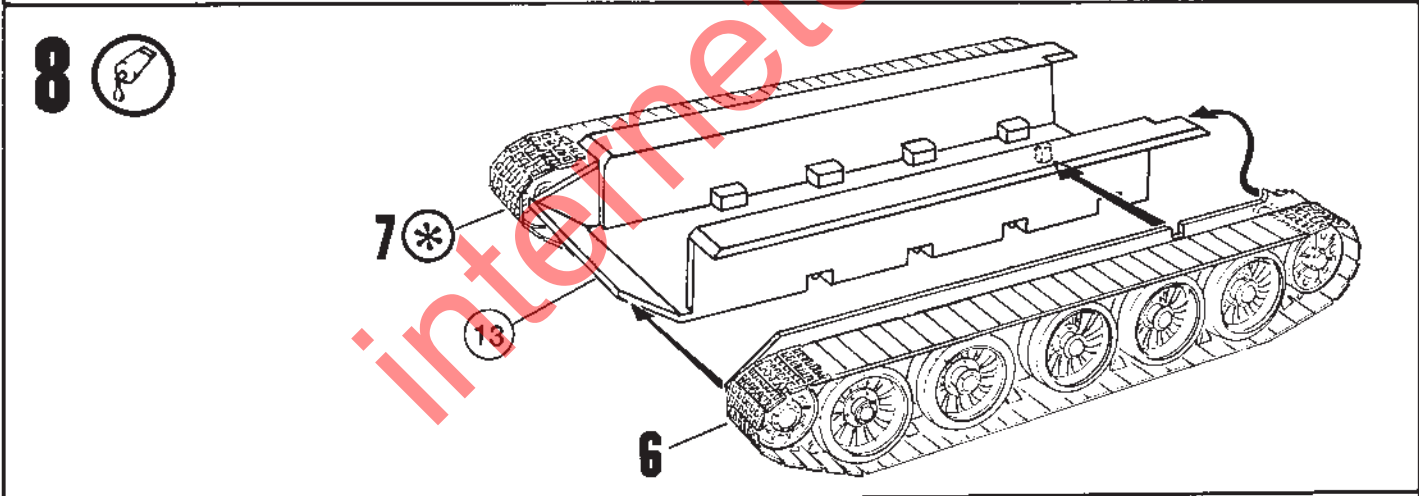
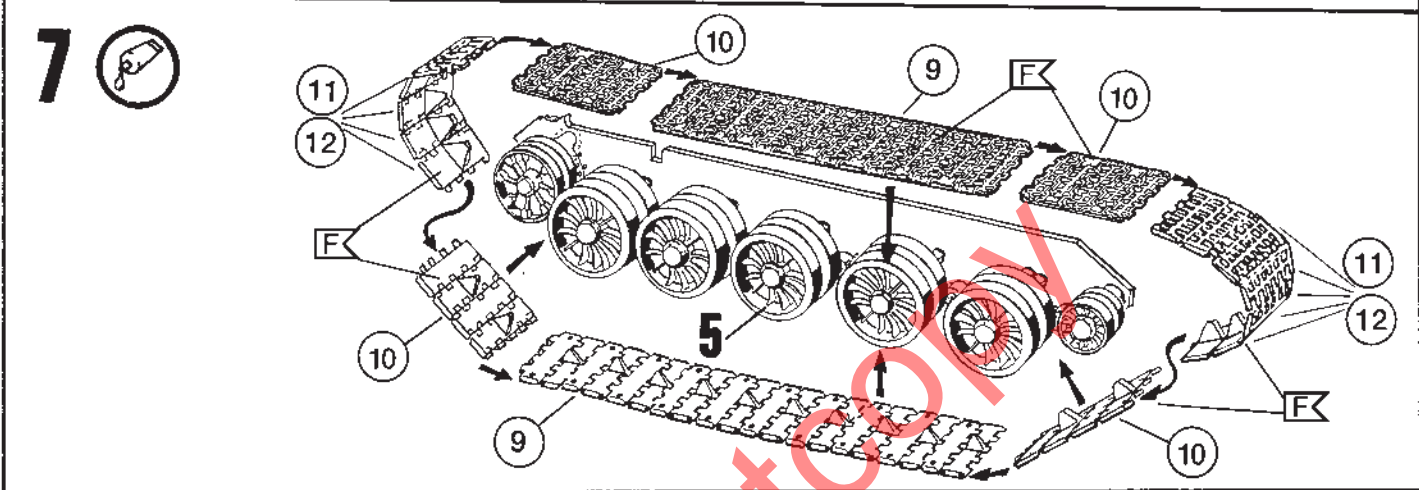
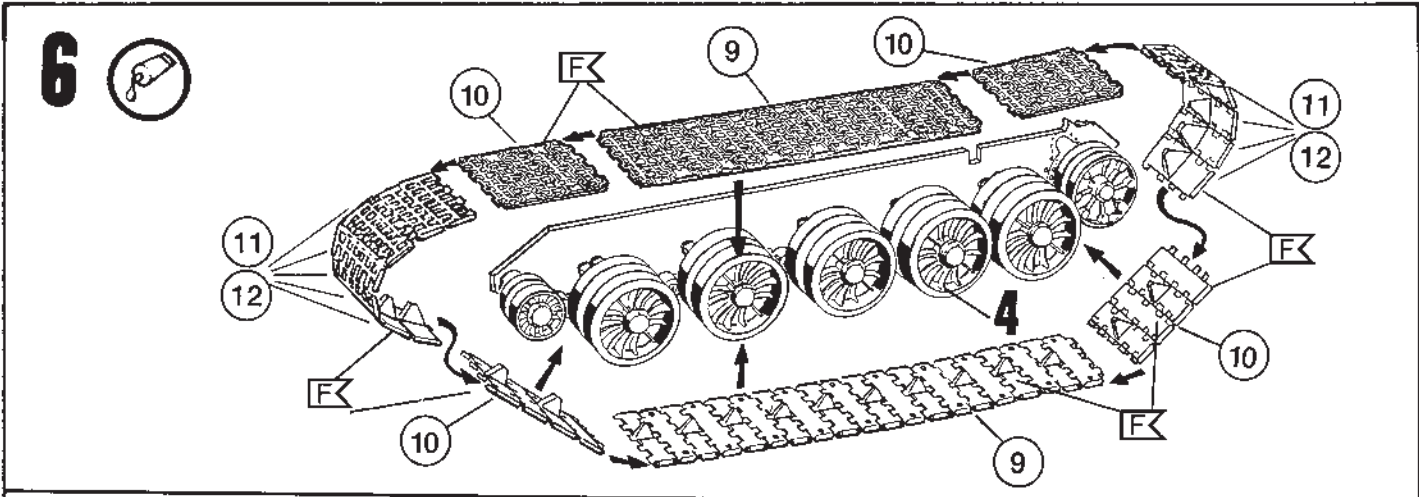

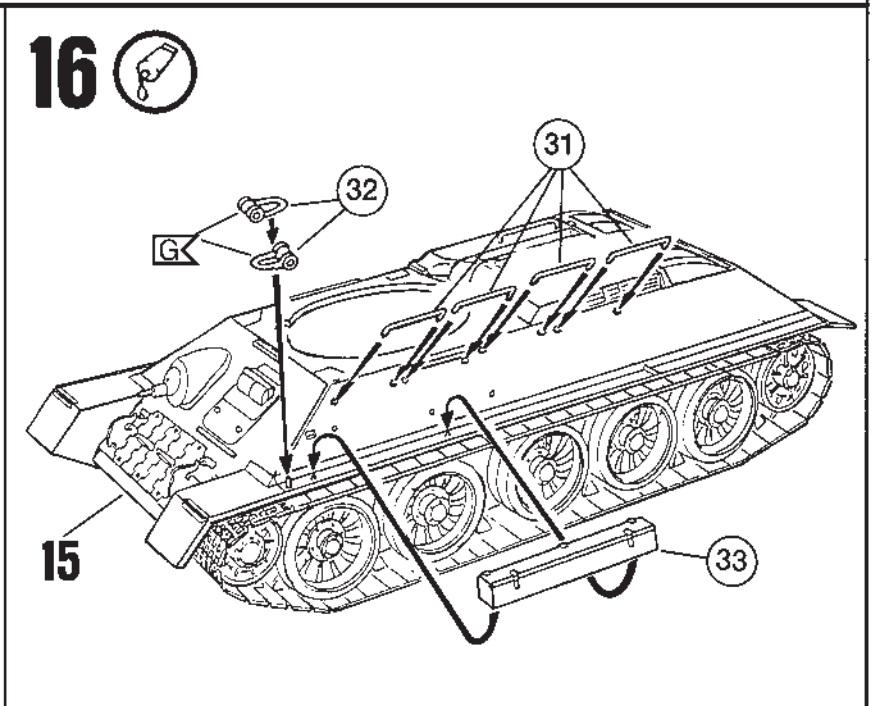
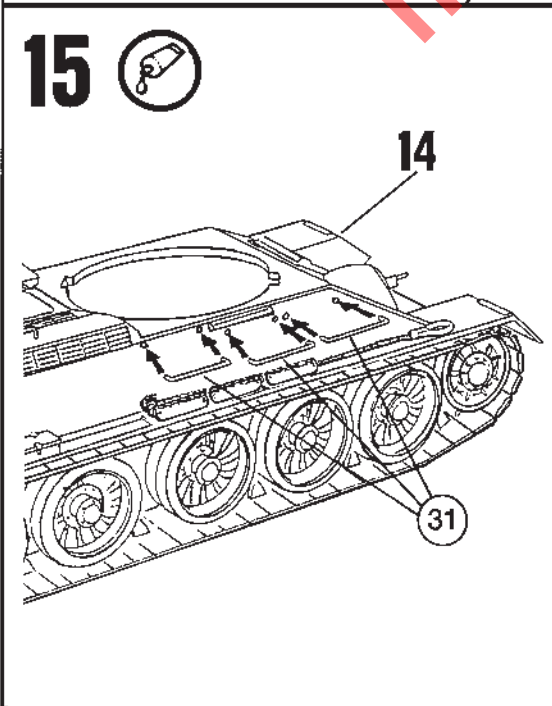
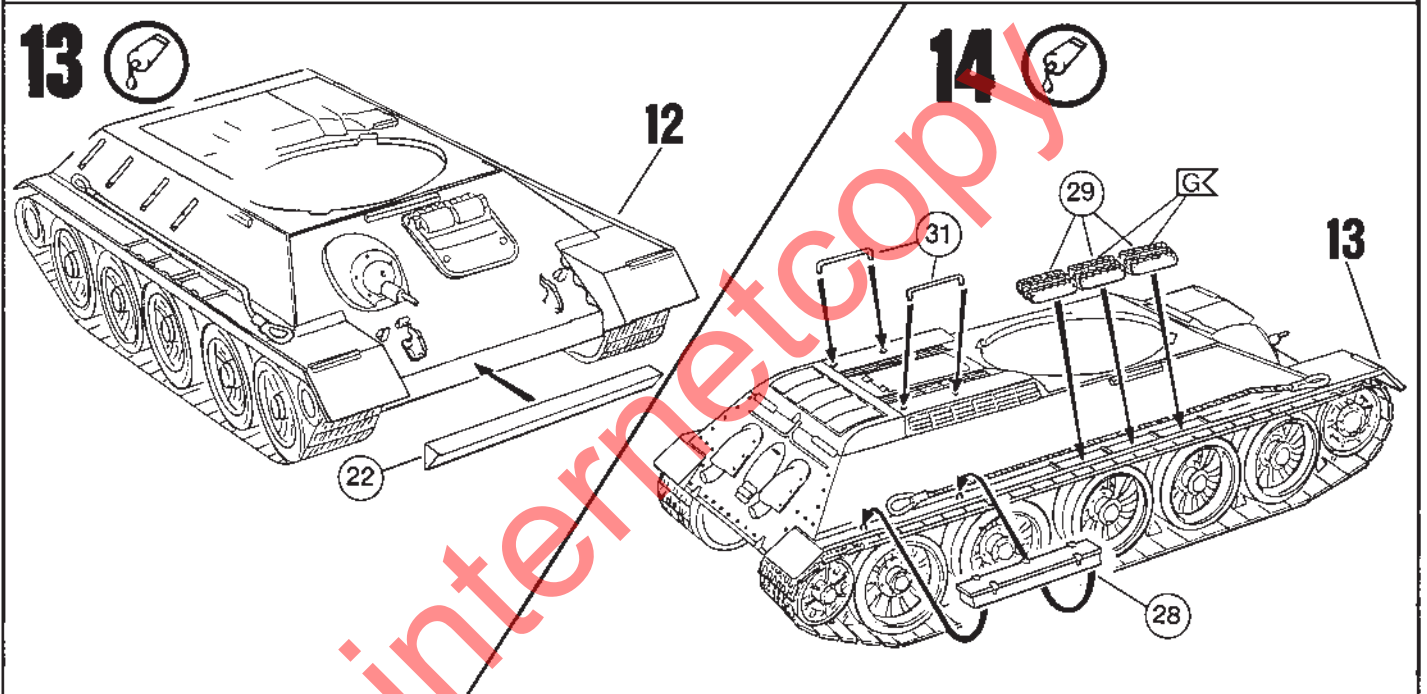
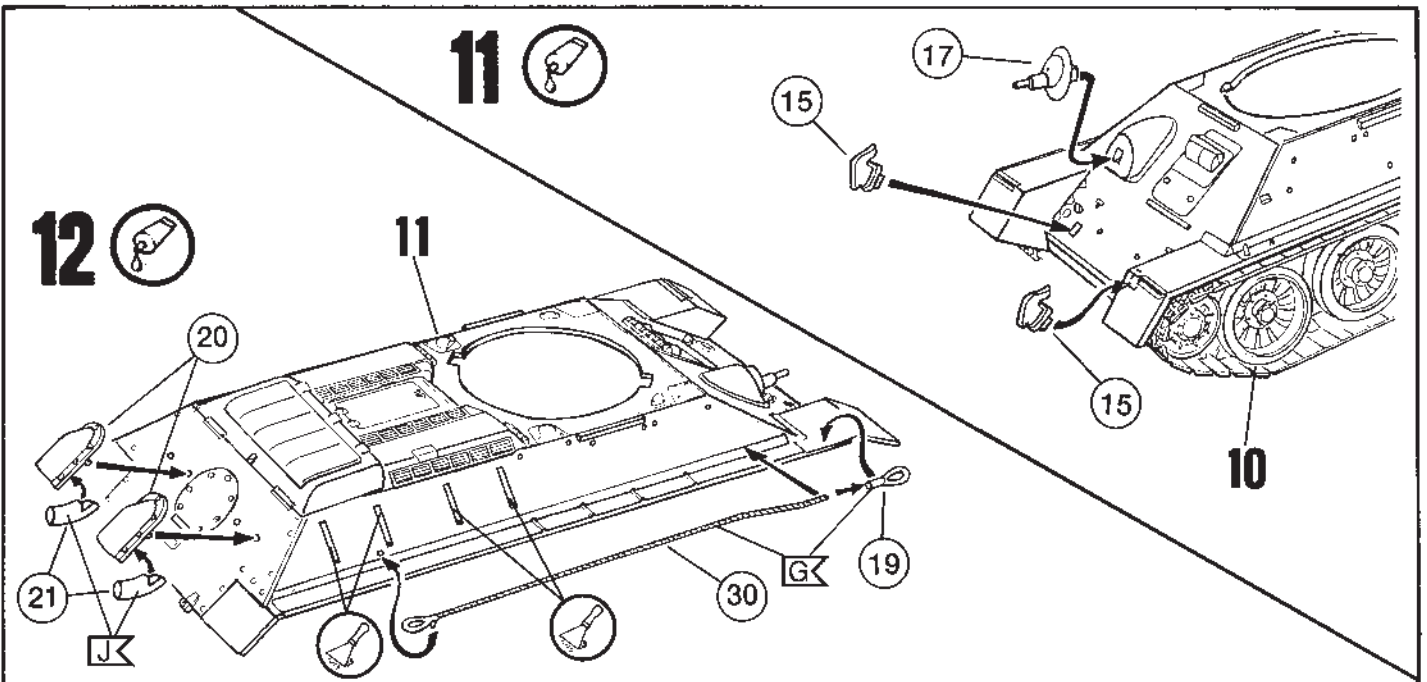

17 

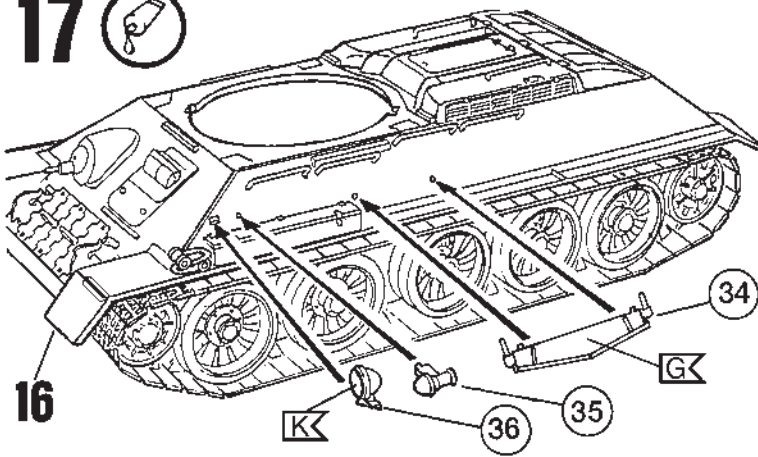

18 

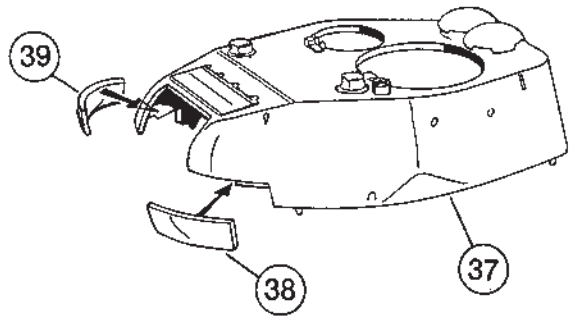

19 

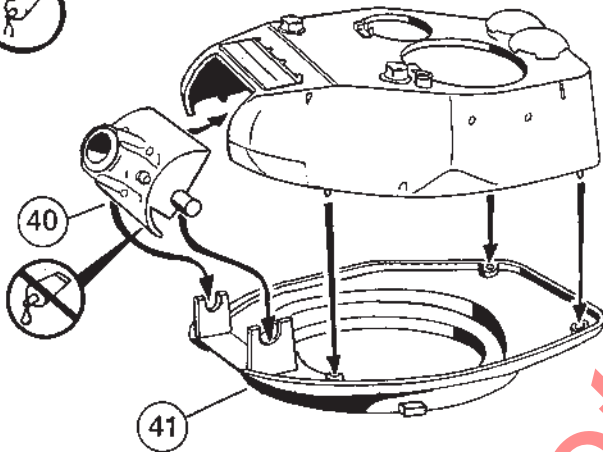

20 

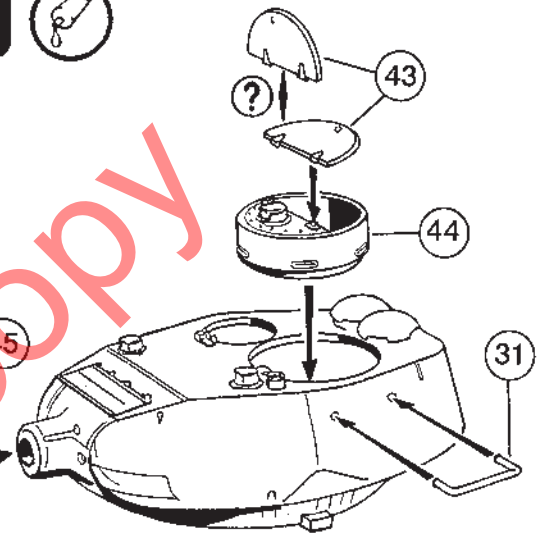

21 

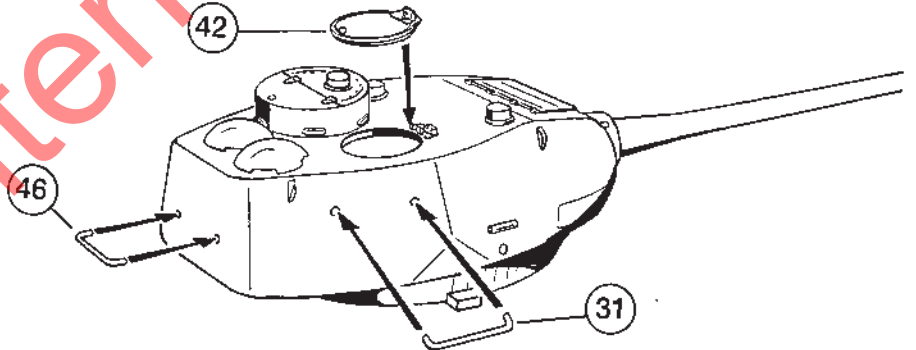

22 

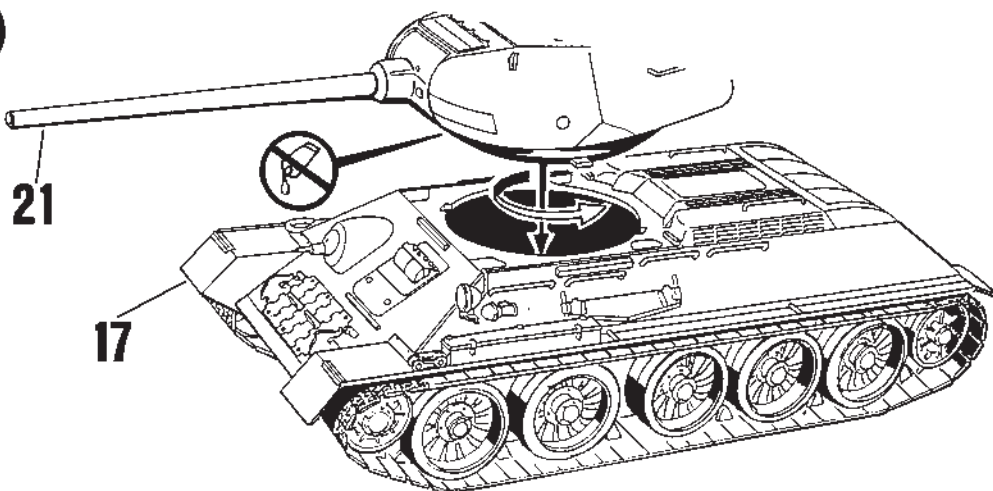

23



"17", unknown unit, Red Army, Stalingrad, winter 1942-43

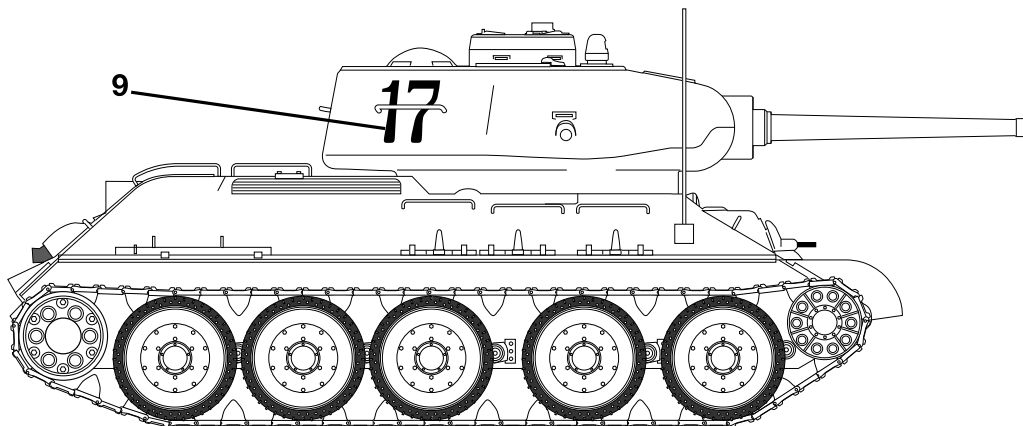
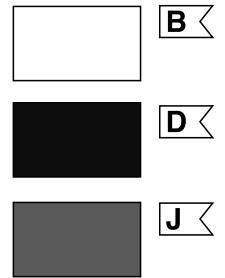
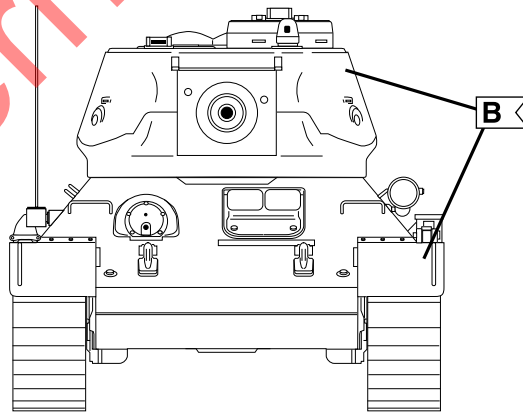
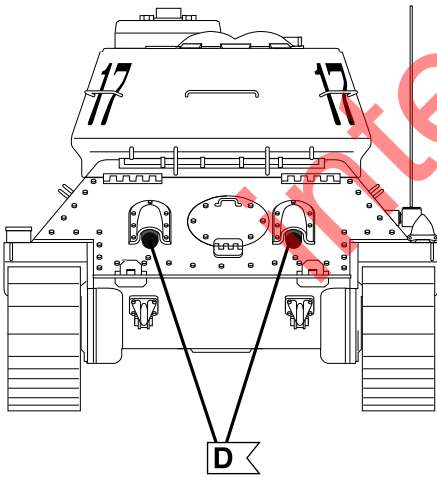
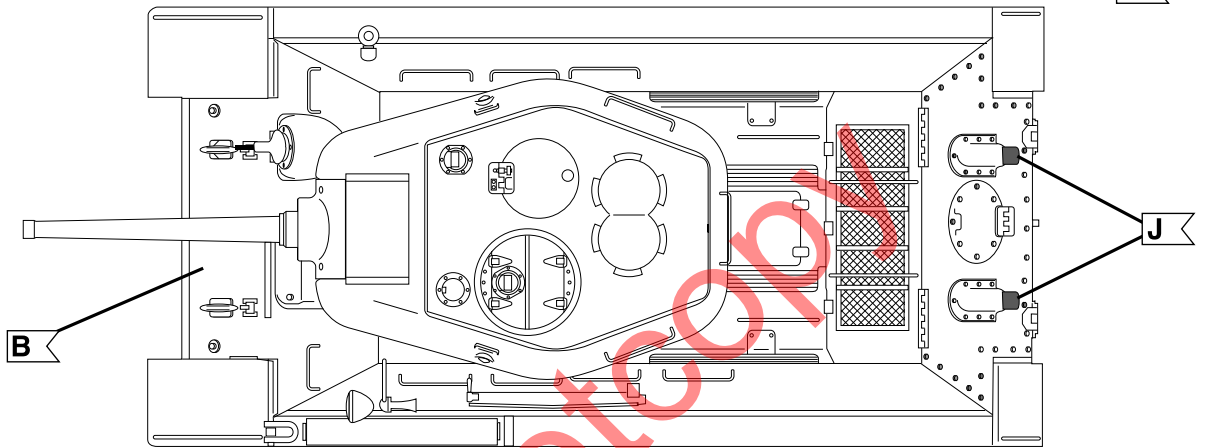
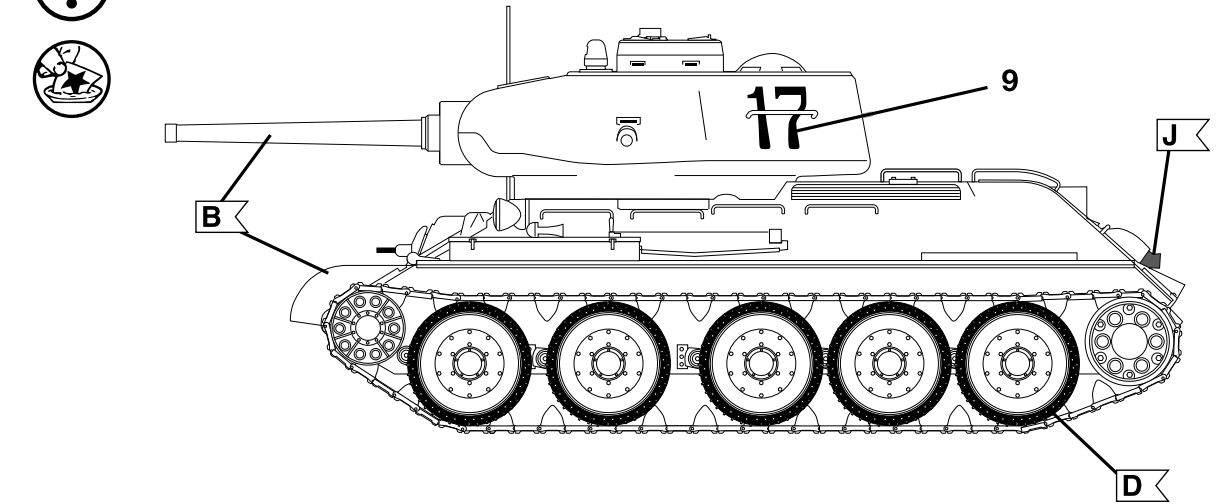

24



"For Stalin", unknown unit, Red Army, Stalingrad, autumn 1942

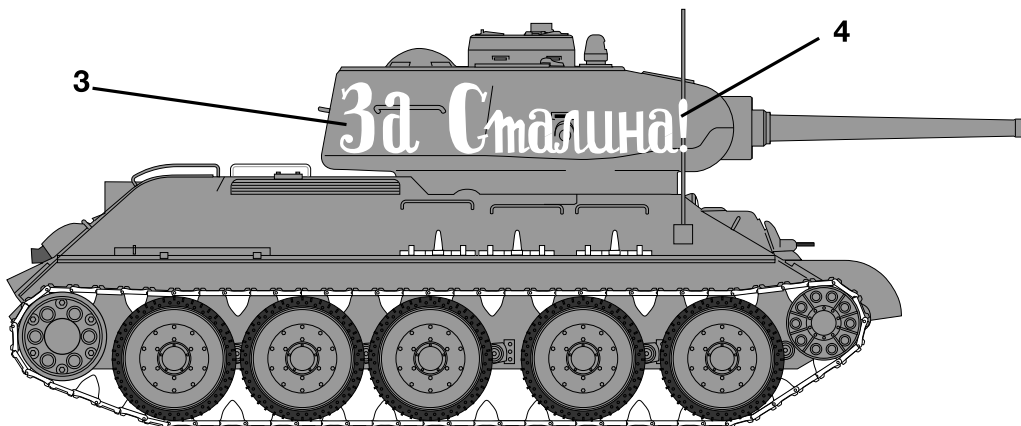
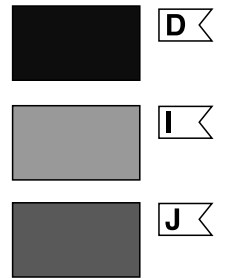
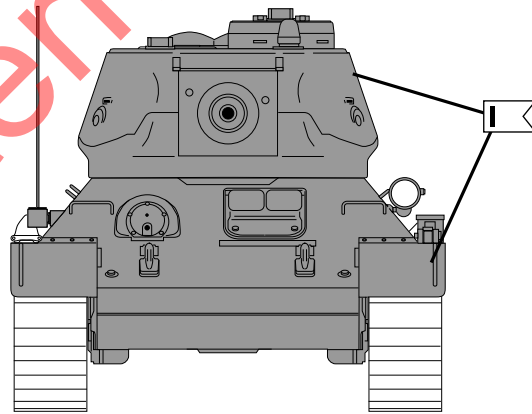
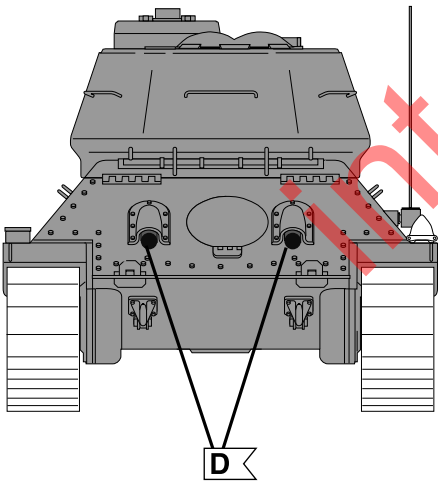
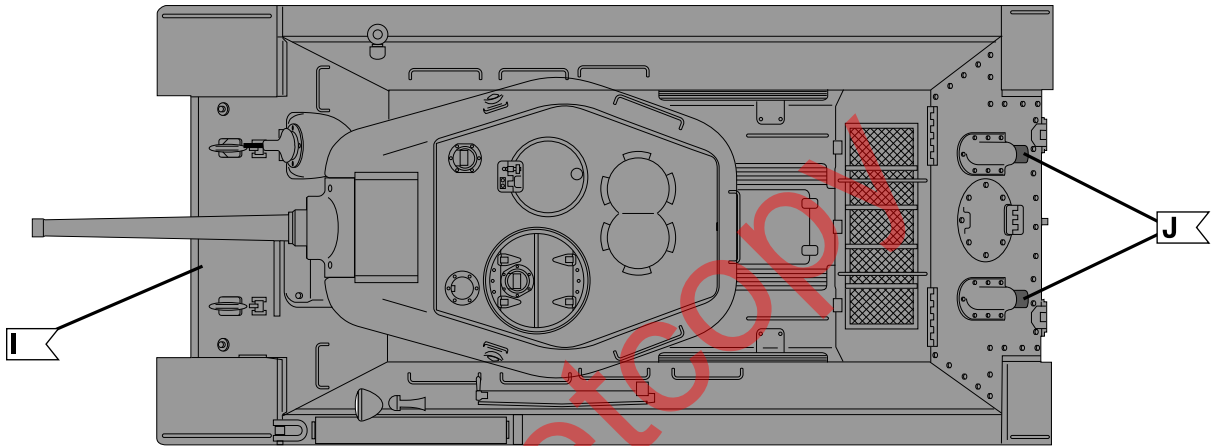
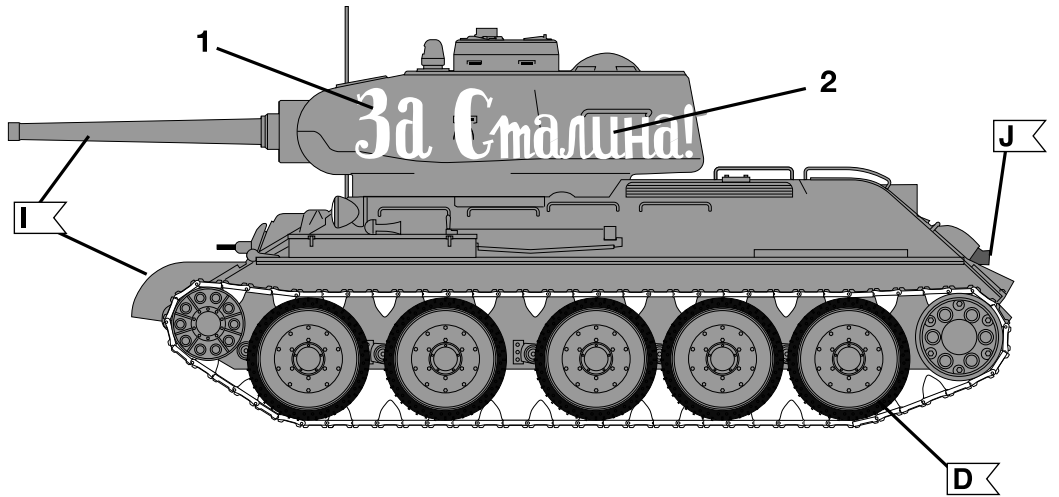

Für originalgetreue Bemalung empfehlen wir Revell-Farben. Um einen gut haftenden Farbauftrag zu gewährleisten, sollten die Figuren vor dem Bemalen mit Reinigungsmittel gewaschen (entfettet) werden. Aufgrund der geringen Größe sind die Figuren nicht für Kinder unter 5 Jahren geeignet.

We recommend Revell paints for an authentic colour finish of the figures. To ensure optimum adhesion of the coats of paint, the figures should be washed (degreased) in detergent before painting. Their small size makes the figures unsuitable for children under 5 years of age.

Pour une bonne fidélité des couleurs, nous recommandons les peintures Revell. Avant de peindre les personnages, les laver (dégraisser) avec un produit de nettoyage afin de garantir une bonne adhérence de la peinture. Du fait de leurs dimensions réduites, les figurines ne conviennent pas pour les enfants de moins de 5 ans.

Voor natuurgetrouwe beschildering bevelen wij de Revell-verven aan. Om een goed hechtende verflaag te waarborgen, moeten de figuren voor het beschilderen met een reinigingsmiddel

gewassen (ontvet) worden. Op grond van de geringe grootte zijn de figuren niet voor kinderen beneden de 5 jaar geschikt.

Per una colorazione originale consigliamo i colori Revell. Per garantire una buona adesione dei colori, le figurine dovrebbero essere trattate (sgrassate) con un detersivo prima della colorazione. A causa delle loro piccole dimensioni, le figurine non sono consigliabili per bambini sotto i 5 anni.

Para unos colores fieles al original recomendamos el uso de pinturas Revell. Para conseguir una buena adherencia de la pintura, las figuras deberían ser desengrasadas con un producto de limpieza antes de ser pintadas. Debido a su reducido tamaño, las figuras no son aptas para niños menores de 5 años.

För en originaltrogen bemålning rekommenderar vi Revellfärger. För att färgen garanterat ska fastna bra, bör figurerna tvättas (avfettas) med rengöringsmedel innan de bemålats. På grund av storleken är figurerna inte lämpliga för barn under 5 år.

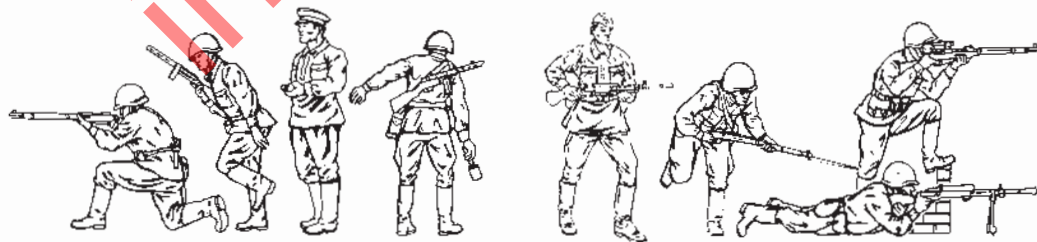
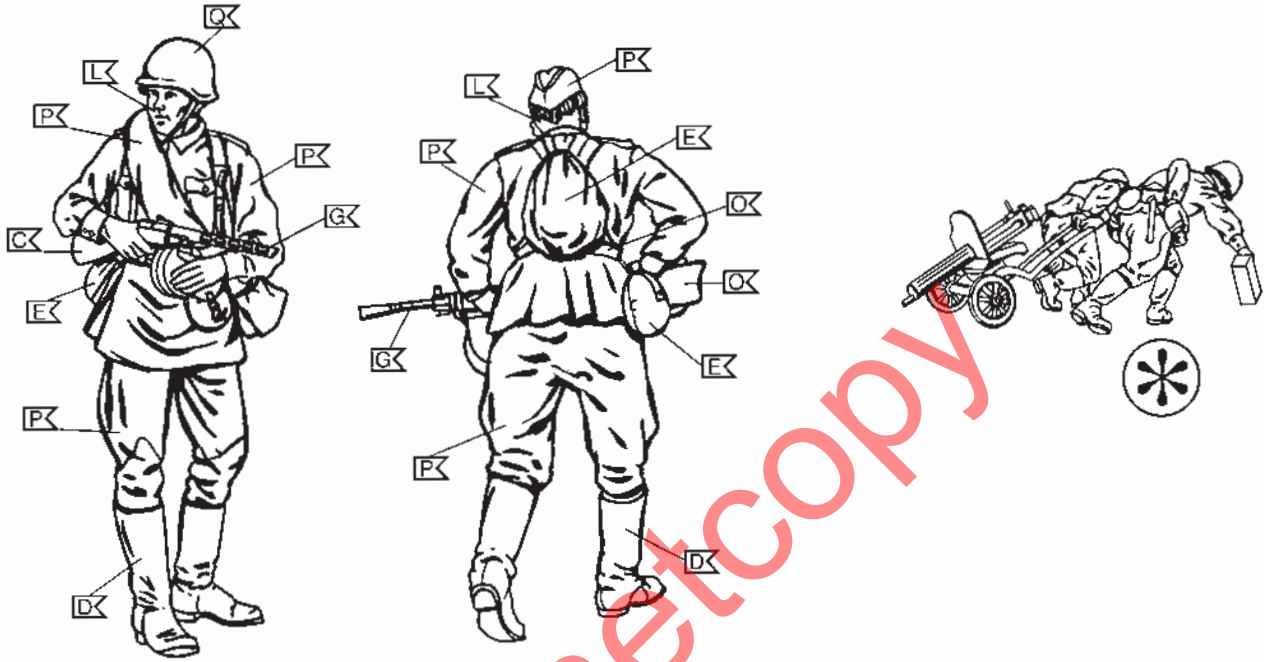

Pz.Kpfw. III & German Infantry

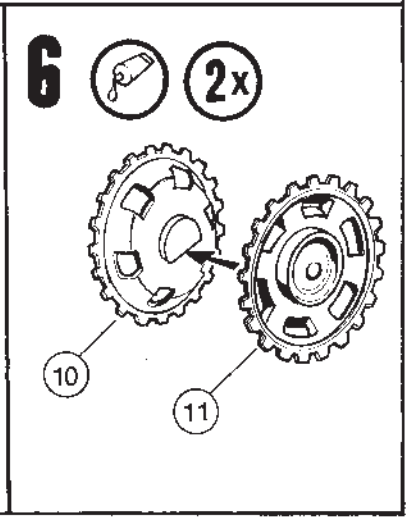
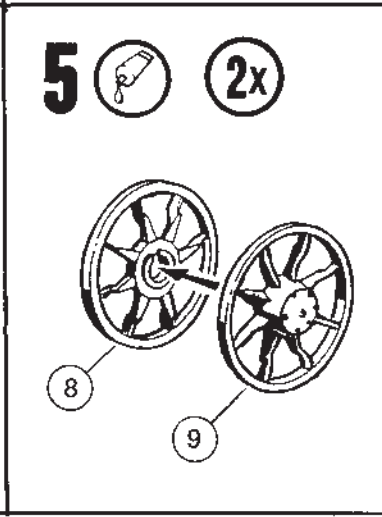
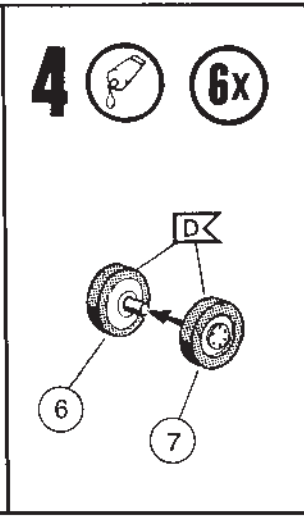
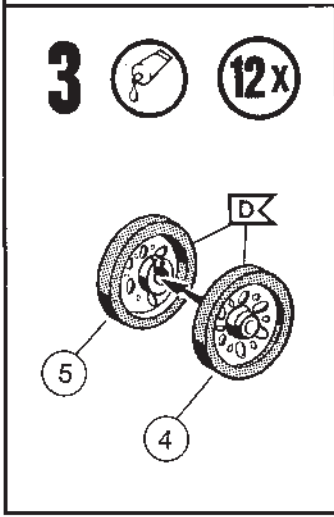
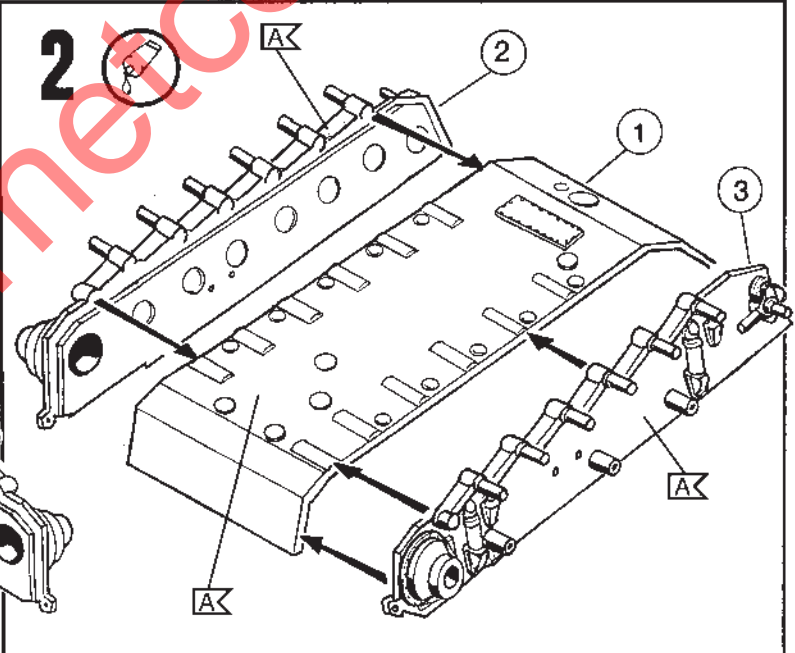
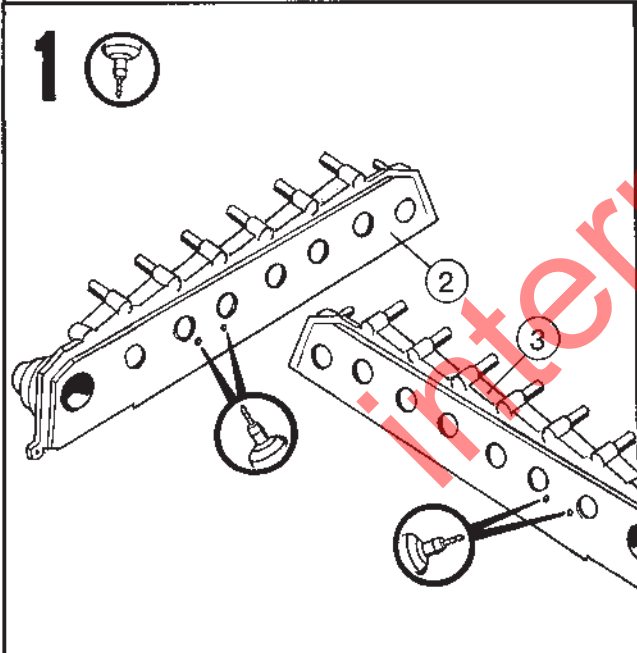
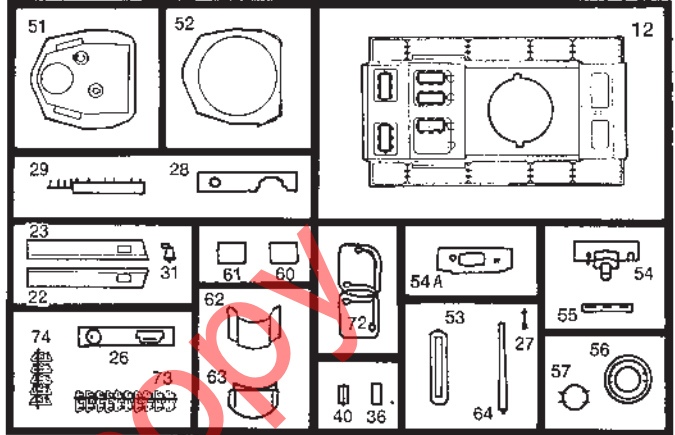
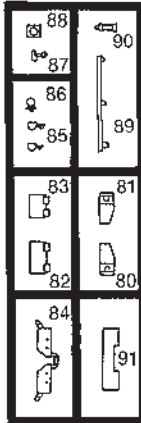
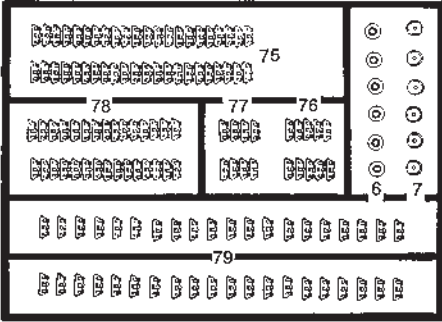
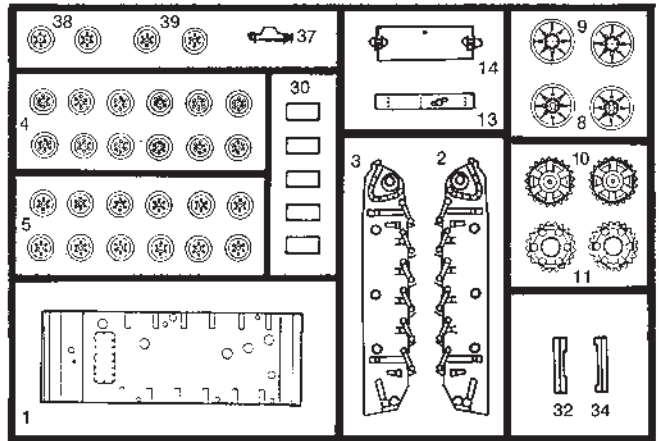

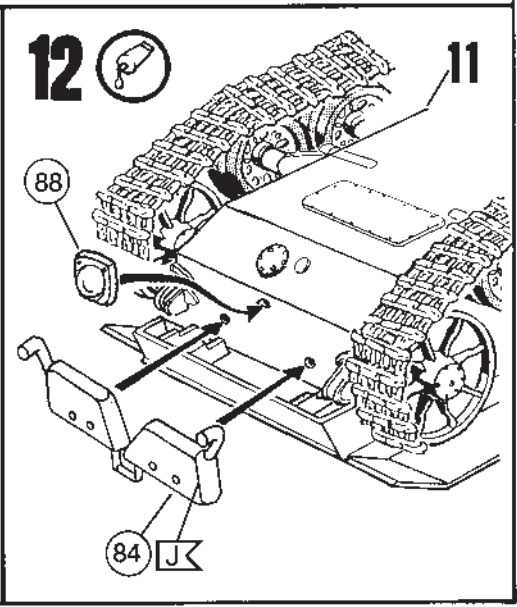
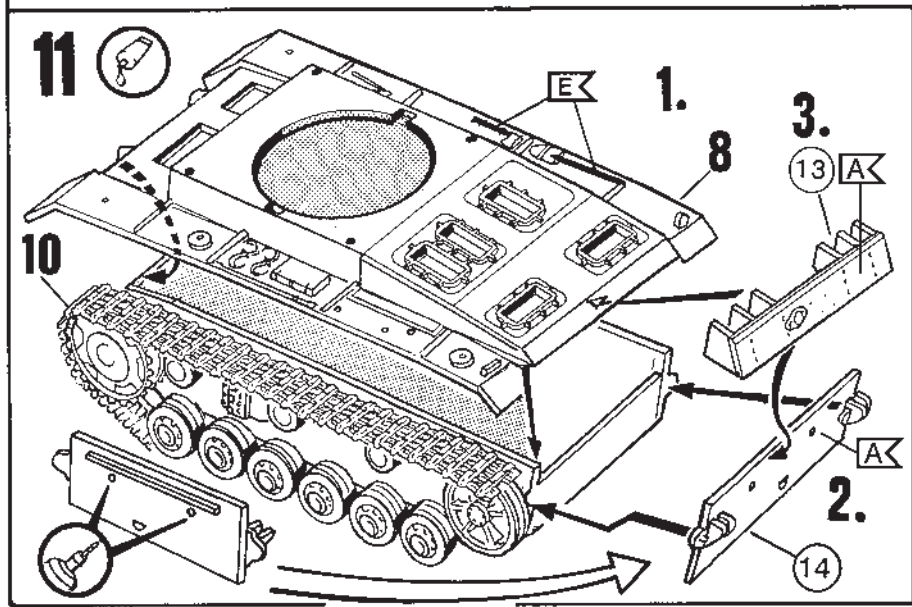
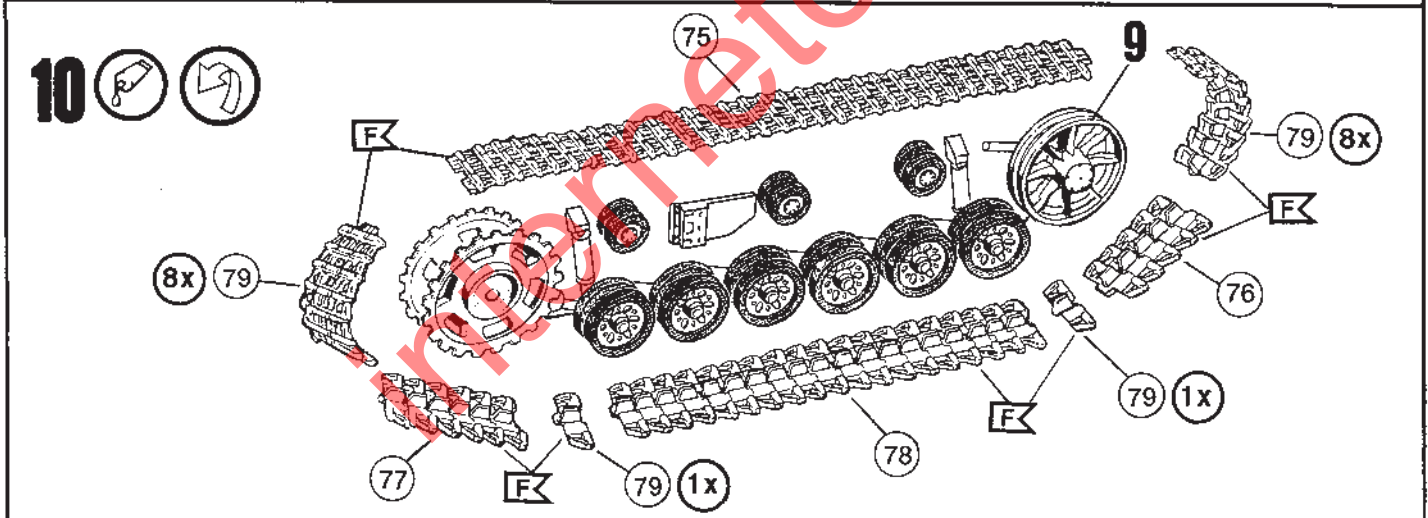
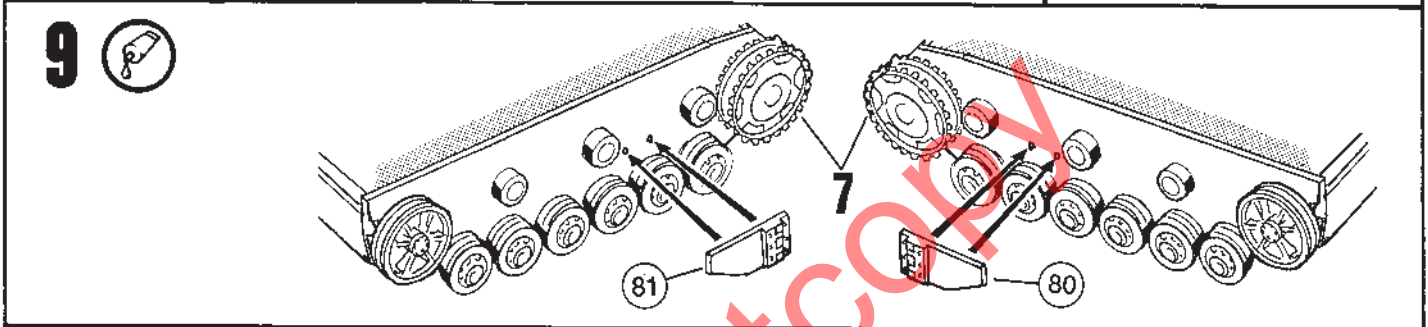
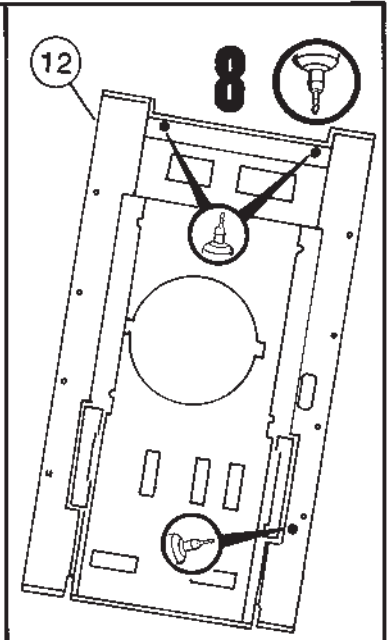
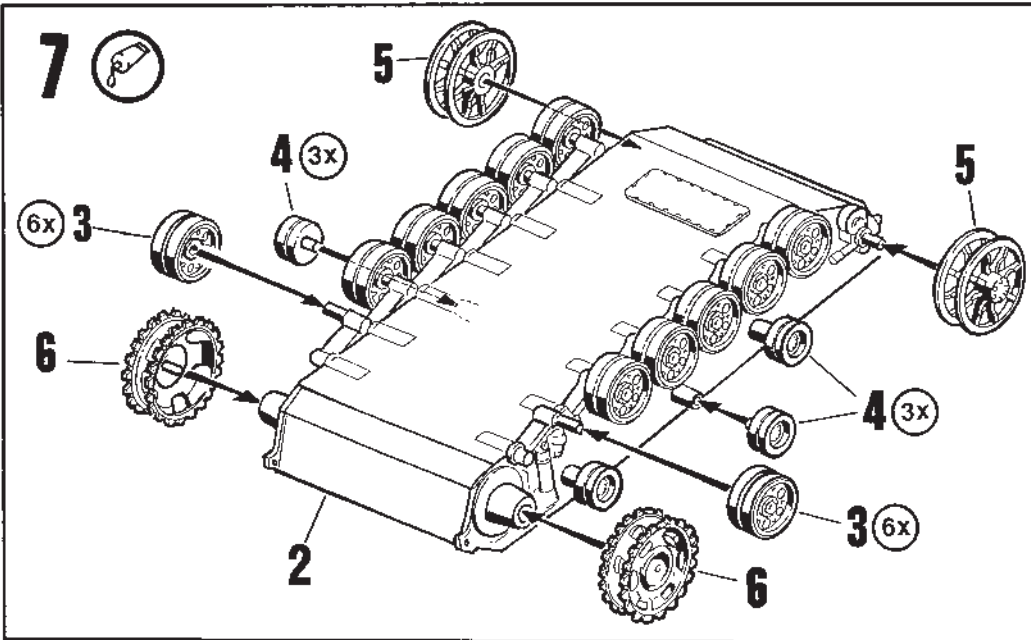

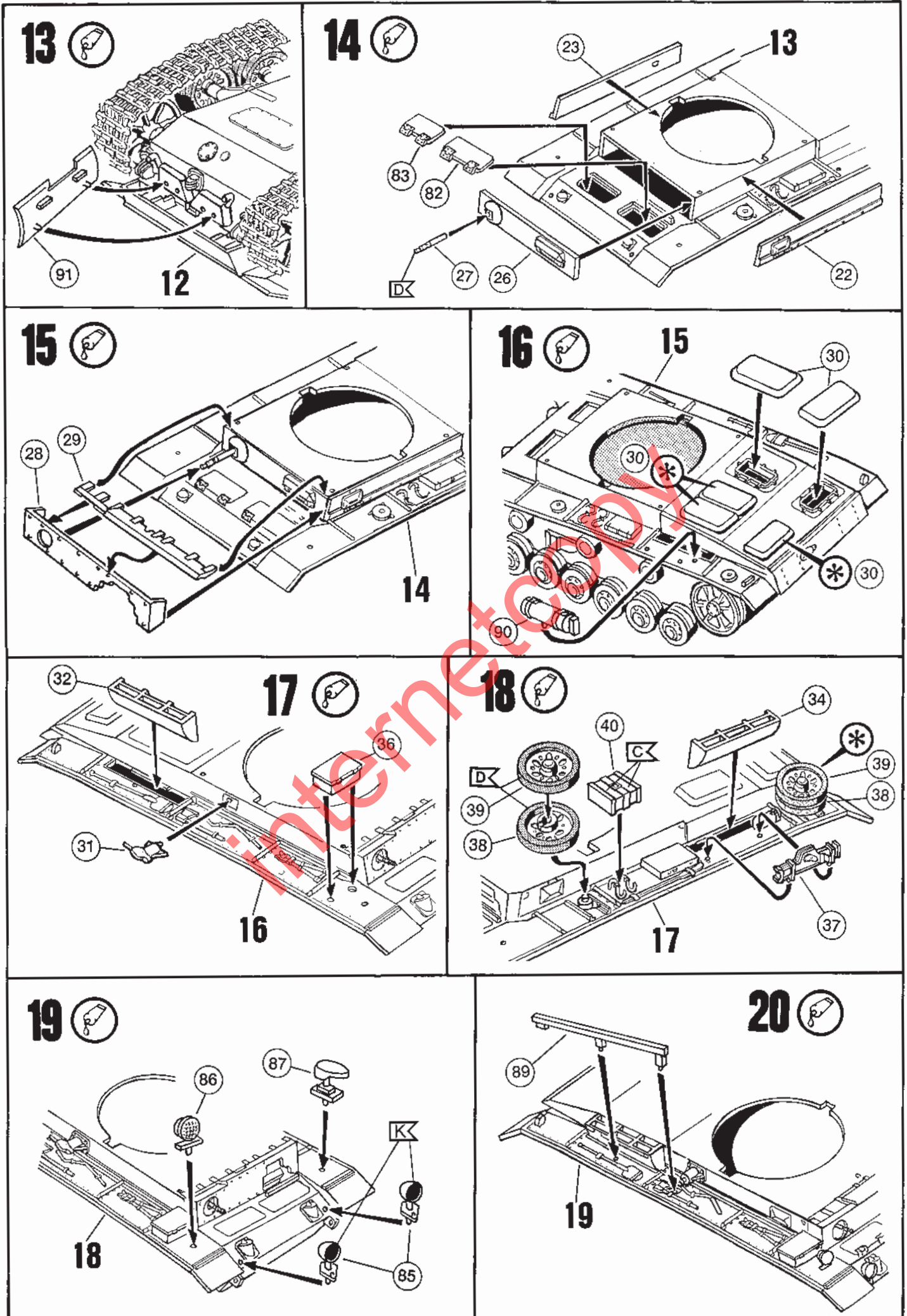

21

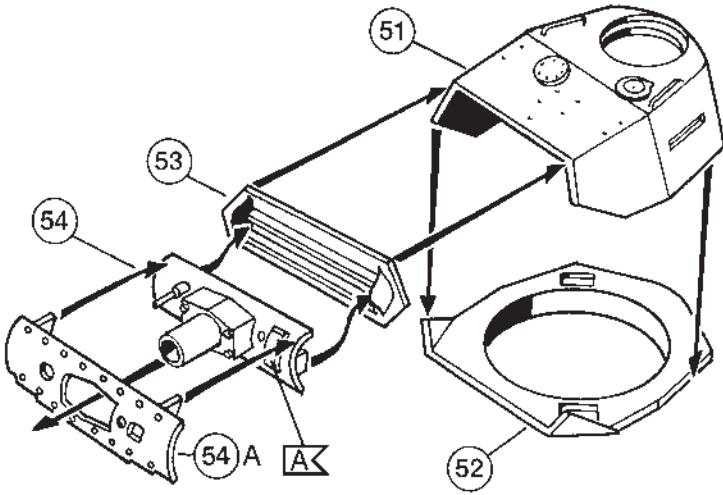

22

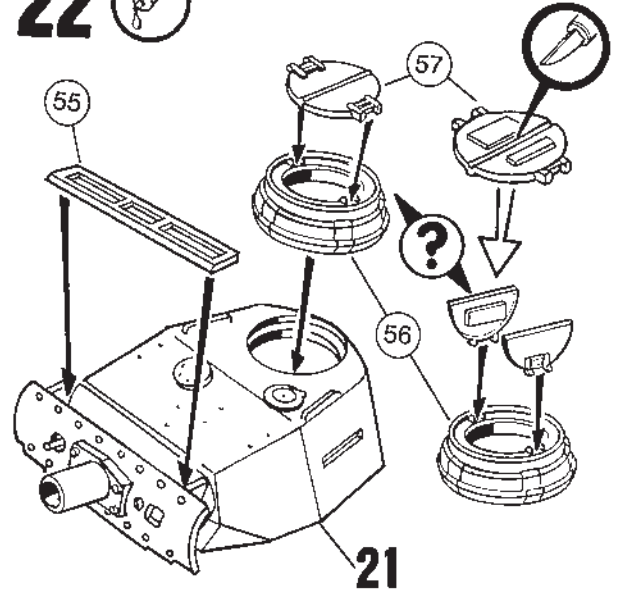

23

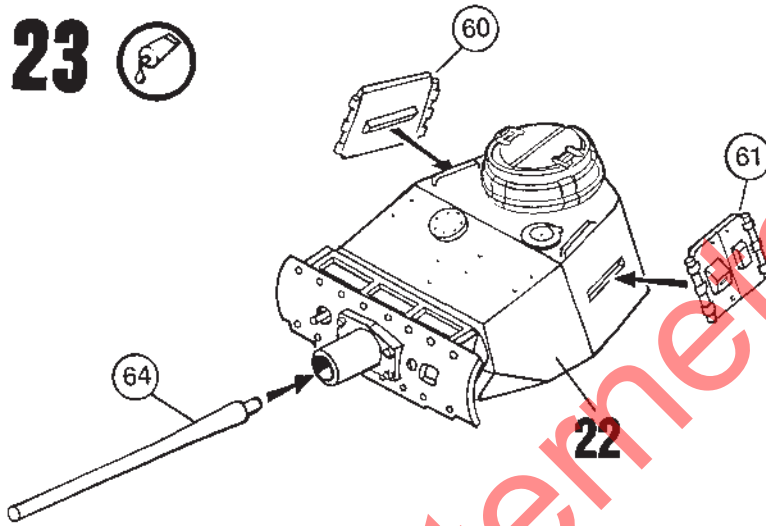

24

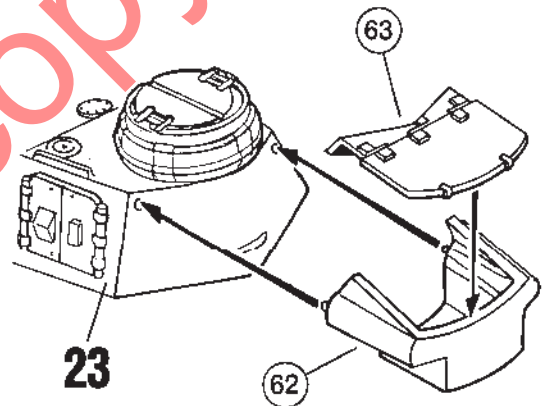

25

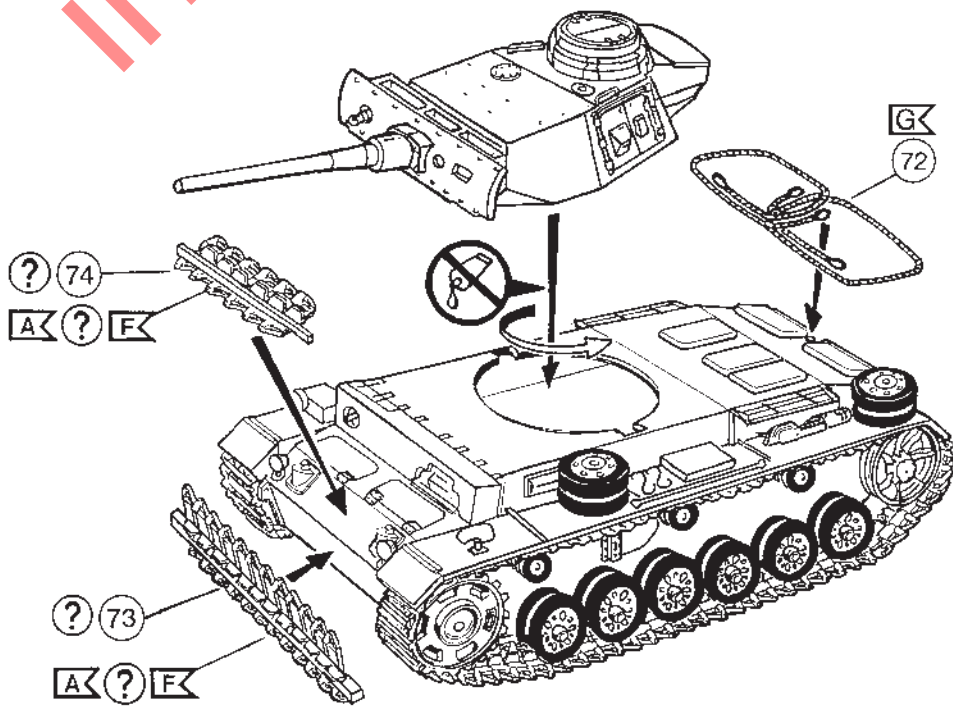

26



"111", 16. Pz.-Div., Stalingrad, winter 1942-43

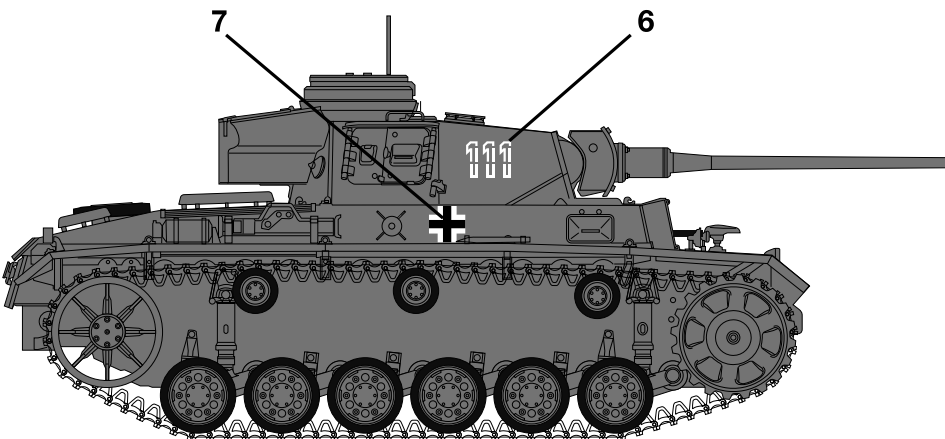
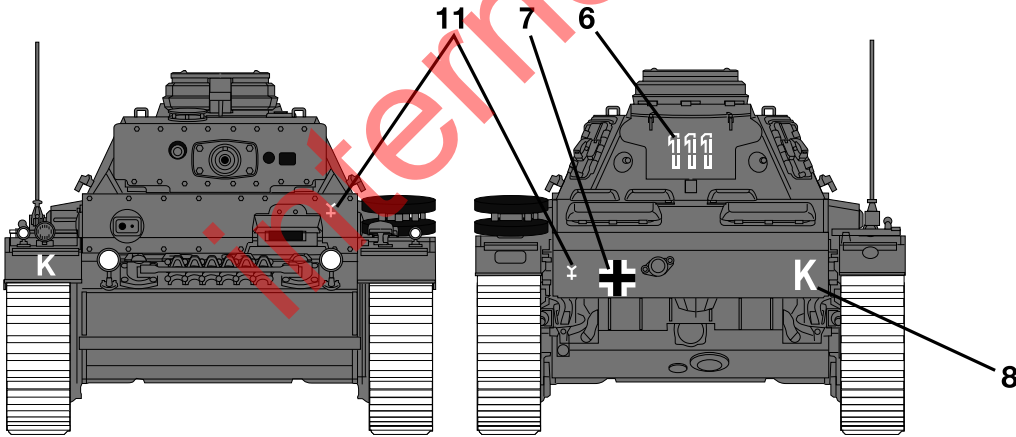
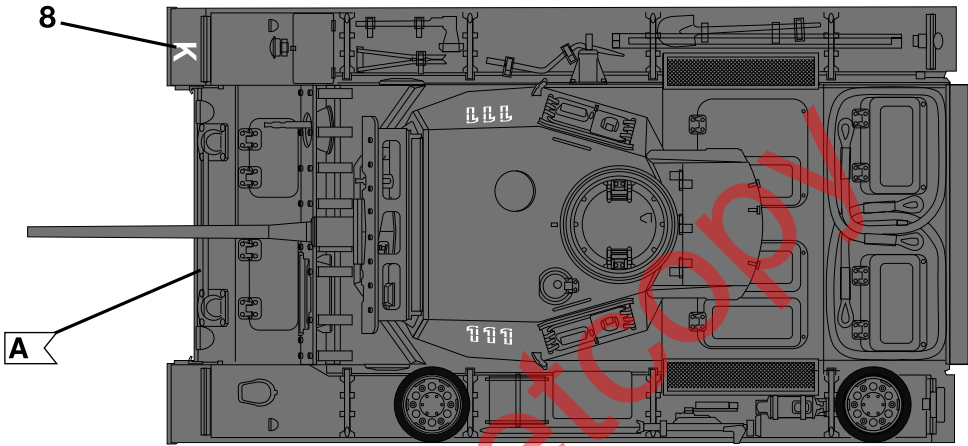
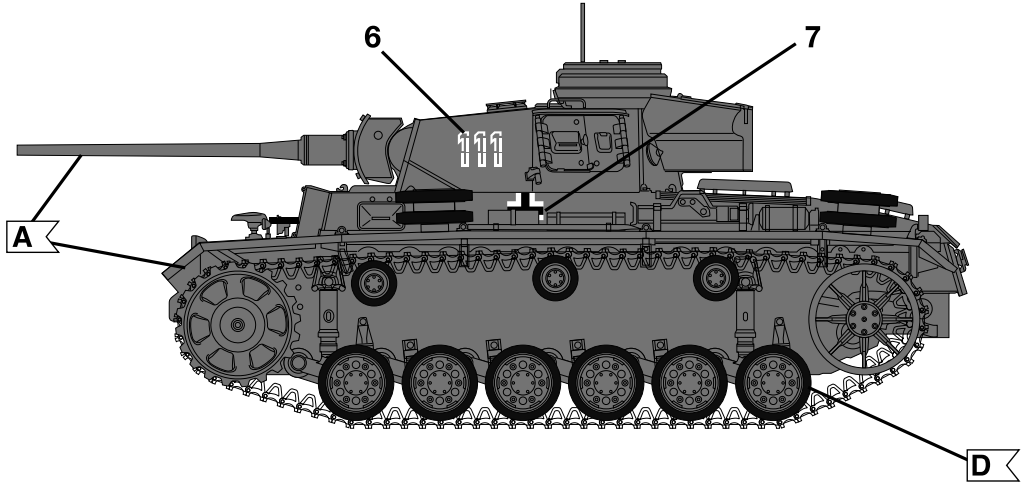

27



"14", Pz.Rgt.2, 16. Pz.-Div., Stalingrad, autumn 1942

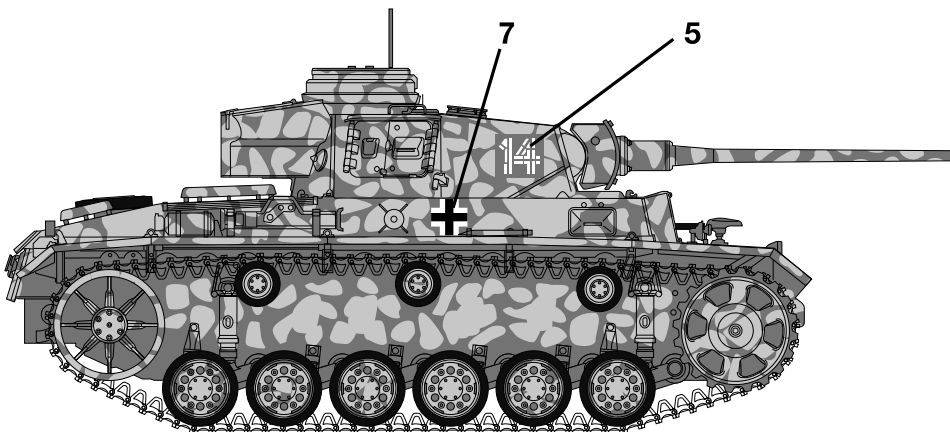
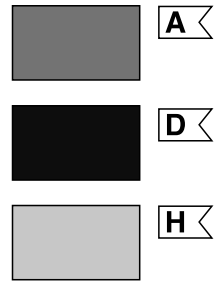
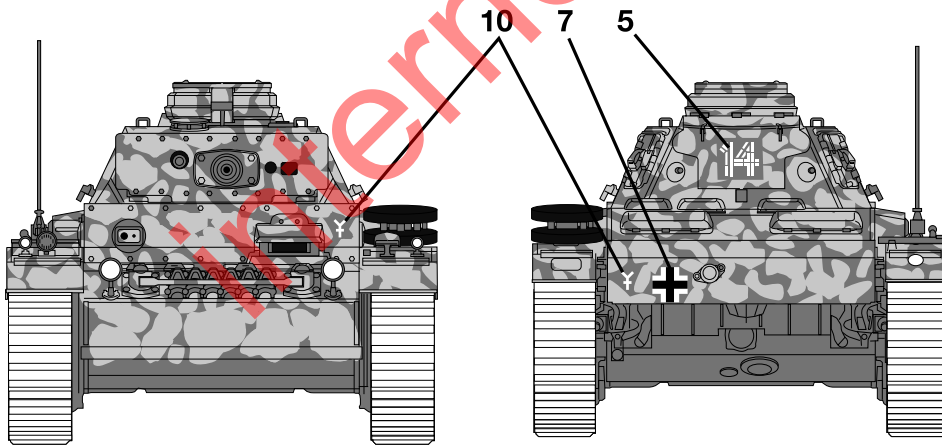
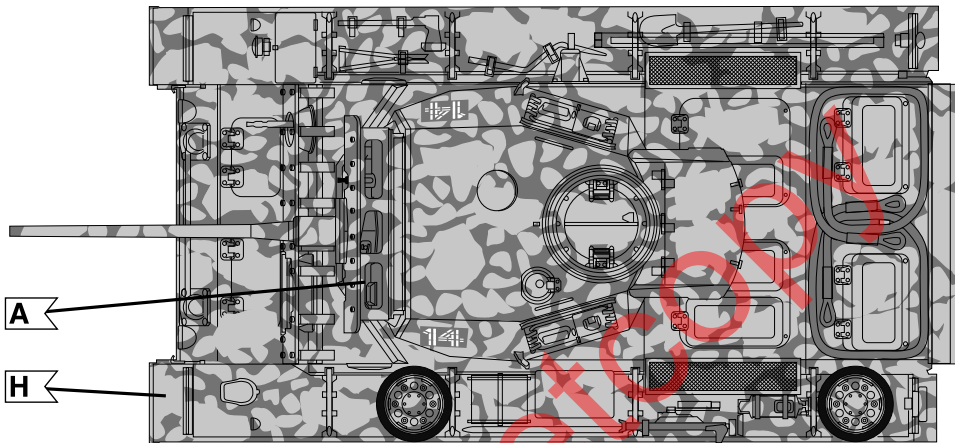
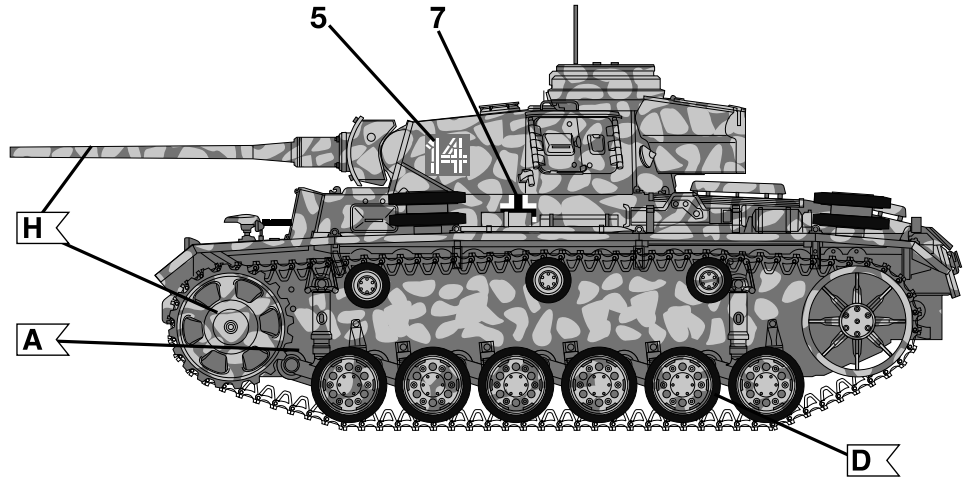

Für originalgetreue Bemalung empfehlen wir Revell-Farben. Um einen gut haftenden Farbauftrag zu gewährleisten, sollten die Figuren vor dem Bemalen mit Reinigungsmittel gewaschen (entfettet) werden. Aufgrund der geringen Größe sind die Figuren nicht für Kinder unter 5 Jahren geeignet.

We recommend Revell paints for an authentic colour finish of the figures. To ensure optimum adhesion of the coats of paint, the figures should be washed (degreased) in detergent before painting. Their small size makes the figures unsuitable for children under 5 years of age.

Pour une bonne fidélité des couleurs, nous recommandons les peintures Revell. Avant de peindre les personnages, les laver (dégraisser) avec un produit de nettoyage afin de garantir une bonne adhérence de la peinture. Du fait de leurs dimensions réduites, les figurines ne conviennent pas pour les enfants de moins de 5 ans.

Voor natuurgetrouwe beschildering bevelen wij de Revell-verven aan. Om een goed hechtende verflaag te waarborgen, moeten de figuren voor het beschilderen met een reinigingsmiddel

gewassen (ontvet) worden. Op grond van de geringe grootte zijn de figuren niet voor kinderen beneden de 5 jaar geschikt.

Per una colorazione originale consigliamo i colori Revell. Per garantire una buona adesione dei colori, le figurine dovrebbero essere trattate (sgrossate) con un detersivo prima della colorazione. A causa delle loro piccole dimensioni, le figurine non sono consigliabili per bambini sotto i 5 anni.

Para unos colores fieles al original recomendamos el uso de pinturas Revell. Para conseguir una buena adherencia de la pintura, las figuras deberían ser desengrasadas con un producto de limpieza antes de ser pintadas. Debido a su reducido tamaño, las figuras no son aptas para niños menores de 5 años.

För en originaltrogen bemålning rekommenderar vi Revellfärger. För att färgen garanterat ska fastna bra, bör figurerna tvättas (avfettas) med rengöringsmedel innan de bemålats. På grund av storleken är figurerna inte lämpliga för barn under 5 år.

