



## PzKpfw. IV Ausf. H

Der Panzerkampfwagen IV bildete das Rückgrat der deutschen Panzerverbände im Zweiten Weltkrieg. Vom ihm wurden in der Zeit zwischen 1933 und 1945 größere Stückzahlen hergestellt als von jedem anderen deutschen Kampfpanzer dieser Zeit. Die Ausführung H, die erstmals mit Seitenschürzen zur Erhöhung des Panzerschutzes versehen war, wurde von 1943 bis 1944 gebaut. Die Hauptbewaffnung bestand aus der 75 cm KwK 40 L/48, die eine gute Durchschlagsleistung aufwies. Zusätzlich waren je ein im Wannenbug und achsparallel zur Kanone eingebautes MG 34 vorhanden. Von einem V-12-Zylinder Maybach HL120TRM Ottomotor mit 300 PS Höchstleistung angetrieben, erreichte das Fahrzeug bei einem Gefechtsgewicht von knapp 26.000 kg eine Höchstgeschwindigkeit von bis zu 38 km/h. Die fünfköpfige Besatzung bestand aus Kommandant, Richtschütze, Ladeschütze, Funker und Fahrer.

## PzKpfw. IV Ausf. H

The armoured fighting vehicle PzKpfw. IV formed the backbone of the German tank units in World War II. Between 1933 and 1945 it was built in greater numbers than any other German battle tank of the period. The H version, which for the first time was equipped with side skirts to increase armoured protection, was built from 1943 to 1944. The main armament consisted of the 75 mm KwK 40 L/48 gun, which had a good penetration capacity. In addition there was one MG 34 machine gun built into the front of the hull and one coaxial to the cannon. Driven by a 300 hp V-12 Maybach HL120TRM petrol engine, the vehicle developed a maximum speed of 38 km/h with a combat weight of just 26,000 kg. The five man crew comprised commander, gunner, loader, radio operator and driver.

**Form hergestellt und im Eigentum von Revell GmbH & Co. KG. Widerrechtliche Nachahmungen werden gerichtlich verfolgt.**

Ce produit est propriété de la société Revell GmbH & Co. KG. Toute utilisation ou duplication frauduleuse fera l'objet de poursuites en justice.

**Modelado y en propiedad de Revell GmbH & Co. KG. Imitaciones ilícitas serán perseguidas por la ley.**

Forma prodotta dalla Revell GmbH & Co. KG. e di proprietà della stessa impresa, la quale procederà legalmente contro ogni imitazione abusiva.

**Malli on Revell GmbH & Co. KG. valmistama ja omaisuutta. Laittomaan kopiointiin tullaan puuttamaan oikeudellisin toimin.**

Formen er produsert og eies av Revell GmbH & Co. KG. Etterligning uten tillatelse vil bli gjenstand for rettslig forfølgelse.

Produkcja i prawa własności firmy Revell GmbH & Co. KG. Nielegalne podrabianie jest zabronione pod odpowiedzialnością sądową.

**Model, Revell GmbH & Co. KG. firmasının mülkiyeti altında imal edilmiştir. Kanuna aykırı taklitler mahkemece takip edilecektir.**

A forma előállítója és a tulajdonjog birtokosa a Revell GmbH & Co. KG. A jogellenes utánzatokat és hamisítványokat bíróságilag üldözik, üldözik.

Mould manufactured by and property of Revell GmbH & Co. KG. Illegal imitations are subject to prosecution.

**Vorm vervaardigd door en eigendom van Revell GmbH & Co. KG. Onrechtmatige nabootsingen worden gerechtelijk vervolgd.**

Formas produzidas e de propriedade da Revell GmbH & Co. KG. Cópias não autorizadas serão processadas juridicamente como determinado na lei.

**Modellen tillverkad av och tillhör Revell GmbH & Co. KG. All kopiering beivras enligt lagen om upphovsrätt.**

Formen er fremstillet af Revell GmbH & Co. KG. som også har ejendomsret. Lovstridige efterligninger sagsøges.

**Μοδελή εγερτολενα ν ιαλετες οςβεταςνεοσναοις φηρμης Revell GmbH & Co. KG. Προτινωζακονομης ποδελλης πρσελυοιτας ν ουδελιομ ποραιοε.**

Η μοδελή κατασκευάστηκε και περιήλθε στην ιδιοκτησία της Revell GmbH & Co. KG. Οι παράνομες αντιγραφές θα καταδιώκονται δικαστικά.

Tvar byl vytvořen firmou Revell GmbH & Co. KG. a je jejím vlastnictvím. Proti nezákonným napodobením se bude postupovat soudní cestou.

Forma je proizvedena in je vlasništvo Revell GmbH & Co. KG. Neovlašćene kopije bodo pravno kažnjene.



# Verwendete Symbole / Used Symbols

Bitte beachten Sie folgende Symbole, die in den nachfolgenden Baustufen verwendet werden.

**Veillez noter les symboles indiqués ci-dessous, qui sont utilisés dans les étapes suivantes du montage.**

Sivance tener en cuenta los símbolos facilitados a continuación, a utilizar en las siguientes fases de construcción.

**Si prega di fare attenzione ai seguenti simboli che vengono usati nei susseguenti stadi di costruzione.**

Huomioi seuraavat symbolit, joita käytetään seuraavissa kokoonsovitusvaiheissa.

**Legg merke til symbolene som benyttes i monteringsstribene som følger.**

Proszę zwracać na następujące symbole, które są użyte w poniszszych etapach montażowych

**Daha sonrakı montaj basamaklarında kullanılabacak olan, aşağıdaki sembollere lütfen dikkat ediniz.**

Kérjük, hogy a következő szimbólumokat, melyek az alábbi építési fokokban alkalmazásra kerülnek, vegyétek figyelembe.

Please note the following symbols, which are used in the following construction stages.

**Neem a.u.b. de volgende symbolen in acht, die in de onderstaande bouwfasen worden gebruikt.**

Por favor, preste atenção aos símbolos que seguem pois os mesmos serão usados nas próximas etapas de montagem.

**Observer: Nedanstående piktogram används i de följande arbetsmomenten.**

Lag venligst märke til følgende symboler, som benyttes i de følgende byggestadier.

**Покажітьте, обретьте внимание на следующие символы, которые используются в последующих операциях сборки.**

Παρακάτω προέξτε τα παρακάτω σύμβολα, τα οποία χρησιμοποιούνται στις παρακάτω βαθμίδες συναρμολόγησης.

**Dbejte prosim na dále uvedené symboly, které se používají v následujících konstrukčních stupních.**

Prosimo za Vašu pozornost na sledeće simbole ki se uporabljajo v naslednjih korakih gradbe.



Abziehbild in Wasser einweichen und anbringen  
Soak and apply decals  
Mouiller et appliquer les décalcomanies  
Transfer in water even laten weken en aanbrengen  
Remojat y aplicar las calcomanías  
Pôr de molho em água e aplicar o decalque  
Immergere in acqua ed applicare decalcomanie  
Blöt och fäst dekalerna  
Kostuta siirtokuvaa vedessä ja aseta paikalleen  
Fukt motivet i varmt vatt og for det over på modellen  
Dypp bildet i vann og sett det på  
Переводную картинку намочить и нанести  
Zmęczyć kalkomanie w wodzie a następnie nakleić  
Βουτήξτε τη χαλκομανία στο νερό και τοποθετήστε τη  
Çikartmayı suda yumuşatın ve koyun  
Obtisk namočite ve vodě a umistěte  
a matrică în apă caldă și felhelyezni  
Preslikajte potopiti v vodo in zatem nanašati



Zur Anbringung der Abziehbilder empfohlen  
Recommended for affixing the decals  
Recommandé pour l'application des décalcomanies  
Aanbevelen voor het aanbrengen van de transfers  
Recomendado para fijar las calcas  
Posição recomendada para aplicar os decalques  
Raccomandato per applicare le decalcomanie  
Rekommenderas för montering av dekaler  
Αρμόδια για το πάστωμα και placement of decals  
Рeкoмeндyєтcя иcпoлзoвaть для фиксации переводных картинок на поверхности модели  
Zalecane do nanoszenia kalkomanii  
Συνιστάται για την επικόλληση των ετικετών.  
Dekalerin yapıştırılmasında kullanılması tavsiye edilir  
Připravek na zlepšení přilnavosti obtisků  
Matrica lágyító  
Pporočljivo za pritrjevanje nalepk  
Oporočané na zlepšenie prilnavosti nálepiek  
RECOMANDAT PENTRU APLICAREA ACTIVILURILOR  
Подходящо за фиксация на картинки върху повърхността на модела



Kleben  
Glue  
Coller  
Lijmen  
Engomar  
Colar  
Incollare  
Limmas  
Limmaa  
Limes  
Lim  
Κлеить  
Przykleić  
κόλλημα  
Yapıştırma  
Lepeni  
ragasztani  
Leptiti

Nicht kleben  
Don't glue  
Ne pas coller  
Niet lijmen  
No engomar  
Não colar  
Non incollare  
Limmas ej  
Älä limmaa  
Skal IKKE limes  
Ikke lim  
Не клеить  
Nie przyklejać  
μη κολλάτε  
Yapıştırmayın  
Nelepit  
nem szabad ragasztani  
Ne leptiti

Wahlweise  
Optional  
Facultatif  
Naar keuze  
No engomar  
Alternado  
Facultativo  
Valfritt  
Valtuohtoisesti  
Valgrítt  
Valfrítt  
Ha valbor  
Do wyboru  
εναλλακτικά  
Seçmeli  
Voliteine  
tetszés szerint  
način izbire

Anzahl der Arbeitsgänge  
Number of working steps  
Nombre d'étapes de travail  
Het aantal bouwstappen  
Número de operaciones de trabajo  
Número de etapas de trabalho  
Numero di passaggi  
Antal arbetsmoment  
Työvaiheiden lukumäärä  
Antall arbeidstrinn  
Antall arbeidstrinn  
Количество операций  
Liczba operacji  
αριθμός των εργασιών  
İş safhalarının sayısı  
Počet pracovnicích operací  
a munkafolyamatok száma  
Štévilka koraka montaže



Gleichen Vorgang auf der gegenüberliegenden Seite wiederholen  
Repeat same procedure on opposite side  
Opérer de la même façon sur l'autre face  
Dezelfde handeling herhalen aan de tegenoverliggende kant  
Realizar el mismo procedimiento en el lado opuesto  
Repitir o mesmo procedimento utilizado no lado oposto  
Stessa procedura sul lato opposto  
Uprepa proceduren på motsatta sidan  
Toista sama toimenpide kuten vieriesellä sivulla  
Det samme arbejdet gentages på den modsatliggende side  
Gjentag prosedyren på siden tværs overfor  
Повторять такую же операцию на противоположной стороне  
Taki sam przebieg czynności powtórzć na stronie przeciwnej  
επανάλάβετε την ίδια διαδικασία στην απέναντι πλευρά  
Ayni işlemleri karşı tarafta tekrarlayın  
Stejný postup zopakovat na protilehlé straně  
ugyanazt a folymatot a szemben található oldalon megismételni  
Ístí postopek ponoviti in na suprotni strani



Abbildung zusammengesetzter Teile  
Illustration of assembled parts  
Figure représentant les pièces assemblées  
Afbeelding van samengevoegde onderdelen  
Ilustración piezas ensambladas  
Figura representando peças encaixadas  
Illustrazione delle parti assemblate  
Bilden visar dalarna hopsatta  
Kuva yhteenliitetystä osista  
Illustrasjonen viser de sammensatte delene  
Ilustrasjon, sammensatte deler  
Изображение смонтированных деталей  
Rysunek złożonych części  
Ρυσункη των συναρμολογημένων εξαρτημάτων  
Birleştirilen parçaların şekli  
Zobrazení sestavených dílů  
összeállított alkatrészek ábrája  
Slika slopljenega dela



Loch boren  
Make a hole  
Faire un trou  
Maak een gat  
Practicar un taladro  
Perfurar  
Fare un foro  
Borra hål  
Poraa reikä  
Der bores et hul  
Bor hull  
Προσρρίττε το άστρονίε  
wywierć otwór  
ανοίξετε τρύπα  
Delik açın  
Vyvrtat díru  
lyukat fúrni  
Narediti lukinjo



Bauteile trocknen lassen  
Allow the parts to dry  
Laisser sécher les pièces  
Oderdelen laten drogen  
Dejar secar las piezas  
Deixar secar os componentes  
Far asciugarsi i componenti  
Anna osien kuivua  
La delene tørke  
Lad komponenterne tørre  
Låt byggdelarna torka  
Дать деталям высохнуть  
Części pozostawić do wyschnięcia  
Αφήστε τα μέρη να στεγνώσουν  
Yapı parçalarını kurumaya bırakınız  
Alkatrészeket hagyja száradni  
Jednotlivé díly nechte zaschnout  
Pustite da sestavni deli posušijo

\* Nicht enthalten  
Not included  
Non forniti

Behoort niet tot de levering  
No incluido  
Non compresi

Não incluído  
Ikke medsendt  
İngâr ej

Ikke inkluderet  
Eivät sisälly  
Δεν συμπεριλαμβάνεται

He содержитя  
Nem tartalmazza  
Nie zawiera

Ni vsebovano  
Ikerisinde bulunmamaktadır  
Neni obsazeno

# Beiliegenden Sicherheitstext beachten / Please note the enclosed safety advice

**D: Beiliegenden Sicherheitstext beachten und nachschlagbereit halten.**

GB: Please note the enclosed safety advice and keep safe for later reference.

**F: Respecter les consignes de sécurité ci-jointes et les conserver à portée de main.**

NL: Houdt u aan de bijgaande veiligheidsinstructies en hou deze steeds bij de hand.

**E: Observar y siempre tener a disposición este texto de seguridad adjunto.**

I. Seguire le avvertenze di sicurezza allegate e tenerle a portata di mano.

**P: Ter em atenção o texto de segurança anexo e guardá-lo para consulta.**

S: Beakta bifogad säkerhetstext och håll den i beredskap.

**FIN: Huomioi ja säilytä oheiset varoitukset.**

DK: Overhold vedlagte sikkerhedsanvisninger og hav dem liggende i nærheden.

**N: Ha alltid vedlagt sikkerhetstekt klar til bruk.**

RUS: Соблюдать прилагаемый текст по технике безопасности, хранить его в легко доступном месте.

**PL: Stosować się do załączonej karty bezpieczeństwa i mieć ją stale do wglądu.**

GR: Προσέξτε τις συννημένες υποδείξεις ασφάλειας και φυλάξτε τις έτσι ώστε να τις έχετε πάντα σε διάθέσή σας.

**TR: Ekteki güvenli talimatların dikkate alıp, bakabileceğiniz bir şekilde muafaza ediniz.**

CZ: Dbejte na přiložený bezpečnostní text a mějte jej připravený na dosah.

**H: A mellékelt biztonsági szöveget vegye figyelembe és tartsa fellapozásra készen!**

SLO: Priložena varnostna navodila izvajajte in jih hranite na vsem dostopnem mestu.

Dieser Bausatz wurde in mehrfachen Qualitäts- und Gewichtskontrollen auf Vollständigkeit überprüft. Reklamationen können nur bearbeitet werden, wenn die **Bauanleitung**, das aus der Kartonage herausgeschnittene **EAN-Strichcode-Feld** und der **Kassenbon** eingeschickt werden. Bitte haben Sie Verständnis dafür, dass wir nur Gewährleistung bei aktuellen Artikeln übernehmen können, die im Zeitraum der letzten 24 Monate erworben worden sind. **Unfrei eingesandte Reklamationssendungen werden von uns nicht angenommen!** Einzelteile für Umbauten können gegen Vorkasse erworben werden\*. Unsere Adresse: Revell GmbH & Co. KG, Abteilung X, Henschelstr. 20-30, 32257 Bünde. Dieser Direktservice gilt für die Länder: Deutschland, Benelux, Österreich, Frankreich, Großbritannien. Reklamationen aus den übrigen Ländern werden über die jeweiligen Distributeure abgewickelt. Bitte kontaktieren Sie Ihren Händler.

*This Model Kit has been subject to extensive quality and weight checks during the manufacturing process to ensure it leaves our warehouse in perfect condition. We are only able to process applications for missing parts if the following procedure is followed. In all cases the following will be required before we are able to process any request: Original receipt (proof of purchase) original instruction sheets (will be returned) and the bar code cut out of the box. We may not be able to process requests for products that have been discontinued for more than 24 months. Products that are returned directly to us without prior authorisation by a company representative will not be accepted and returned to sender. Replacement parts for conversion or spares will continue to be available however they will incur a handling charge. Please write to: Department X Revell GmbH & Co. KG, Henschelstr 20-30, 32257 Bünde.*

**This direct service is only available in the following markets: Germany, Benelux, Austria, France & Great Britain, Revell GmbH & Co. KG, Orchard Mews, 18c High Street, Tring, Herts. HP23 5AH, Great Britain.**  
**For all other markets please contact your local dealer or distributor directly.**

Afin de vous donner entière satisfaction et pour nous assurer que tous les éléments nécessaires au montage de votre maquette sont présents dans la boîte, cet article a subi dans son intégralité divers contrôles qualitatifs ainsi que des contrôle de poids. Si toutefois vous deviez vous faire part de certaines réclamations, nous vous prions de bien vouloir vous adresser à votre revendeur habituel, muni de la notice de montage, du code EAN découpé sur la boîte, ainsi que de votre ticket de caisse. Le SAV ne sera assuré que pour les articles ayant été acquis depuis moins de 24 mois. Les pièces de rechange utilisées pour la transformation de maquettes pourront être obtenues en pré-paiement. Dans le cas où vous n'obtiendriez pas satisfaction, vous pouvez vous adresser directement à notre service SAV à l'adresse suivante: REVELL GmbH & Co.KG, Abteilung X, Henschelstraße 20-30, D-32257 Bünde cw Revell GmbH & Co. KG, 14 B, rue du Chapeau Rouge, F-21000 Dijon, France. Pour tous les autres marchés, merci de prendre contact avec votre détaillant ou distributeur.

*Deze bouwdoos werd verscheidene malen volledig gecontroleerd op kwaliteit en gewicht. Klachten kunnen slechts in behandeling worden genomen indien de bouwhandleiding, de uit de doos geknipte EAN - streepjescode en de kassabon zijn meegezonden. Wij vragen om uw begrip dat wij alleen garantie kunnen geven voor huidige artikelen die binnen een periode van de laatste 24 maanden zijn gekocht. Onvolledig ingezonden klachten kunnen niet in behandeling worden genomen. Onderdelen voor ombouw kunnen tegen vooruitbetaling gekocht worden.*  
**Ons adres is: Revell GmbH & Co. KG, Afdeling X, Henschelstrasse 20-30, 32257 Bünde, Duitsland. Deze directe service geldt alleen voor de volgende landen: Duitsland, Benelux, Oostenrijk, Frankrijk, Groot Brittannië.**  
**Klachten afkomstig uit overige landen worden via de eventuele lokale vertegenwoordigers van Revell afgewikkeld. Wij verzoeken U contact op te nemen met uw winkelier.**

# Benötigte Farben / Used Colors

Benötigte Farben  
Required colours

Peintures nécessaires  
Benodigde kleuren

Pinturas necesarias  
Tintas necessárias

Colori necessari  
Använda färger

Tarvittavat värit  
Du trenger følgende färger

Nødvendige farver  
Необходимые краски

Potrebne kolory  
Απαιτούμενα χρώματα

Gerekli renkler  
Potřebné barvy

Szükséges színek.  
Potrebne barve

## A

sand, matt 16  
sandy yellow, matt  
couleur de sable, mat  
zandkleur, mat  
arena, mate  
arena, fosco  
sabbia, opaco  
sand, matt  
hiekkä, himmeä  
sand, mat  
sand, matt  
песчаный, матовый  
piaskowy, matowy  
χρώμα άμμου, ματ  
kum rengi, mat  
písková, matná  
homokszínű, matt  
peseK, mat

## B

grüngrau, matt 67  
greenish grey, matt  
gris vert, mat  
groengrijs, mat  
gris verdoso, mate  
cinzento verde, fosco  
grigio verde, opaco  
grüngrä, matt  
vihreänharmaa, himmeä  
gröngrä, mat  
gröngrä, matt  
gröngrå, matt  
сепо-зеленый, матовый  
zielonoszary, matowy  
γκρίοπράσινο, ματ  
yeşil grişi, mat  
zelenošedá, matná  
zöldesszürke, matt  
zeleno siva, mat

## C

lederbraun, matt 84  
leather brown, matt  
brun cuir, mat  
lederbruin, mat  
marrón cuero, mate  
castanho couro, fosco  
marrone couio, opaco  
läderbrun, matt  
nahkanruskea, himmeä  
läderbrun, mat  
lärbrown, matt  
коричневая кожа, матовый  
brunatny jak skóra, matowy  
καφέ δέρματος, ματ  
deri kahverengi, mat  
koženě hnědá, matná  
börbarna, matt  
koža rjava, mat

## E

anthrazit, matt 9  
anthracite grey, matt  
anthracite, mat  
antraciet, mat  
antracita, mate  
antracite, fosco  
antracite, opaco  
antracit, matt  
antraslitti, himmeä  
koksgrå, mat  
antrasitt, matt  
антрацит, матовый  
antracyt, matowy  
ανθρακί, ματ  
antrasit, mat  
antracit, matná  
antracit, matt  
tamno siva, mat

50 %

## F

50 %

anthrazit, matt 9 + eisen, metallic 91  
anthracite grey, matt  
anthracite, mat  
antraciet, mat  
antracita, mate  
antracite, fosco  
antracite, opaco  
antracit, matt  
antraslitti, himmeä  
koksgrå, mat  
antrasitt, matt  
антрацит, матовый  
antracyt, matowy  
ανθρακί, ματ  
antrasit, mat  
antracit, matná  
antracit, matt  
tamno siva, mat  
steel, metallic  
coloris fer, métallique  
ijzerkleuring, metallic  
ferroso, metalizado  
ferro, metallico  
ferro, metallico  
järnfärg, metallic  
teräksenvärinen, metallikiilto  
jern, metallik  
jern, metallik  
стальной, металл  
antracyt, matowy  
σιδηρου, μεταλλικό  
demir, metallik  
železná, metaliza  
vas, metall  
železna, metalik

## G

grau, matt 57  
grey, matt  
gris, mat  
grijs, mat  
gris, mate  
cinzento, fosco  
grigio, opaco  
grå, matt  
harmaa, himmeä  
grå, mat  
grå, matt  
серый, матовый  
szary, matowy  
γκρι, ματ  
gri, mat  
šedá, matná  
szürke, matt  
siva, mat

## H

braun, matt 85  
brown, matt  
brun, mat  
bruin, mat  
marrón, mate  
castanho, fosco  
marrone, opaco  
brun, matt  
ruskea, himmeä  
brun, mat  
brun, matt  
коричневый, матовый  
brązowy, matowy  
καφέ, ματ  
kahverengi, mat  
hnědá, matná  
barna, matt  
jjava, mat

50 %

## I

50 %

rost, matt 83 + eisen, metallic 91  
rust, matt  
rouille, mat  
roest, mat  
orin, mate  
ferrugem, fosco  
color ruggine, opaco  
rust, matt  
ruoste, himmeä  
rust, mat  
rust, matt  
ржавчина, матовый  
rdzawy, matowy  
χρώμα σκουριάς, ματ  
pas rengi, mat  
rezavá, matná  
rozsdá, matt  
rjava, mat  
steel, metallic  
coloris fer, métallique  
ijzerkleuring, metallic  
ferroso, metalizado  
ferro, metallico  
ferro, metallico  
järnfärg, metallic  
teräksenvärinen, metallikiilto  
jern, metallik  
jern, metallik  
стальной, металл  
želazo, metaliczny  
σιδηρου, μεταλλικό  
demir, metallik  
železná, metaliza  
vas, metall  
železna, metalik

Internetcopy





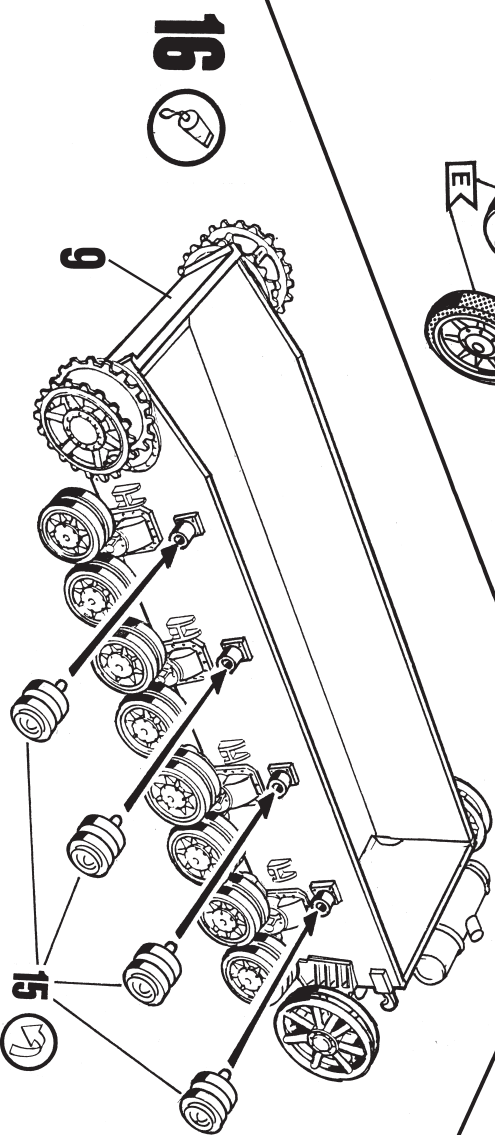
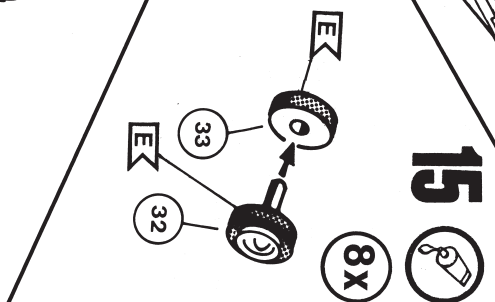
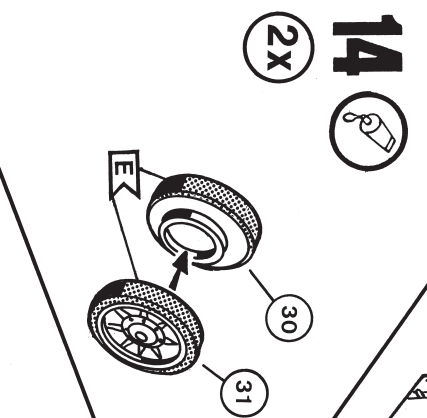
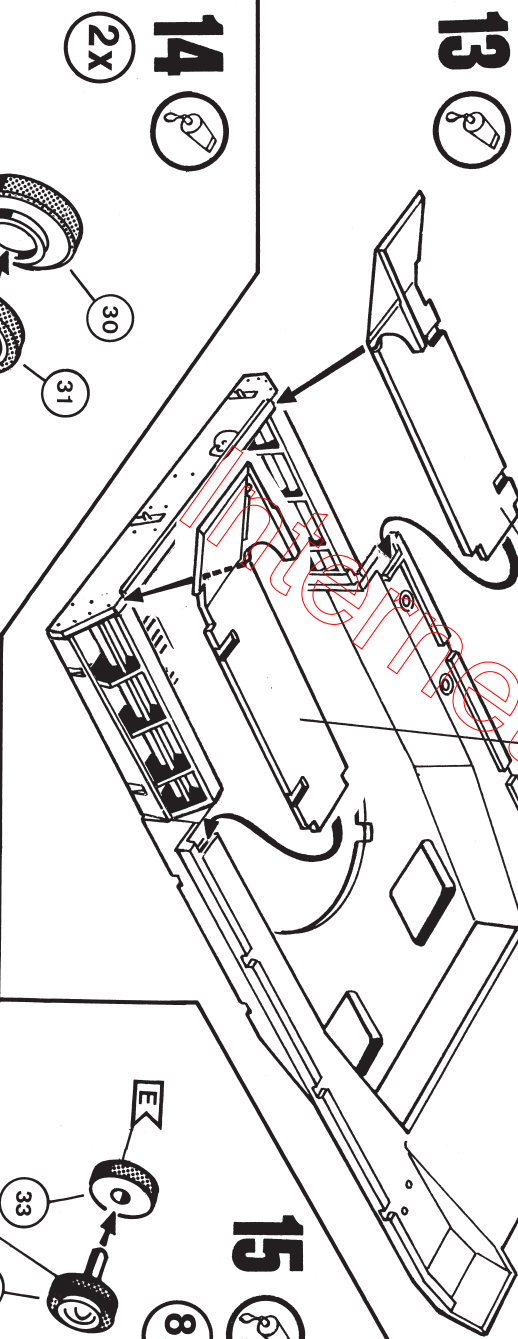
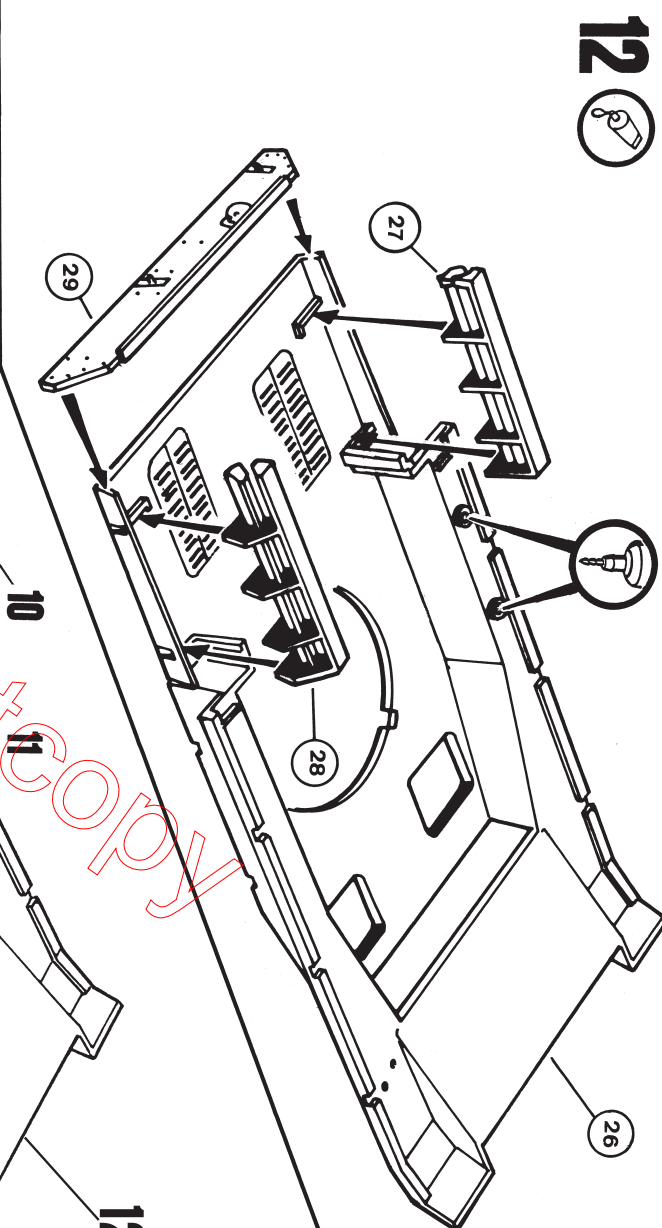
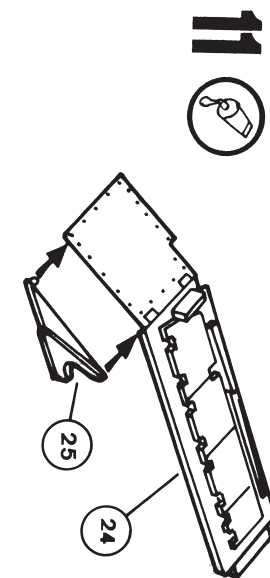
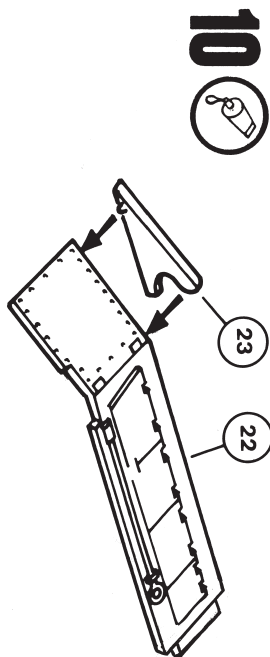

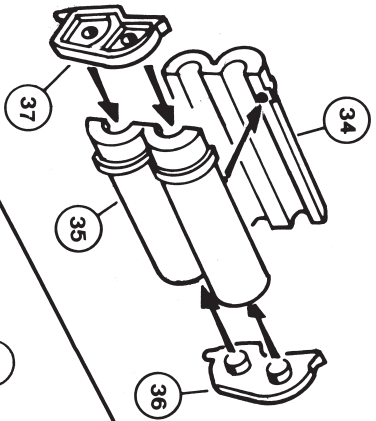

# 17

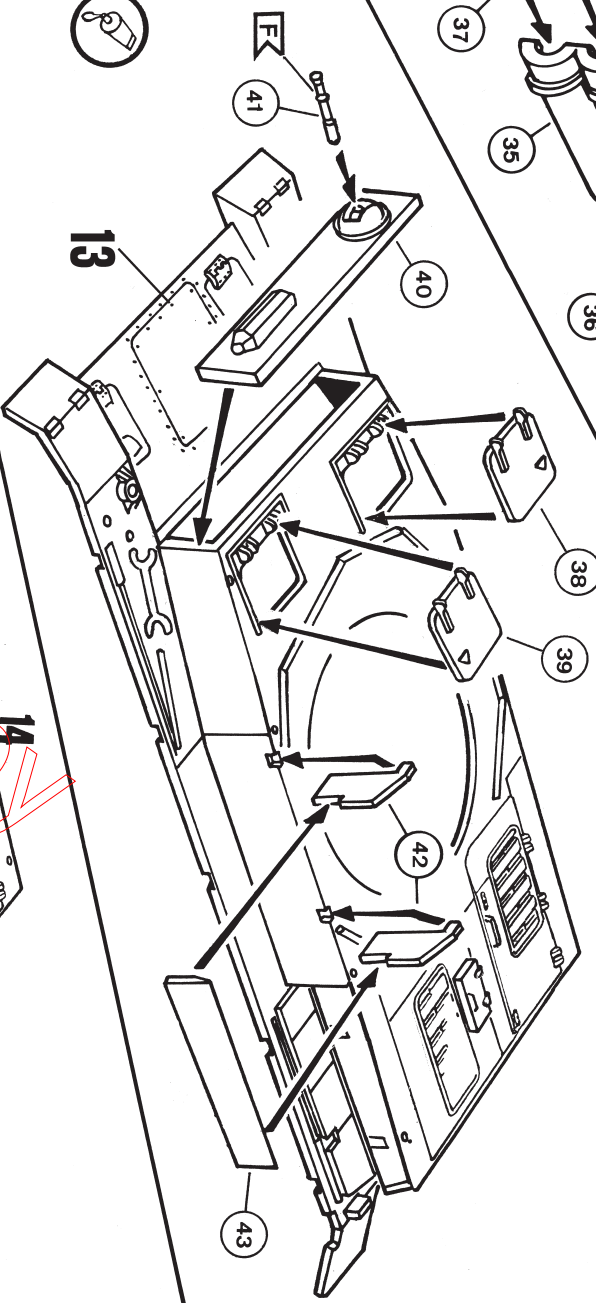

# 18

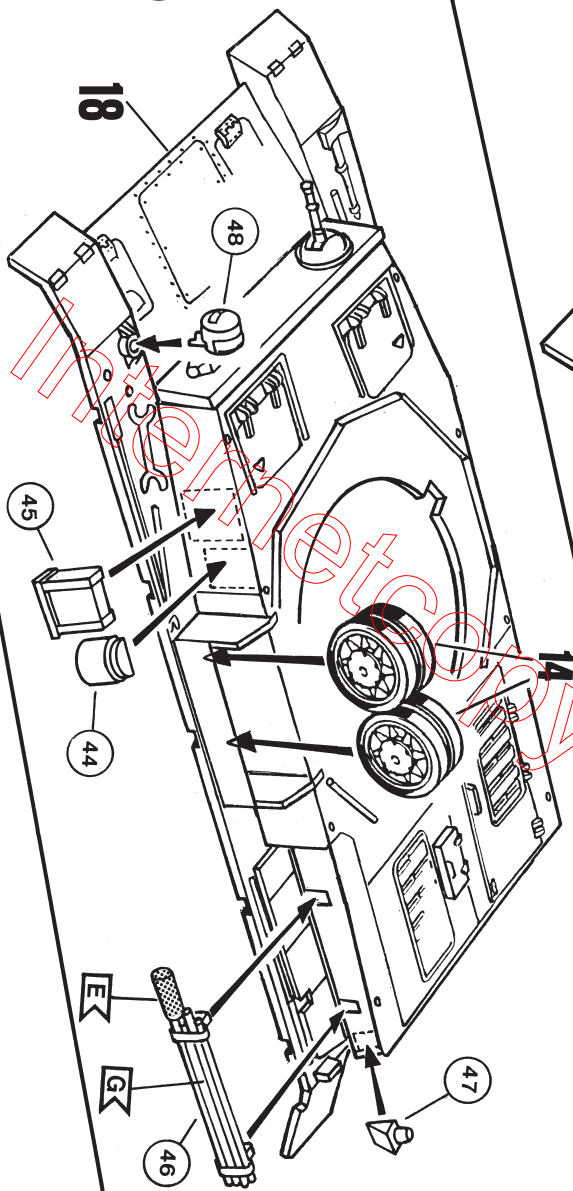

# 19

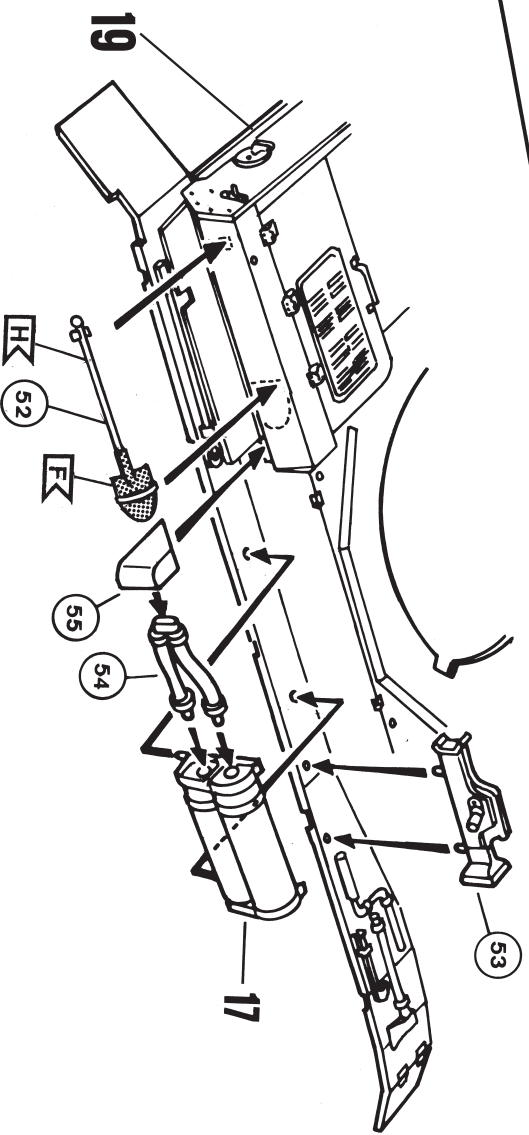

# 20

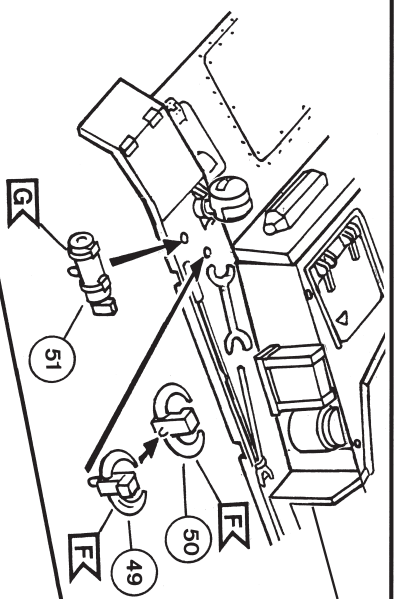

20

21 

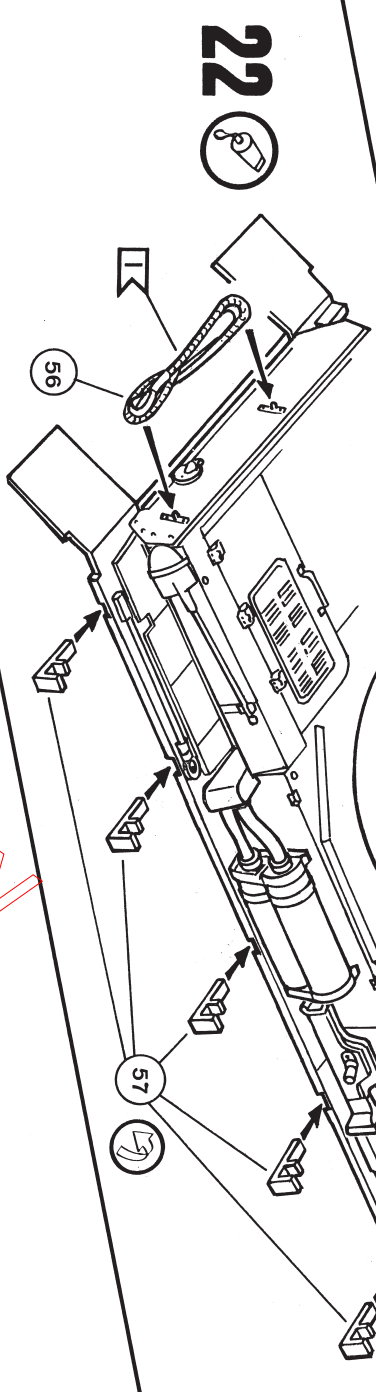

22



22

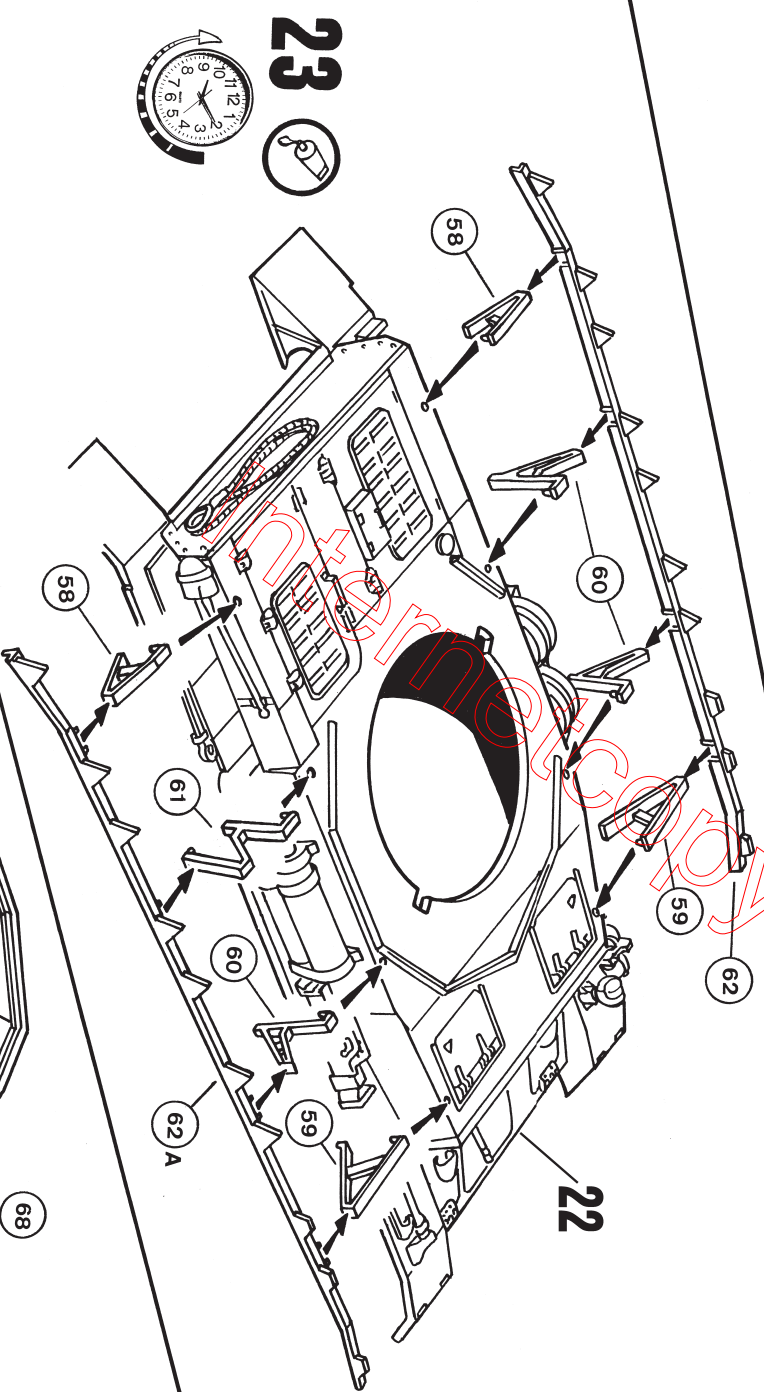

23

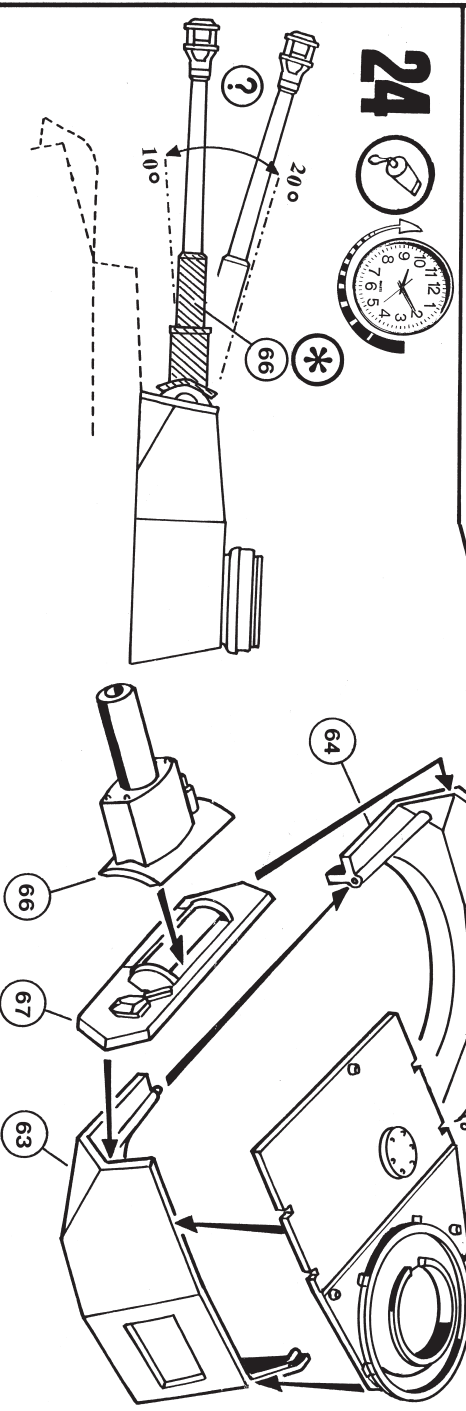

24



# 25

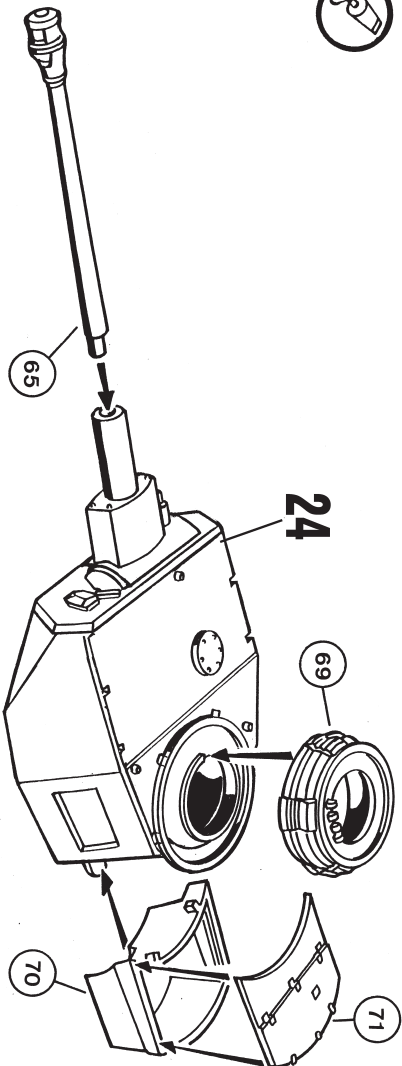

# 26

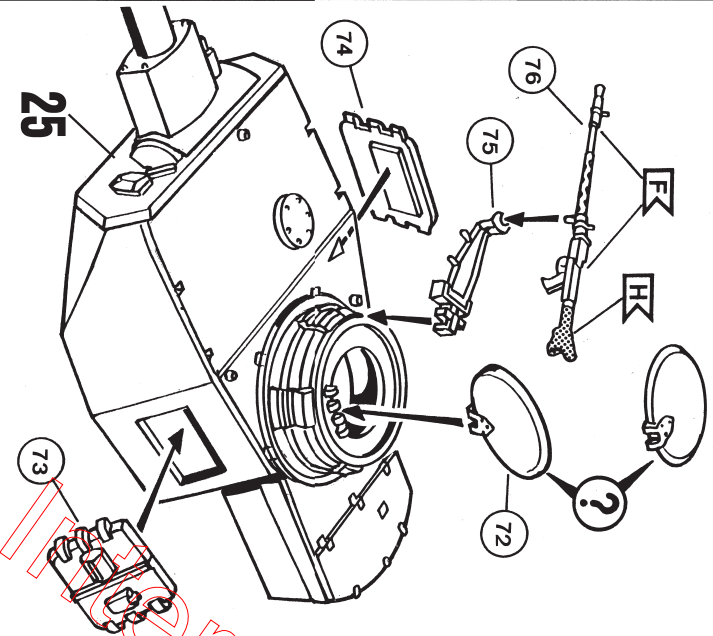

# 27

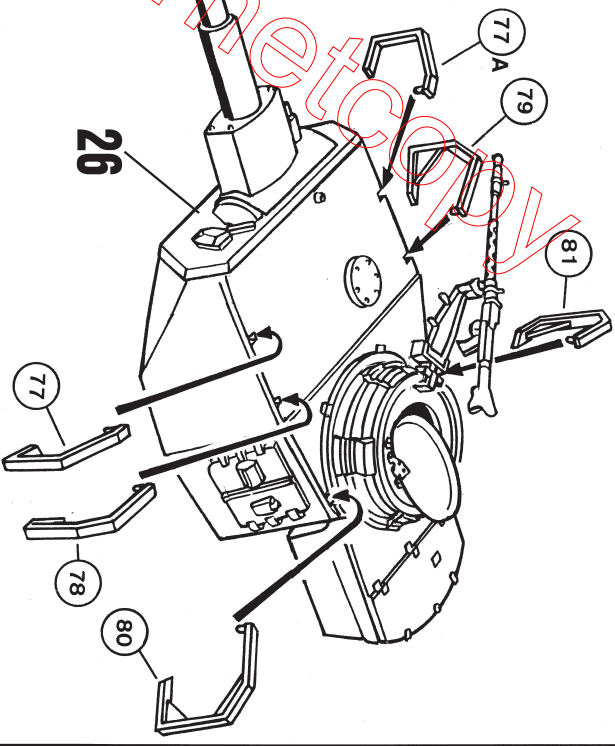

# 28

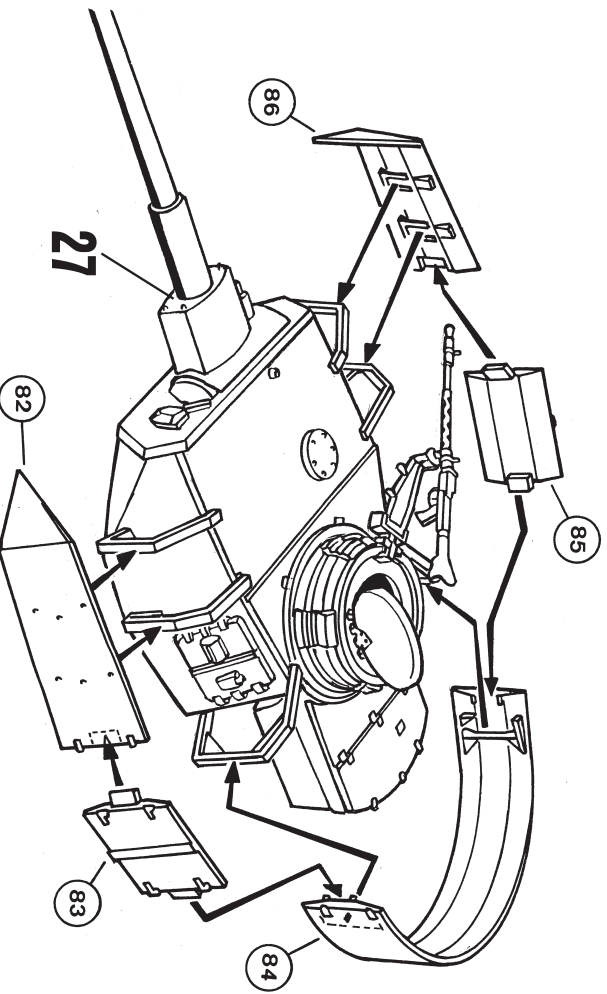





20. Pz. Div Stab Russland,  
Tarnopol 1944

K09 K09 K09 H H H H H  
 611 611 611 611 611 611  
 03184-02-01 Pz.Stab IV Aufh. II © 2011 REVEL GmbH & Co.KG  
 Printed in Italy for REVEL GmbH & Co.KG, D-32257 Bünde

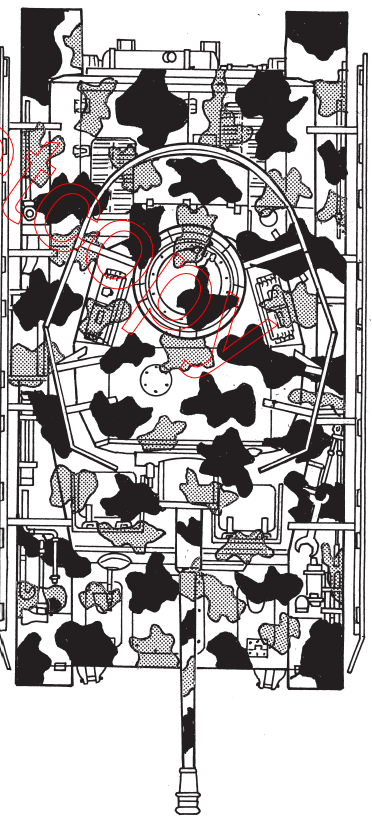
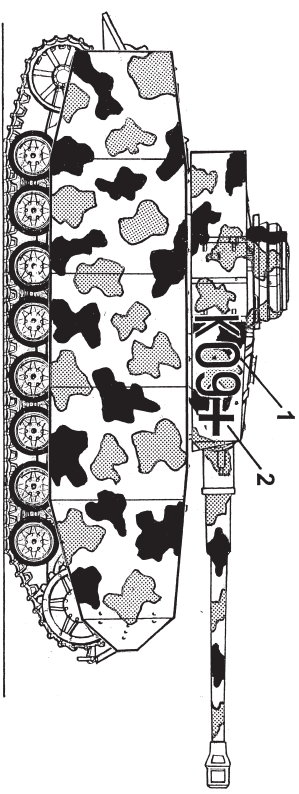
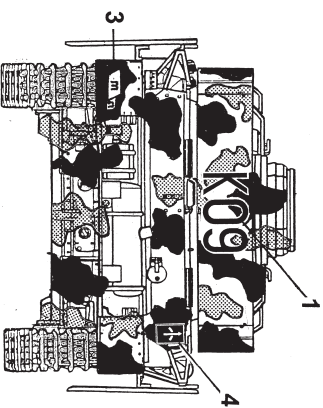
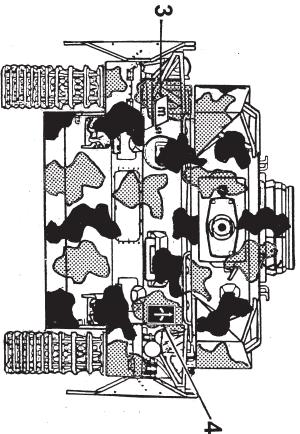
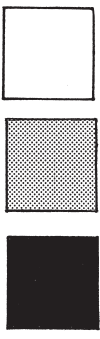

23. Pz. Div 6. Kompanie,  
Ungarn 1944

K09 K09 K09 H H H H H  
 611 611 611 611 611 611  
 03184-02-01 Pz.Div 6. Kom. II © 2011 REVEL GmbH & Co.KG  
 Printed in Italy for REVEL GmbH & Co.KG, D-32257 Bünde

