**SHOWN IN PLACE**

Revell

KIT 1687

85168700200

AUDI R8

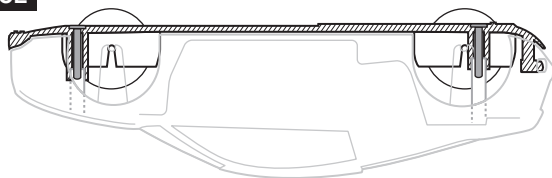

Trademarks, design patents and copyrights are used with the approval of the owner AUDI AG.

Les marques de commerce, les brevets de design et les copyrights sont utilisés avec l'approbation du propriétaire AUDI AG.

Las marcas comerciales, patentes de diseño y derechos de autor son utilizadas con la autorización del propietario de AUDI AG.

Named after Audi's five-time Le Mans winning prototype, the Audi R8 is a mid-engine sports car with the famous Quattro all-wheel-drive system. It is built on an aluminum monocoque chassis and powered by a 4.2 liter direct-injection V-8 engine from the Audi RS4. There is an optional automatic gearbox available and an electronically adjustable suspension system. The engineers at Audi have demonstrated that they can make an impressive two-seater sports car that is as good as their famous high performance sedans.

Nommée en honneur de son prototype qui a remporté cinq fois le circuit Le Mans, la Audi R8 est cette auto sport à moteur central munie du célèbre système de traction intégrale Quattro. Elle est fabriquée sur un châssis monocoque en aluminium et propulsée par le moteur V-8 à injection directe de 4,2 litres de la Audi RS4. Une transmission automatique est disponible en option ainsi qu'un système de suspension ajustable électroniquement. Les ingénieurs de chez Audi ont prouvé qu'ils peuvent fabriquer une auto sport biplace figurant parmi les plus impressionnante, qui soit aussi bonne que leurs célèbres berlines de haute performance.

Con el nombre del prototipo de Audi cinco veces ganador de Le Mans, el Audi R8 es un auto deportivo de motor mediano con el famoso sistema de tracción Quattro en todas las ruedas. Está fabricado sobre un chasis monocasco de aluminio y alimentado por un motor V-8 de 4.2 litros de inyección directa del Audi RS4. Hay una caja de velocidades automática opcional y un sistema de suspensión regulable electrónicamente. Los ingenieros de Audi han demostrado que pueden hacer un impresionante auto deportivo de dos asientos el cual es tan bueno como sus famosos sedanes de alto rendimiento.

CUSTOMER SERVICE

If you have questions, comments or problems visit our website revell.com or write to us at:

Revell Inc. Consumer Service
1850 Howard St. Unit A
Elk Grove Village, IL 60007

Be sure to include this plan number (85168700200), part number, description and your return address and phone number.

SERVICE À LA CLIENTÈLE

Pour toute question, problème ou commentaire, visitez-nous à l'adresse revell.com ou écrivez-nous à :

Revell Inc. Consumer Service
1850 Howard St. Unit A
Elk Grove Village, IL 60007

Assurez-vous d'inclure ce numéro de plan (85168700200), le numéro de pièce, une description ainsi que votre adresse de retour et numéro de téléphone.

SERVICIO AL CLIENTE

Si tiene preguntas, comentarios o problemas, visite nuestro sitio web revell.com o escribanos a:

Revell Inc. Consumer Service
1850 Howard St. Unit A
Elk Grove Village, IL 60007

Asegúrese de incluir el número de plano (85168700200), el número de parte, la descripción y su dirección y número de teléfono para responder.

READ THIS BEFORE YOU BEGIN

- ★ Clear a space to work on.
- ★ Study the assembly drawings before you begin.
- ★ Caution: Position all parts in this kit carefully. Parts will only snap together once.

LISEZ CECI AVANT DE COMMENCER

- ★ Dégagez un espace où travailler.
- ★ Étudiez les plans d'assemblage avant de commencer.
- ★ Attention : Positionnez soigneusement toutes les pièces de cet ensemble. Les pièces ne peuvent être encliquetées qu'une seule fois.

LEA ESTO ANTES DE EMPEZAR

- ★ Despeje el espacio donde va a trabajar.
- ★ Estudie los dibujos del ensamblado antes de comenzar.
- ★ Precaución: Coloque todas las partes en este equipo de manera cuidadosa. Las partes sólo se despegarán una vez.

1

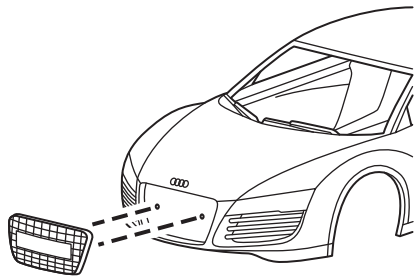

FRONT

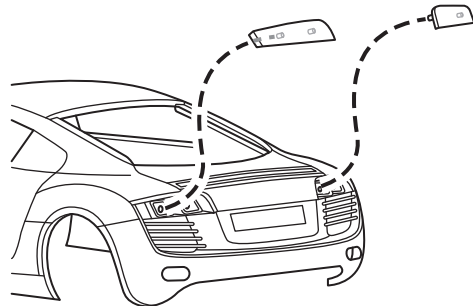

REAR

2

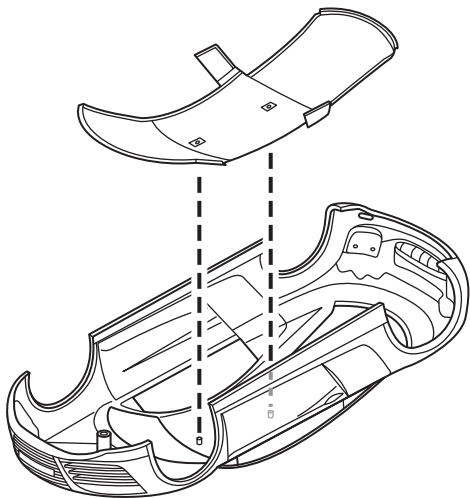

3

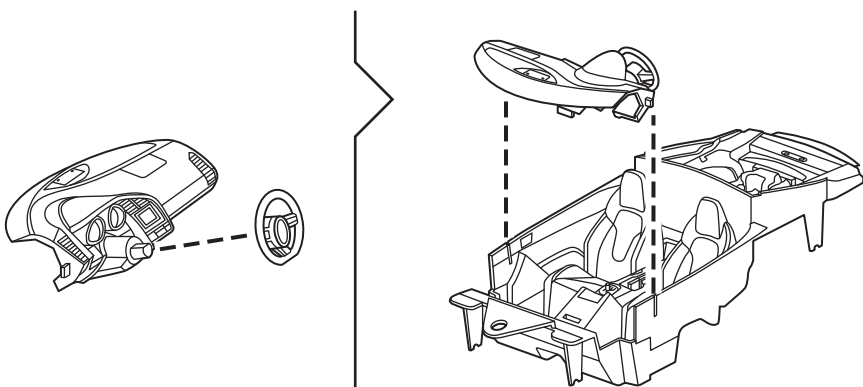

4

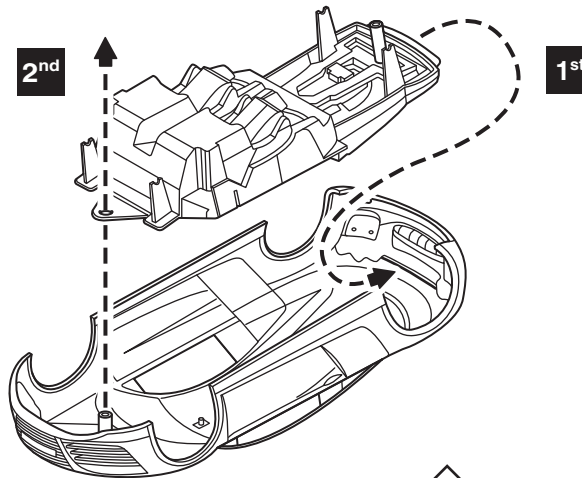

2nd

1st

1st

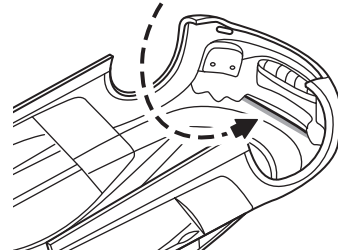

SHOWN IN PLACE

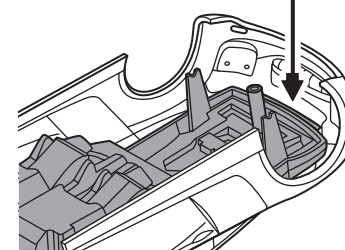

5

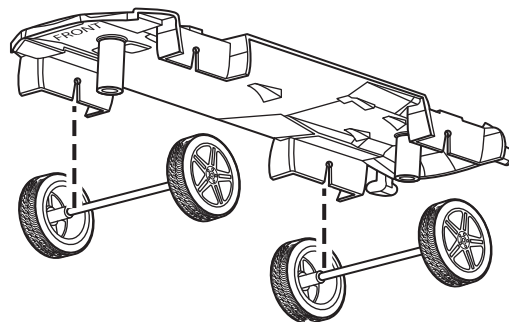

PUSH

PUSH

CLICK!

