

CARIBBEAN PIRATE SHIP



The galleon appeared out of the mist on the early morning horizon, off the port quarter, bearing down on us from out of the blood-red sunrise. At first we took her for a merchant ship, like us, traveling home from the Jamaica coast or the Bahamas heavily laden with cargo. . . But she was moving too fast. As she approached, she dropped her main sail and her dreaded skull and crossbones. Pirates! We now knew of her sinister intentions. We went hard to starboard to try and catch a beam reach, praying she would not catch us. . . Like an exiting high-seas novel comes the Caribbean Pirate ship kit from Revell. Features include 6 on deck cannon and molded ratlines. Authentic galleon details and colorful pirate decals will make this a ship that will stand out anywhere.

Le galleon sortait de la brume dans l'horizon du matin, du hanche bâbord, filant vers nous sous ce lever de soleil de couleur sang. Nous l'avions d'abord cru être un navire marchand, qui comme nous, revenait de la côte de Jamaïque ou des Bahamas lourdement chargé de sa cargaison. . . Mais il se déplaçait trop rapidement. Alors qu'il s'approchait, il hissa sa grand-voile et son pavillon arborant le crâne et les os croisés. Pirates ! C'est de cette manière que nous avons reconnu ses sinistres intentions. Nous nous sommes alors tous dirigés à tribord en tentant d'atteindre la portée du barrot, en priant pour qu'il ne nous rattrape pas. . . Tout comme une nouvelle excitante se déroulant en haute mer, nous arrive l'ensemble du navire du pirate des caraïbes de Revell. En vedette, ses canons sur le pont et ses enfilchures moulées. Détails authentiques du galleon avec une décalcomanie haute en couleur qui fera ressortir ce navire partout.

El galeón surgió de la niebla en el horizonte de la madrugada, fuera de la aleta de babor, llegando desde la salida del sol de color rojo intenso. En un primer momento lo tomamos como un buque mercante, al igual que nosotros, viajando a casa desde la costa de Jamaica o las Bahamas con una gran cantidad de carga. . . Pero se estaba moviendo demasiado rápido. Cuando se acercó, dejó caer la vela mayor y su calavera y tibias pavorosas. ¡Piratas! Ahí supimos sus intenciones siniestras. Pasamos todo a estribor para tratar de atrapar los baos, rogando que no nos alcanzaran. . . Al igual que una novela de alta mar, se presenta el equipo del barco de los Piratas del Caribe de Revell. Posee 6 vaivenes moldeados y un cañón en la cubierta. Los detalles auténticos de galeón y las coloridas calcomanías de piratas harán de éste un barco que se destacará en cualquier lugar.

READ THIS BEFORE YOU BEGIN

- * Study the assembly drawings.
- * Each plastic part is identified by a number.
- * In the assembly drawings, some parts will be marked by a star  to indicate chrome plated plastic.
- * For better paint and decal adhesion, wash the plastic parts in a mild detergent solution. Rinse and let air dry.
- * Check the fit of each piece before cementing in place.
- * Use only cement for polystyrene plastic.
- * Scrape plating and paint from areas to be cemented.
- * Allow paint to dry thoroughly before handling parts.
- * Any unused parts may be discarded.

LISEZ CECI AVANT DE COMMENCER

- * Étudiez les plans d'assemblage.
- * Chaque pièce de plastique est identifiée par un numéro.
- * Dans les plans d'assemblage, certaines pièces seront marquées d'une étoile  pour indiquer des pièces en plastique plaquées chrome.
- * Pour une meilleure adhésion de la peinture et de la décalcomanie, lavez les pièces en plastique dans une solution de détergent doux. Rincez et laissez sécher à l'air.
- * Vérifiez l'ajustement de chaque pièce avant de la coller en place.
- * Utilisez uniquement de la colle pour plastique au polystyrène.
- * Grattez toute peinture et le placage sur les régions à coller.
- * Laissez sécher la peinture complètement avant de manipuler des pièces.
- * Toute pièce non-utilisée peut être jetée.

LEA ESTO ANTES DE EMPEZAR

- * Estudie los dibujos de ensamblaje.
- * Cada parte plástica está identificada con un número.
- * En los dibujos de ensamblaje, algunas partes aparecerán marcadas con una estrella  para indicar plástico enchapado en cromo.
- * Para mejor adhesión de pintura y calcomanías, lave las partes plásticas en una solución de detergente suave. Enjuague y deje secar al aire.
- * Verifique el encastre de cada pieza antes de cementar en su lugar.
- * Use sólo cemento para plástico de poliestireno.
- * Raspe las placas y la pintura de las áreas a cementar.
- * Deje secar la pintura totalmente antes de manipular las partes.
- * Cualesquiera partes sin usar se pueden descartar.

CUSTOMER SERVICE

If you have any questions or comments, call our hotline at: (800) 833-3570 or visit our website : www.revell.com

Be sure to include the plan number (85038620200), part number description, and your return address and phone number or, please write to:

**Revell Inc Consumer Service Department,
1850 Howard Street Unit A,
Elk Grove Village, Illinois 60007**

SERVICE À LA CLIENTÈLE

Pour toute question ou commentaire, contactez notre ligne d'assistance au: (800) 833-3570 ou Visitez notre site Web: www.revell.com

Assurez-vous d'inclure le numéro de plan (85038620200), la description du numéro de pièce, votre adresse de retour et votre numéro de téléphone ou, écrivez à:

**Revell Inc Consumer Service Department,
1850 Howard Street Unit A,
Elk Grove Village, Illinois 60007**

SERVICIO AL CLIENTE

Si tiene alguna pregunta o comentario, llame a nuestra línea directa al: (800) 833-3570 o Visite nuestro sitio web: www.revell.com

Asegúrese de incluir el número de plano (85038620200), descripción del número de parte, y su dirección y número de teléfono para responder o, sírvase escribir a:

**Revell Inc Consumer Service Department,
1850 Howard Street Unit A,
Elk Grove Village, Illinois 60007**

PAINT GUIDE <i>This paint guide is provided to complete this kit as shown on the box.</i>	GUIDE DE PEINTURE <i>Ce guide de peinture est fourni pour compléter cet ensemble tel qu'indiqué sur l'emballage.</i>	GUÍA DE PINTURA <i>Esta guía de pintura se suministra para completar este equipo tal como se muestra en la caja.</i>
A Dark Green	Vert foncé	Verde oscuro
B Flat Black	Noir mat	Negro mate
C Flat Red	Rouge mat	Rojo mate
D Flat Tan	Havane mat	Marrón claro plano
E Flat White	Blanc mat	Blanco mate
F Gold Metallic	Or métallisé	Dorado metálico
G Ivory	Ivoire	Marfil
H Turn Signal Amber	Feu clignotant de direction ambre	Luz de giro ámbar

DECAL APPLICATION INSTRUCTIONS
1. Cut desired decal from sheet.
2. Dip decal in water for a few seconds.
3. Place wet decal on paper towel.
4. Wait until decal is movable on paper backing.
5. Place decal in position on model, face up and slide backing away.
6. Press out air bubbles with a soft damp cloth.
7. Milkyness that may appear is for better decal adhesion and will dry clear. Wipe away any excess adhesive.
8. Do not touch decal until fully dry.
9. Allow the decals 48 hours to dry before applying clear coat.
10. Decals are compatible with setting solutions or solvents.

INSTRUCTIONS POUR L'APPLICATION DE DÉCALCOMANIE
1. Découpez la décalcomanie désirée sur la feuille.
2. Trempez la décalcomanie durant quelques secondes dans l'eau.
3. Placez la décalcomanie sur une serviette de papier.
4. Attendez jusqu'à ce que la décalcomanie puisse être retirée de l'endos en papier.
5. Placez la décalcomanie en position sur votre modèle, face vers le haut, et retirez l'endos.
6. Pressez pour évacuer les bulles d'air avec un chiffon doux humide.
7. La formation d'un voile blanchâtre qui pourrait apparaître sert à la meilleure adhésion de la décalcomanie et deviendra claire une fois séchée. Nettoyez tout excès d'adhésif.
8. Ne touchez pas la décalcomanie tant qu'elle ne sera pas entièrement séchée.
9. Laissez sécher la décalcomanie durant 48 heures avant d'appliquer un enduit protecteur.
10. Les décalcomanies sont compatibles avec les solutions de séchage et les solvants.

INSTRUCCIONES DE APLICACIÓN DE CALCOMANÍAS
1. Corte la calcomanía deseada de la lámina.
2. Sumerja la calcomanía en agua por unos segundos.
3. Coloque la calcomanía húmeda sobre una toalla de papel.
4. Espere hasta que la calcomanía se mueva en la lámina posterior de papel.
5. Coloque la calcomanía en posición sobre el modelo, con la cara hacia arriba y deslice la lámina posterior hasta quitarlo.
6. Presione para quitar las burbujas de aire con un trapo suave húmedo.
7. La lechosidad que puede aparecer es para una mejor adhesión de la calcomanía y se secará completamente. Limpie cualquier exceso de adhesivo.
8. No toque la calcomanía hasta que esté totalmente seca.
9. Deje secar las calcomanías 48 horas antes de aplicar "clear coat".
10. Las calcomanías son compatibles con las soluciones de fijación o los solventes.



* REPEAT SEVERAL TIMES
* A RÉPÉTEZ PLUSIEURS FOIS
* REPITA VARIAS VECES



* REPEAT PROCEDURE
* RÉPÉTEZ LA PROCÉDURE
* REPITA EL PROCEDIMIENTO



* OPTIONAL PARTS
* PIÈCES OPTIONNELLES
* PARTES OPCIONALES



* DECAL
* DÉCALCOMANIE
* CALCOMANÍA



* ASSEMBLY CAUTION
* AVERTISSEMENT POUR L'ASSEMBLAGE
* PRECAUCIÓN DE ENSAMBLAJE



* CEMENT TOGETHER
* COLLER ENSEMBLE
* CEMENTAR Y UNIR



* REMOVE AND THROW AWAY
* RETIREZ ET JETER
* RETIRE Y DESCARTE



* DO NOT CEMENT
* NE PAS COLLER
* NO CEMENTAR



* OPEN HOLE
* LAISSEZ SÉCHER LES PIÈCES
* ABRA AGUJERO



* REMOVE TAPE
* RUBAN AMOVIBLE
* CINTA DEMONTABLE



* RUBBER BAND TOGETHER
* SERRER ENSEMBLE AVEC UNE BANDE ÉLASTIQUE
* UNA CON BANDA ELÁSTICA



* STICKER DECAL
* DÉCALCOMANIE AUTOCOLLANTE
* CALCOMANÍA AUTOADHESIVA



* WEIGHT
* POIDS
* PESO



* TRIM OFF
* DÉCOUPEZ
* RECORTE



* HEATED SCREWDRIVER END
* POINTE CHAUFFÉE DE TOURNEVIS
* EXTREMO DE DESTORNILLADOR CALENTADO

#	PART NAME	NOM DE PARTIE	NOMBRE DE PARTE
1	Deck House Front	Rouf avant	Parte delantera de caseta de cubierta
2	Main Deck	Pont principal	Cubierta principal
3	Deck House	Rouf	Caseta de cubierta
4	Fife Rail Support	Support de râtelier	Soporte del riel perforado de sujeción
5	Ship's Bell	Cloche du bateau	Campana del barco
6	Cannon	Canon	Cañón
7	Main Fife Rail	Râtelier principal	Riel perforado de sujeción principal
8	Small Steps	Petites marches	Escalones pequeños
9	Deck Rail	Rail de pont	Baranda de cubierta
10	Quarter Deck Front	Bord avant	Parte delantera de toldilla
11	Large Steps	Grandes marches	Escalones grandes
12	Fife Rail	Râtelier	Riel perforado de sujeción
13	Quarter Deck Rail	Rail de pont avant	Riel de cubierta de toldilla
14	Wheel	Roue	Rueda
15	Wheel Forward Support	Support de roue avant	Soporte delantero de rueda
16	Wheel Rear Support	Support de roue arrière	Soporte trasero de rueda
17	Rt. Hull	Coque droite	Casco derecho
18	Lt. Hull	Coque gauche	Casco izquierdo
19	Stern	Poupe	Popa
20	Deck House Beam	Poutre de rouf	Biga de caseta de cubierta
48	Stand End	Bout du trépied	Extremo del soporte
49	Stand Side	Côté du trépied	Parte lateral del soporte
50	Lt. Stern Lamp Half	Moitié de lampe de poupe gauche	Mitad de la lámpara de popa izquierda
51	Rt. Stern Lamp Half	Moitié de lampe de poupe droite	Mitad de la lámpara de popa derecha
52	Side Lamp	Lampe latérale	Faro lateral
53	Anchor Stock	Jas	Reserva de anclas
54	Anchor	Ancre	Ancla
55	Figurehead	Figure de proue	Mascarón de proa
62	Gangway Rail	Rail de planche d'embarquement	Baranda de pasarela
63	Platform	Plate-forme	Plataforma
64	Gangway Rail	Rail de planche d'embarquement	Baranda de pasarela
-	Household Thread	Filetage de maisonnée	Rosca de paso
--	Bowsprit	Beaupré	Bauprés
21	Bowsprit Topmast	Mât de hune Beaupré	Mástil del bauprés
22	Gallery	Galerie	Galería
23	Top Yard	Cour supérieure	Área superior
24	Ratlines	Enfléchures	Líneas de rata
25	Bowsprit	Beaupré	Bauprés
26	Spritsail Yard	Civadière	Área de botavara
--	Foremast	Mât de misaine	Mástil de proa
27	Topgallant Mast	Mât de perroquet	Mástil de perrote
28	Crosstree	Traversière	Cruceta
29	Topmast	Mât de hune	Mástil mayor
30	Gallery	Galerie	Galería
31	Top Yard	Cour supérieure	Área superior
32	Top Ratlines	Enfléchures supérieures	Vaivenes superiores
33	Foremast	Mât de misaine	Mástil de proa
34	Bottom Yard	Cour inférieure	Área inferior
56	Rt. Foremast Lower Ratlines	Enfléchures inférieures avant droites	Vaivenes inferiores del mástil de trinquete derecho
57	Lt. Foremast Lower Ratlines	Enfléchures inférieures avant gauches	Vaivenes inferiores del mástil de trinquete izquierdo
--	Mainmast	Grand mât	Mástil mayor
35	Topgallant Mast	Mât de perroquet	Mástil de perrote
36	Crosstree	Traversière	Cruceta
37	Topmast	Mât de hune	Mástil mayor
38	Gallery	Galerie	Galería
39	Top Ratlines	Enfléchures supérieures	Vaivenes superiores
40	Top Yard	Cour supérieure	Área superior
41	Topsail	Flèche	Gavia
42	Mainmast	Grand mât	Mastelero
43	Bottom Yard	Cour inférieure	Área inferior
58	Rt. Mainmast Lower Ratlines	Enfléchures principales inférieures droites	Vaivenes inferiores del mástil mayor derecho
59	Lt. Mainmast Lower Ratlines	Enfléchures principales inférieures gauches	Vaivenes inferiores del mástil mayor izquierdo
--	Mizzenmast	Mât d'artimon	Mástil mesana
44	Topmast	Mât de hune	Mástil mayor
45	Gallery	Galerie	Galería
46	Mast	Mât	Mástil
47	Yard	Cour	Área
60	Rt. Mizzenmast Lower Ratlines	Enfléchures d'artimon inférieures droites	Vaivenes inferiores de mástil mesana derecho
61	Lt. Mizzenmast Lower Ratlines	Enfléchures d'artimon inférieures gauches	Vaivenes inferiores de mástil mesana izquierdo

1

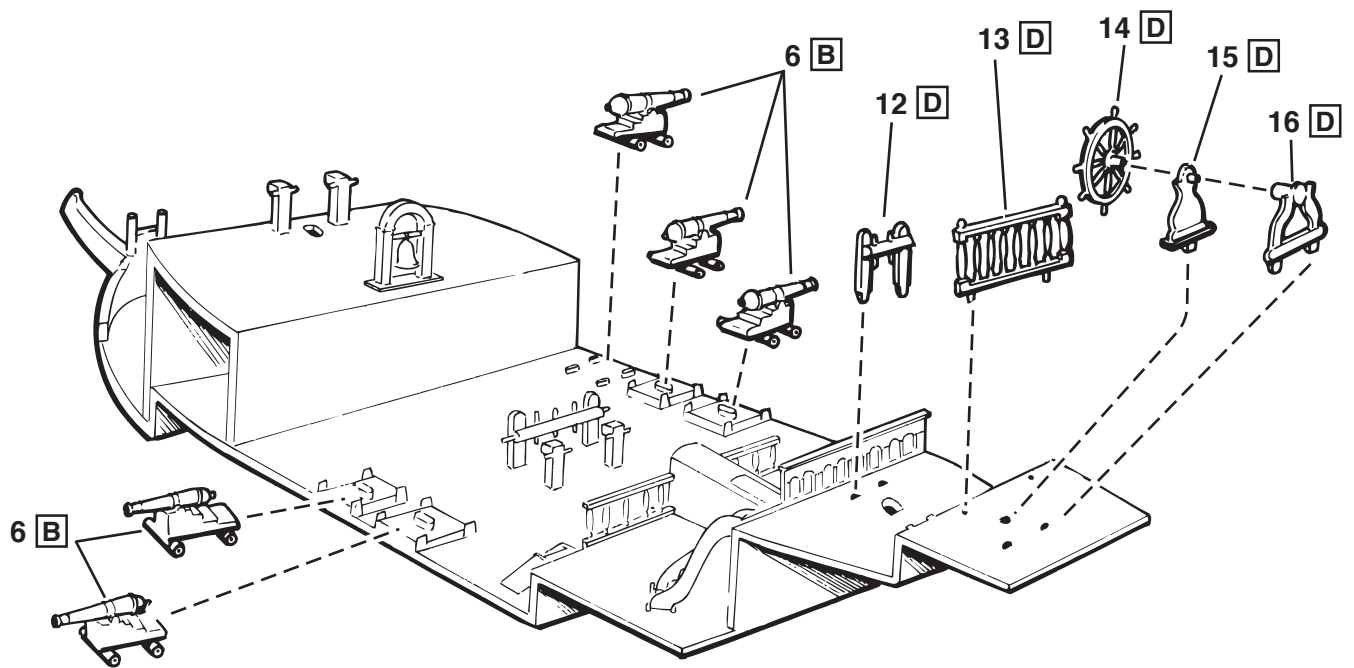
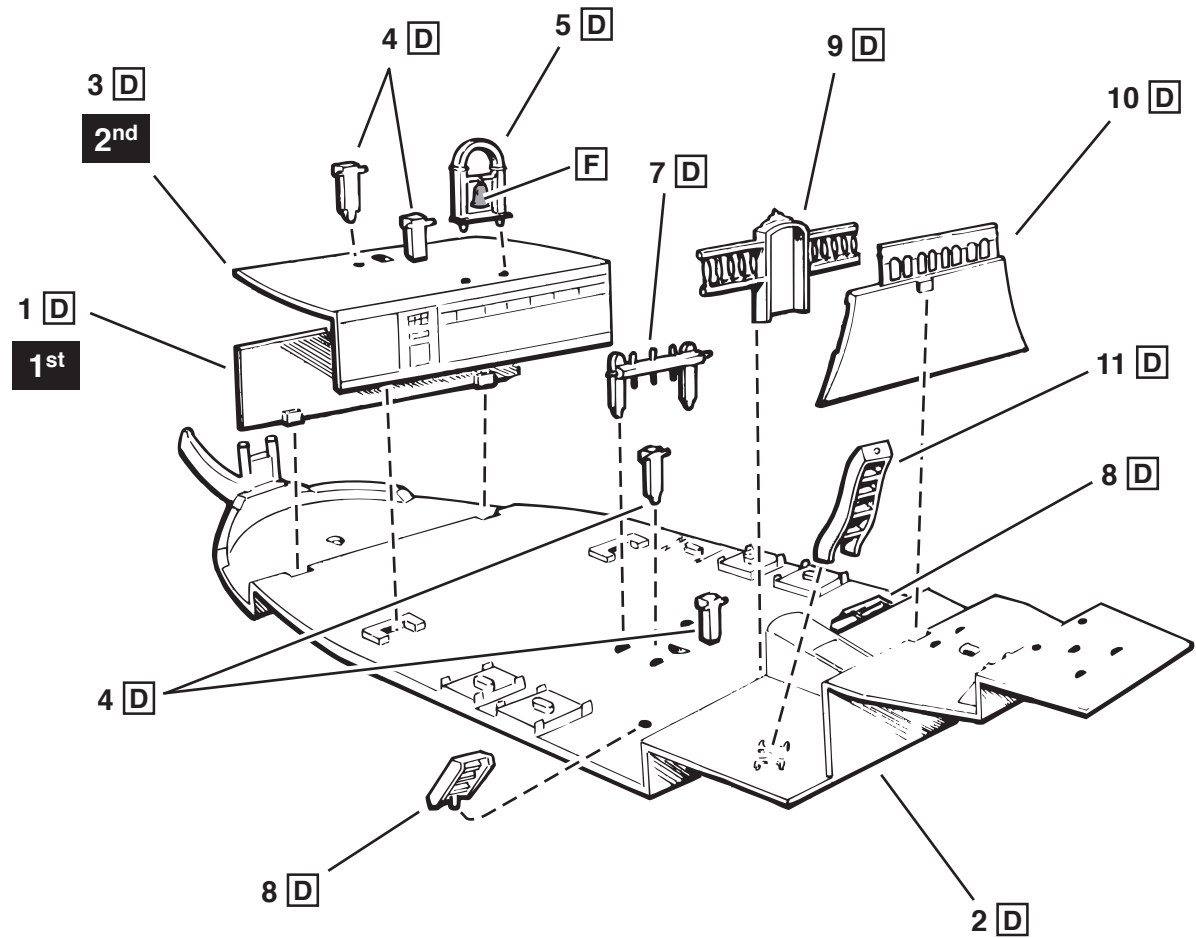

2

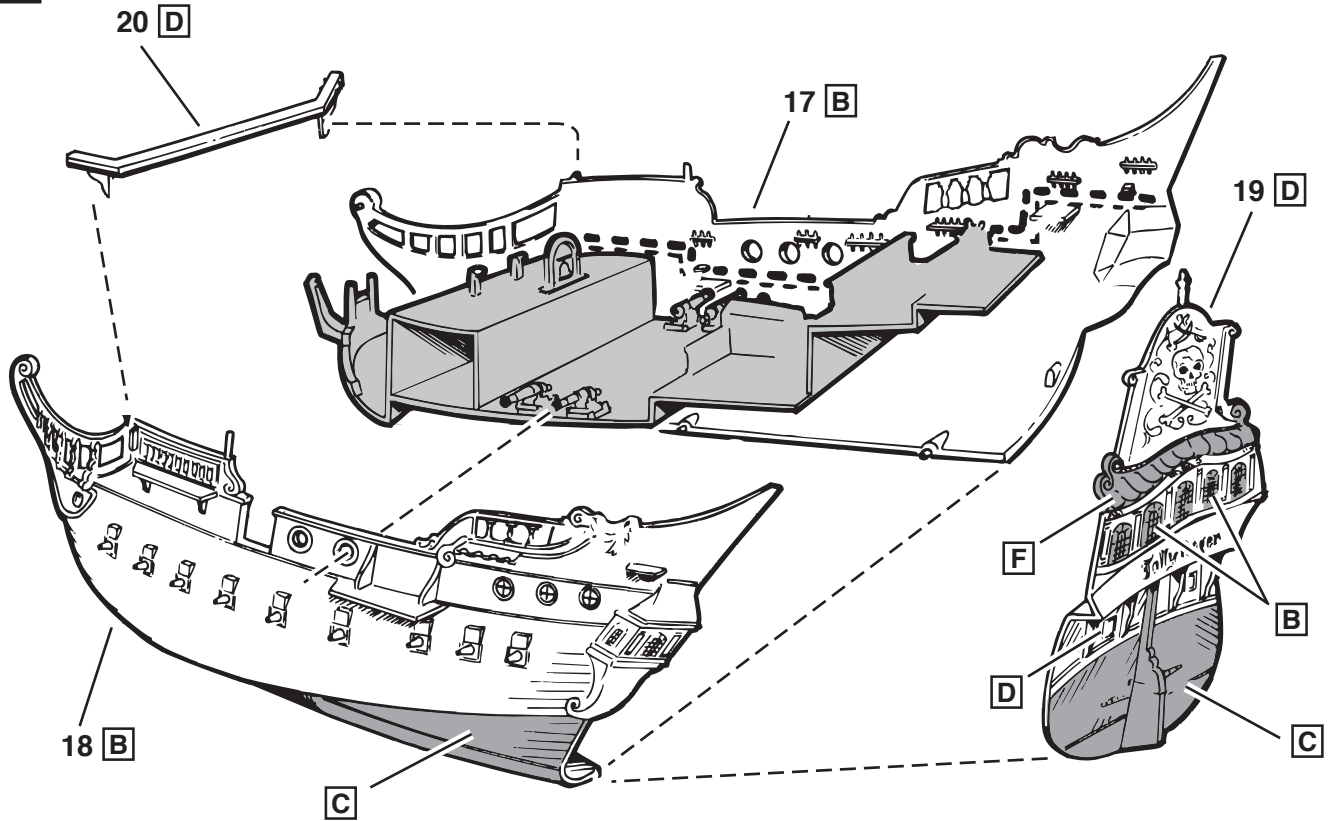

3

BOW SPRIT

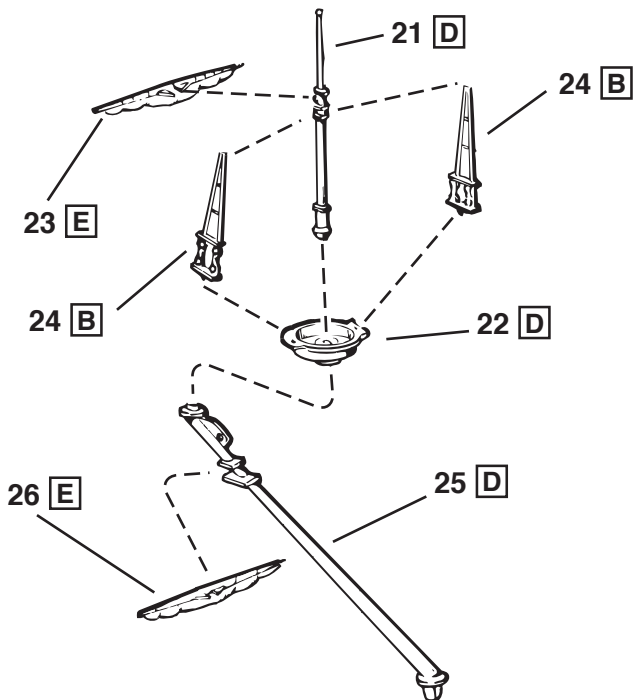

FORE MAST

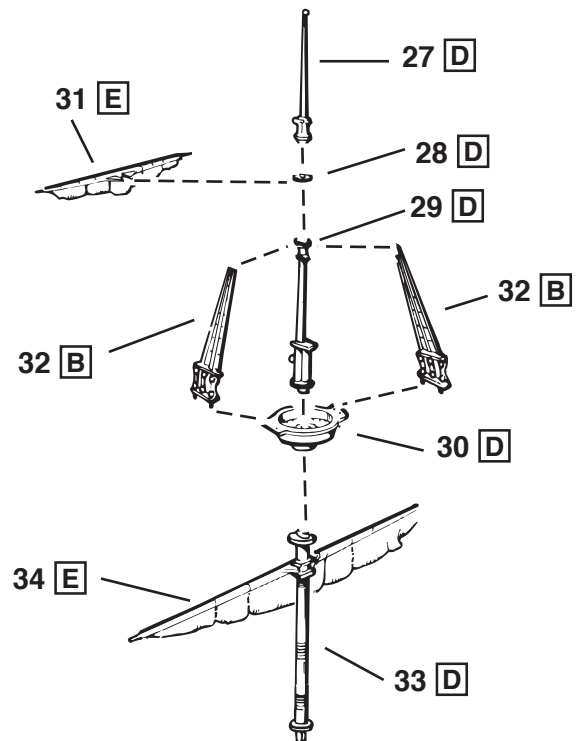

4

MAIN MAST

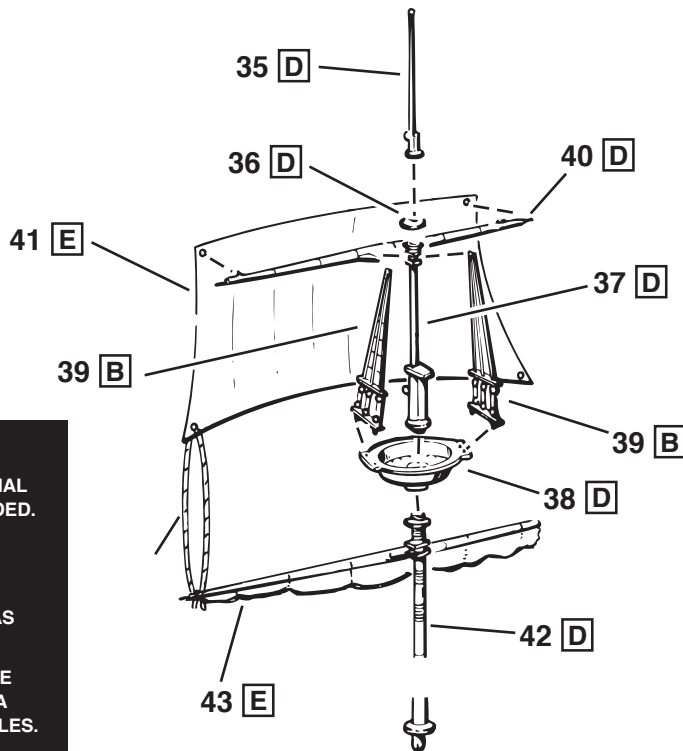

MIZZEN MAST

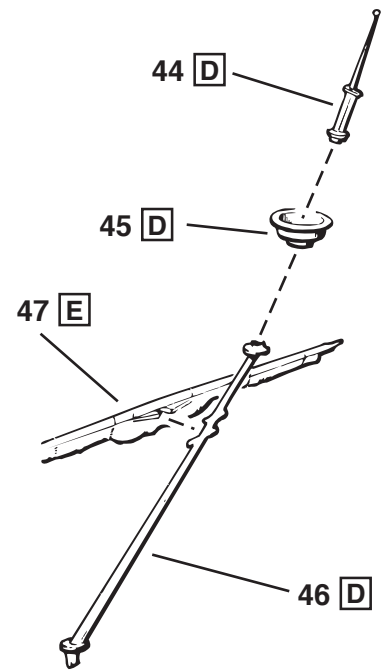

NOTE: HOUSEHOLD
THREAD FOR OPTIONAL
RIGGING NOT INCLUDED.

REMARQUE : LE
FILETAGE MAISON
POUR LE GRÉEMENT
OPTIONNEL N'EST PAS
COMPRIS.

NOTA: NO SE INCLUYE
HILO DE COSER PARA
APAREJOS OPCIONALES.

5

HOUSEHOLD THREAD

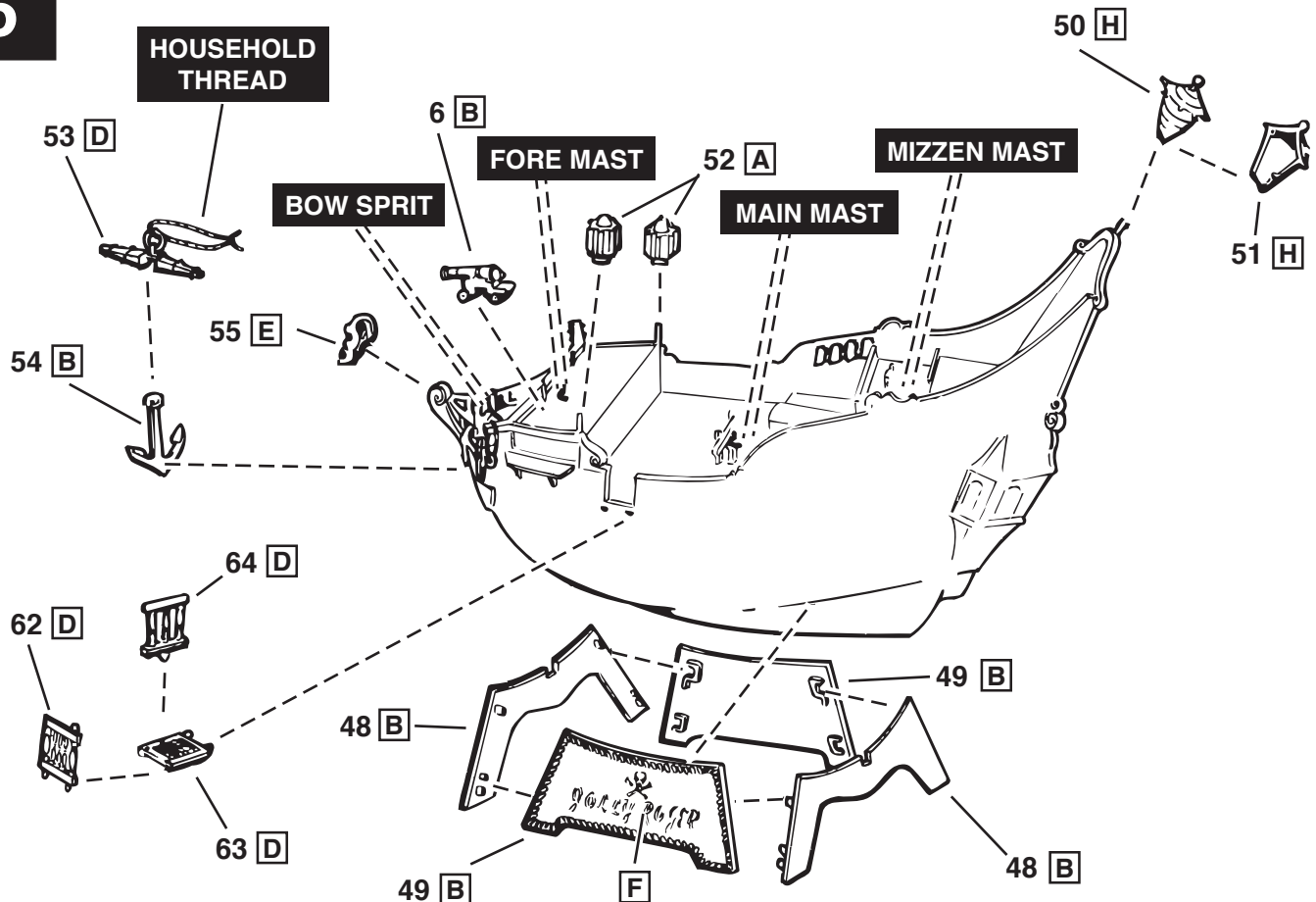

6

1 -
ATTACH END OF THREAD THROUGH EACH HOLE IN THE GALLERY # 38. WRAP END AROUND BASE OF FOREMAST # 33 AND SECURE.

FIXER LE BOUT DU FIL DANS CHAQUE TROU DANS LA GALERIE #38. ENROBER LE BOUT AUTOUR DE LA BASE DU MÂT DE MISAINÉ #33 ET FIXER.

COLOQUE EL BORDE DE LA HEBRA EN CADA AGUJERO EN LA GALERIA # 38. COLOQUE EL BORDE ALREDEDOR DE LA BASE DEL TRINQUETE # 33 Y AJÚSTELO.

2 -
ATTACH END OF THREAD THROUGH EACH HOLE IN THE GALLERY # 30. TIE TO HOLE IN BOWSPRIT # 25.

FIXER LE BOUT DU FIL DANS CHAQUE TROU DANS LA GALERIA #30. ATTACHER AU TROU DANS LE BEAUPRÉ #25.

COLOQUE EL BORDE DE LA HEBRA EN CADA AGUJERO EN LA GALERIA # 30. ATELO AL AGUJERO EN EL BAUPRÉS # 25.

3 -
ATTACH BACK STAYS LINES BY KNOTTING THREAD AND CEMENT IN NOTCH IN LT. HULL SIDE PLATE. ATTACH THREAD UP AROUND MAST AND DOWN TO NOTCH IN RT. HULL SIDE PLATE. LOOP BACK AND FORTH. SECURE THREAD IN LAST NOTCH IN LT. HULL SIDE PLATE.

FIXER LES CORDES DU GALHAUBAN EN FAISANT DES NŒUDS DANS LE FIL ET EN COLLANT L'ENCOCHE DANS LA PLAQUE DE LA COQUE GAUCHE. FIXER LE FIL VERS LE HAUT AUTOUR DU MÂT ET VERS LE BAS VERS L'ENCOCHE BOUCLER ENCORE ET ENCORE. FIXER LE FIL DANS LA DERNIÈRE ENCOCHE DANS LA PLAQUE LATÉRALE DE LA COQUE GAUCHE.

FIJE LAS LÍNEAS DE LAS CADENAS DE RETENCIÓN ANUDANDO LA HEBRA Y EL CEMENTO EN LA MUESCA EN LA PLACA LATERAL IZQUIERDA DEL CASCO. COLOQUE LA HEBRA HACIA ARRIBA Y ALREDEDOR DEL MÁSTIL Y HACIA ABAJO PÁSE LA HEBRA UNA Y OTRA VEZ. ASEGURE LA HEBRA EN LA ÚLTIMA MUESCA EN LA PLACA LATERAL IZQUIERDA DEL CASCO.

4 & 5 -
ATTACH BOWSPRIT LINES TO EACH END OF TOP YARD # 23. LOOP THREAD AROUND FIFE RAIL SUPPORT # 4. SECURE THREAD TO EACH END OF SPRITSAIL YARD # 26.

FIXER LES LIGNES DU BEAUPRÉ À CHAQUE BOUT DE LA COUR SUPÉRIEURE #23. BOUCLER LE FIL AUTOUR DU SUPPORT DE RÂTELIER #4. FIXER LE FIL SUR CHAQUE BOUT DU CIVADIÈRE #26.

COLOQUE LAS LÍNEAS DEL BAUPRÉS AL BORDE DE CADA ÁREA SUPERIOR # 23. PASE LA HEBRA ALREDEDOR DEL SOPORTE DEL RIEL PERFORADO DE SUJECIÓN # 4. ASEGURE LA HEBRA AL BODE DE CADA VERGA DE CEBADERA # 26

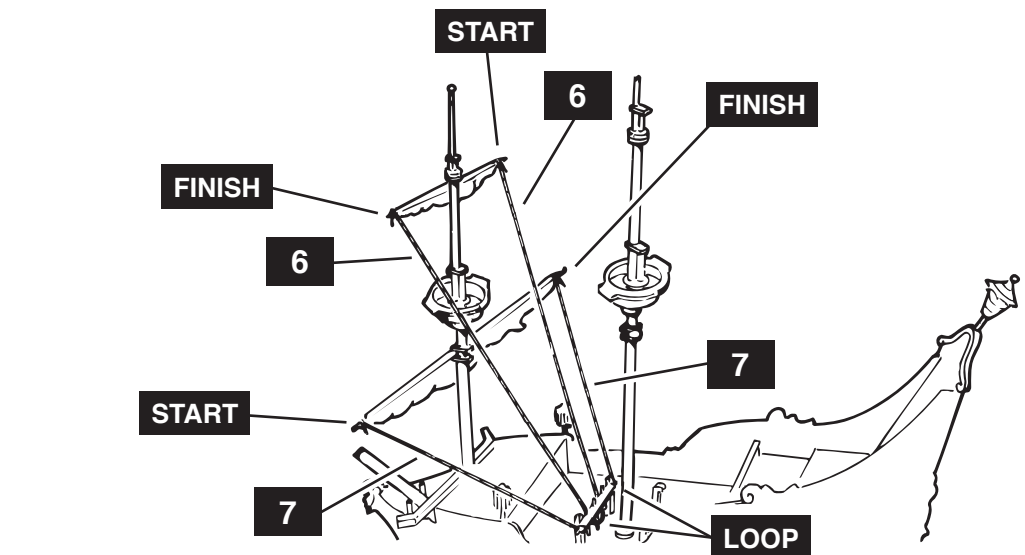
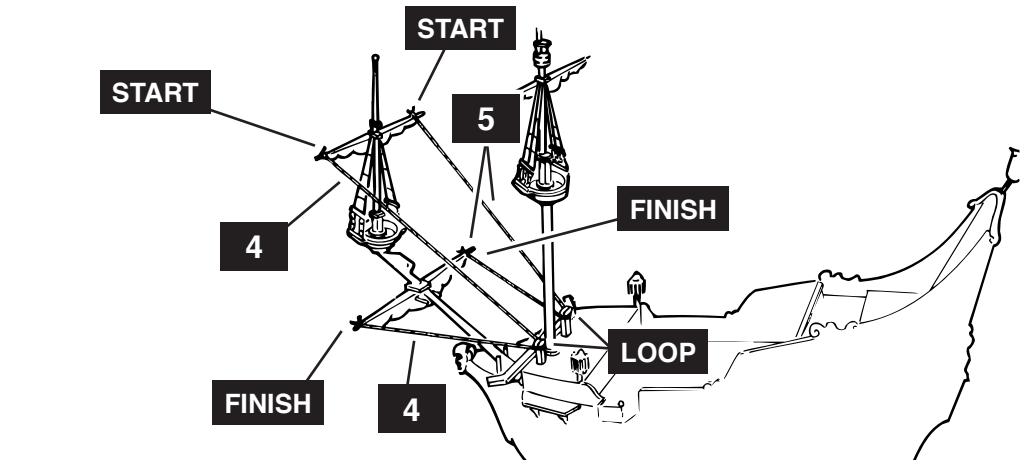
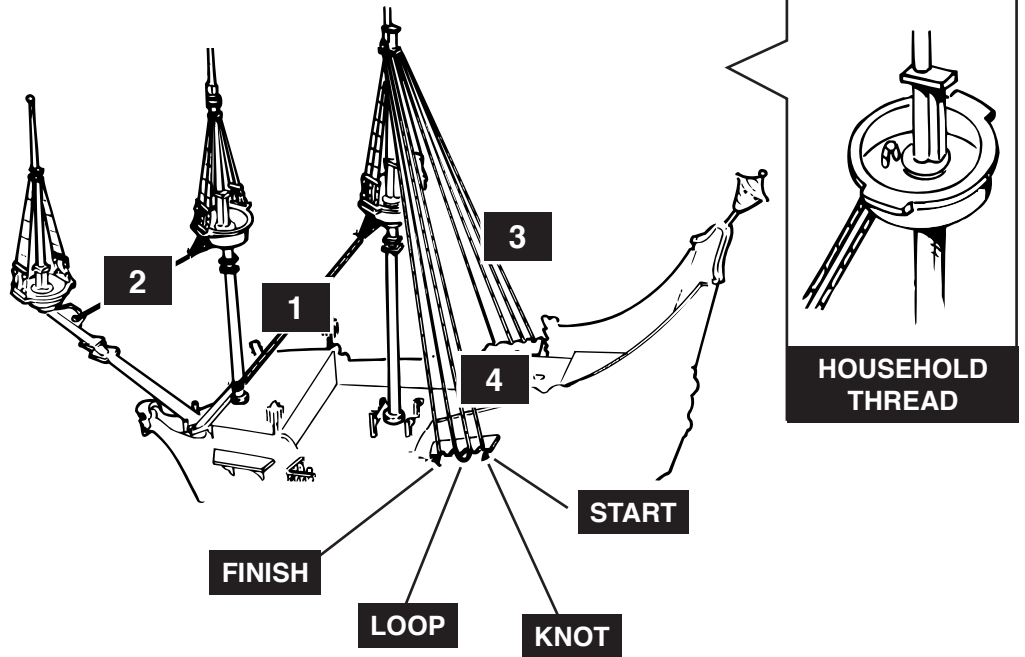

LINE 6 & 7 -

ATTACH FOREMAST LINES TO EACH END OF BOTTOM YARD # 34

LOOP THREAD THROUGH MAIN FIFE RAIL # 7.

SECURE THREAD TO EACH END OF TOP YARD # 31.

FIXER LES CORDES DU MÂT DE MISAINÉ SUR CHAQUE BOUT DE LA COUR INFÉRIÉURE #34.

BOUCLER LE FIL DANS LE RÂTELIER PRINCIPAL #7.

FIXER LE FIL À CHAQUE BOUT DE LA COUR SUPÉRIÉURE #31.

FIJE LAS LÍNEAS DEL PALO DE TRINQUETE AL BORDE DEL ÁREA INFERIOR # 34

PASE LA HEBRA A TRAVÉS DEL RIEL PERFORADO DE SUJECIÓN PRINCIPAL # 7.

ASEGURE LA HEBRA AL BORDE DE CADA ÁREA SUPERIOR # 31.

LINE 8 & 9 -

ATTACH MAINMAST LINES TO EACH END OF TOP YARD # 40

LOOP THREAD THROUGH FIFE RAIL # 12.

SECURE THREAD TO EACH END OF BOTTOM YARD # 43.

FIXER LES CORDES DU GRAND MÂT À CHAQUE BOUT DE LA COUR SUPÉRIÉURE #40.

BOUCLER LE FIL DANS LE RÂTELIER #12.

FIXER LE FIL À CHAQUE BOUT DE LA COUR INFÉRIÉURE #43.

FIJE LAS LÍNEAS DEL MÁSTIL MAYOR AL BORDE DE CADA ÁREA SUPERIOR # 40

PASE LA HEBRA A TRAVÉS DEL RIEL PERFORADO DE SUJECIÓN # 12.

ASEGURE LA HEBRA AL BORDE DE CADA ÁREA INFERIOR # 43

LINE 10 -

ATTACH MAST TOP LINE TO TOPMAST # 21.

LOOP THREAD AROUND TOP GALLANT MAST # 35.

SECURE THREAD TO EACH END OF TOPMAST # 44.

FIXER LA CORDE SUPÉRIÉURE DU MÂT AU MÂT DE HUNE #21.

BOUCLER LE FIL AUTOUR DU MÂT DE PERROQUET #35.

FIXER LE FIL SUR CHAQUE BOUT DU MÂT DE HUNE #44.

UNA LA LÍNEA SUPERIOR DEL MÁSTIL AL MÁSTIL MAYOR # 21.

PASE LA HEBRA ALREDEDOR DEL MÁSTIL DE PERROTE # 35.

ASEGURE LA HEBRA A CADA BORDE DEL MÁSTIL MAYOR # 44.

NOTE: CUT OUT FLAGS AND WRAP AROUND MASTS. CEMENT TOGETHER WITH WHITE GLUE.

REMARQUE: DÉCOURPER LES DRAPEAUX ET LES ENROULER AUTOUR DES MÂTS. COLLER ENSEMBLE AVEC DE LA COLLE BLANCHE.

NOTA: CORTE LAS BANDERAS Y ENRÓLLELAS ALREDEDOR DE LOS MÁSTILES. ÚNALAS CON PEGAMENTO BLANCO.

